

E EDGE SV 332 AC

E EDGE SV 620 AC



Moteur tubulaire

FR - Instructions et avertissements pour l'installation et l'utilisation

AVERTISSEMENTS GÉNÉRAUX: SÉCURITÉ - INSTALLATION - UTILISATION (instructions originales en italien)

ATTENTION Instructions importantes pour la sécurité. Il est important de suivre toutes les instructions fournies étant donné qu'une installation incorrecte est susceptible de provoquer des dommages graves

ATTENTION Instructions importantes pour la sécurité. Pour la sécurité des personnes, il est important de respecter ces consignes. Conserver ces consignes

- Avant de commencer l'installation, vérifiez les « Caractéristiques techniques du produit » (dans ce manuel) en vous assurant notamment qu'il est bien adapté à l'automatisation de votre pièce guidée. Dans le cas contraire, vous NE devez PAS procéder à l'installation
- Le produit ne peut être utilisé qu'après la mise en service effectuée selon les instructions du chapitre « Essai et mise en service »

ATTENTION Conformément à la législation européenne actuelle, la réalisation d'un automatisme implique le respect des normes harmonisées prévues par la Directive Machines en vigueur, qui permettent de déclarer la conformité présumée de l'automatisme. De ce fait, toutes les opérations de branchement au secteur électrique, d'essai, de mise en service et de maintenance du produit doivent être effectuées exclusivement par un technicien qualifié et compétent !

- Avant l'installation du produit, s'assurer que tout le matériel à utiliser est en excellent état et adapté à l'usage prévu
- Le produit n'est pas destiné à être utilisé par des personnes (y compris des enfants) aux capacités physiques, sensorielles ou mentales réduites, ou manquant d'expérience ou de connaissances
- Les enfants ne doivent pas jouer avec l'appareil
- Ne pas laisser les enfants jouer avec les dispositifs de commande du produit. Conserver les émetteurs hors de la portée des enfants

ATTENTION Afin d'éviter tout danger dû au réarmement accidentel du disjoncteur, cet appareil ne doit pas être alimenté par le biais d'un dispositif de manoeuvre externe (ex. : temporisateur) ou bien être connecté à un circuit régulièrement alimenté ou déconnecté par la ligne

- Prévoir dans le réseau d'alimentation de l'installation un dispositif de déconnexion (non fourni) avec une distance d'ouverture des contacts qui permette la déconnexion complète dans les conditions dictées par la catégorie de surtension III
- Pendant l'installation, manipuler le produit avec soin en évitant tout écrasement, choc, chute ou contact avec des liquides de quelque nature que ce soit. Ne pas positionner le produit près de sources de chaleur, ni l'exposer à des flammes nues. Toutes ces actions peuvent l'endommager et créer des dysfonctionnements ou des situations de danger. Le cas échéant, suspendre immédiatement l'installation et s'adresser au service après-vente
- Le fabricant décline toute responsabilité en cas de dommages patrimoniaux causés à des biens ou à des personnes dérivant du non-respect des instructions de montage. Dans ces cas, la garantie pour défauts matériels est exclue
- Le niveau de pression acoustique d'émission pondérée A est inférieur à 70 dB(A)
- Le nettoyage et la maintenance qui doivent être effectués par l'utilisateur ne doivent pas être confiés à des enfants sans surveillance
- Avant toute intervention (maintenance, nettoyage), il faut toujours débrancher le produit du secteur
- Contrôler fréquemment l'installation, en particulier les câbles, les ressorts et les supports pour repérer d'éventuels déséquilibres et signes d'usure ou de dommages. Ne pas utiliser l'installation en cas de réparations ou de réglages nécessaires étant donné qu'une panne ou un mauvais équilibre de l'automatisme peut provoquer des blessures
- Les matériaux de l'emballage du produit doivent être mis au rebut dans le plein respect des normes locales en vigueur
- Il faut respecter une distance d'au moins 0,4 m entre les parties actionnées et les objets fixes
- L'inscription sur les moteurs tubulaires peut être couverte après le montage
- Il faut faire attention au volet en mouvement et rester à une distance de sécurité tant que le volet n'est pas complètement descendu
- Attention lors de l'actionnement du dispositif de débrayage manuel car un volet relevé peut tomber rapidement si ses ressorts sont fragilisés ou cassés
- Ne pas actionner le store extérieur quand des opérations d'entretien sont en cours à proximité, comme le nettoyage de fenêtres par exemple
- Débrancher le store extérieur de l'alimentation électrique quand des opérations d'entretien sont en cours à proximité, comme le nettoyage de fenêtres par exemple. Avertissement pour « store à commande automatique »
- Tout câble d'alimentation détérioré doit être remplacé par le fabricant, ou par son service d'assistance technique, ou par un technicien possédant son même niveau de qualification, de manière à prévenir tout risque

INSTRUCTIONS D'INSTALLATION

- Avant d'installer la motorisation, il faut éliminer tout câble inutile et mettre hors service tout appareil n'étant pas nécessaire au fonctionnement motorisé
- Installer l'organe de manoeuvre du dispositif de débrayage manuel à moins de 1,8 m de haut
REMARQUE : s'il est amovible, l'organe de manoeuvre doit être placé à proximité de la porte
- S'assurer que les éléments de commande sont bien à l'écart des organes en mouvement tout en restant directement visibles.
Sous réserve de l'utilisation d'un sélecteur, les éléments de commande doivent être installés à une hauteur minimale de 1,5 m et ne doivent pas être accessibles
- Les dispositifs de commande fixes doivent être installés de manière à être visible
- Pour les motorisations qui permettent d'accéder à des parties en mouvement non protégées après leur installation, il faut que ces parties soient installées à plus de 2,5 m au-dessus du sol ou d'un autre niveau qui permette d'y accéder

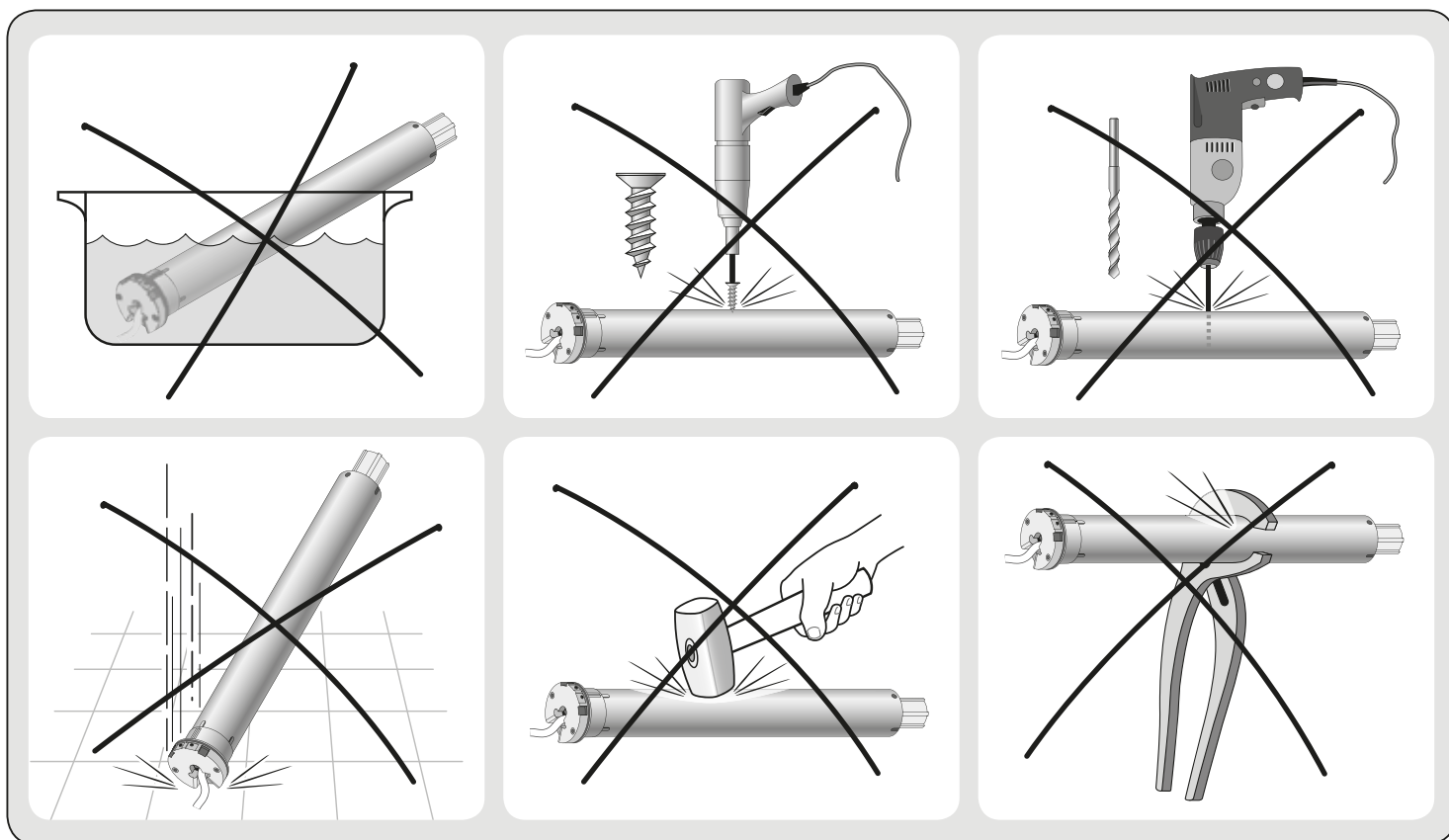

1 DESCRIPTION DU PRODUIT ET UTILISATION PRÉVUE

Ce produit est un moteur tubulaire qui permet d'automatiser un store vénitien équipé de lamelles occultantes qui s'orientent à l'aide d'un mécanisme traditionnel (**fig. 1**). **Toute autre utilisation est interdite ! Le fabricant ne répond d'aucun dommage dérivant d'une utilisation impropre du produit vis-à-vis de la description dans ce manuel.**

Le produit possède les caractéristiques fonctionnelles suivantes :

- il est alimenté par le secteur (consulter les données sur la plaque du moteur) ;
- il est doté de deux câbles séparés : un pour l'alimentation et l'autre pour les commandes ;
- il s'installe à l'intérieur du rouleau enrouleur ; la partie du moteur qui dépasse du rouleau (tête électronique) se fixe au plafond ou au mur avec des pattes de support (non fournies) ;
- il intègre un récepteur radio et une logique de commande avec technologie à encodeur qui garantit le contrôle électronique du mouvement et la précision des fins de course ;
- il est compatible avec toute l'électronique de commande Nice qui adopte le système radio NRC (émetteur et capteurs climatiques) ;
- il peut être programmé avec un émetteur radio compatible, de la série « ERA P » / « ERA W ». Ces derniers possèdent deux touches à l'arrière, dédiées exclusivement à la programmation, et protégées par une couverture pour éviter la déprogrammation accidentelle du moteur.

De plus, une partie de la programmation peut également être effectuée avec un programmeur dédié (TTP, TTPRO). Ces accessoires (y compris les émetteurs radio portatifs) ne sont pas fournis ;

- il peut être commandé avec émetteur radio ou avec un clavier mural raccordé via câble (voir la **fig. 2**). Ces accessoires ne sont pas fournis ;
- il peut faire monter ou descendre le rideau, l'arrêter en fin de course haut, en fin de course bas ou dans d'autres positions intermédiaires ; de plus, il peut également faire pivoter des lamelles occultantes en ouverture, en fermeture ou dans d'autres positions intermédiaires ;
- il garantit la même vitesse avec des rideaux de poids différent ;
- il garantit la même vitesse en montée et en descente ;
- il permet de régler la vitesse « nominale » de déplacement du rideau, en donnant la possibilité à l'utilisateur final de choisir par trois commandes : « fast », « nominal » et « silent-soft » ;
- il permet de régler la durée de la manœuvre ;
- il permet de régler l'accélération et la décélération du mouvement, respectivement au début et à la fin de la manœuvre ;
- il est doté d'un système de sécurité qui détecte la présence d'un obstacle le long de la course du rideau, en bloquant immédiatement la manœuvre en cours et en exécutant une brève inversion du mouvement ;
- il permet de personnaliser la commande des touches des émetteurs radio (Mode II).
- il permet de paramétrer la logique de fonctionnement des touches d'un clavier ;
- il permet le réglage fin et précis des fins de course grâce aux touches présentes sur la tête du moteur ;

1

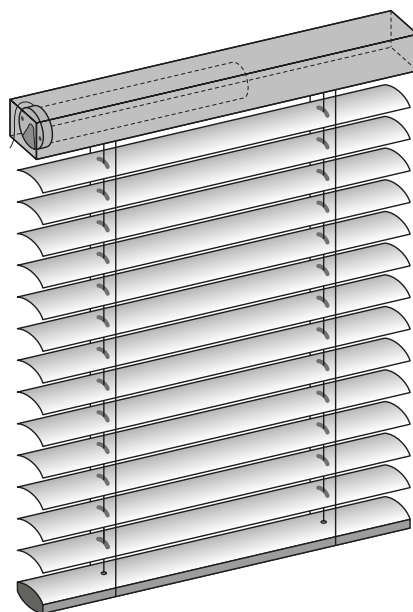

- il intègre une LED qui signale l'état du système et les éventuels dysfonctionnements ;
- il est doté d'une « protection thermique » qui interrompt automatiquement l'alimentation électrique en cas de surchauffe due à une utilisation continue de l'automatisme au-delà de la limite admise (consulter le chapitre « Caractéristiques techniques ») et la rétablit lorsque la température redevient normale ;
- il possède plusieurs fonctions dédiées au « mode vénitien », c'est-à-dire à la rotation des lamelles occultantes (tilting) ;
- il permet d'activer ou de désactiver le « mode vénitien » ;
- il permet de choisir les commandes à associer aux touches ▲ et ▼, lorsqu'elles sont appuyées par une pression brève et par une pression continue (minimum 2 secondes) ;
- il permet de personnaliser l'amplitude d'angle par « à-coup » individuel de rotation (en ouverture ou fermeture) des lamelles occultantes (fonction : « Ergonomic Tilting »), lorsque celles-ci sont commandées par le mode à-coup individuel ;
- il permet de personnaliser le mode de fonctionnement de la surface « curseur » présent sur les émetteurs de la série « Era P » ;
- il peut être connecté à un capteur climatique « Soleil » et il est possible de personnaliser le fonctionnement de ce dernier.

2

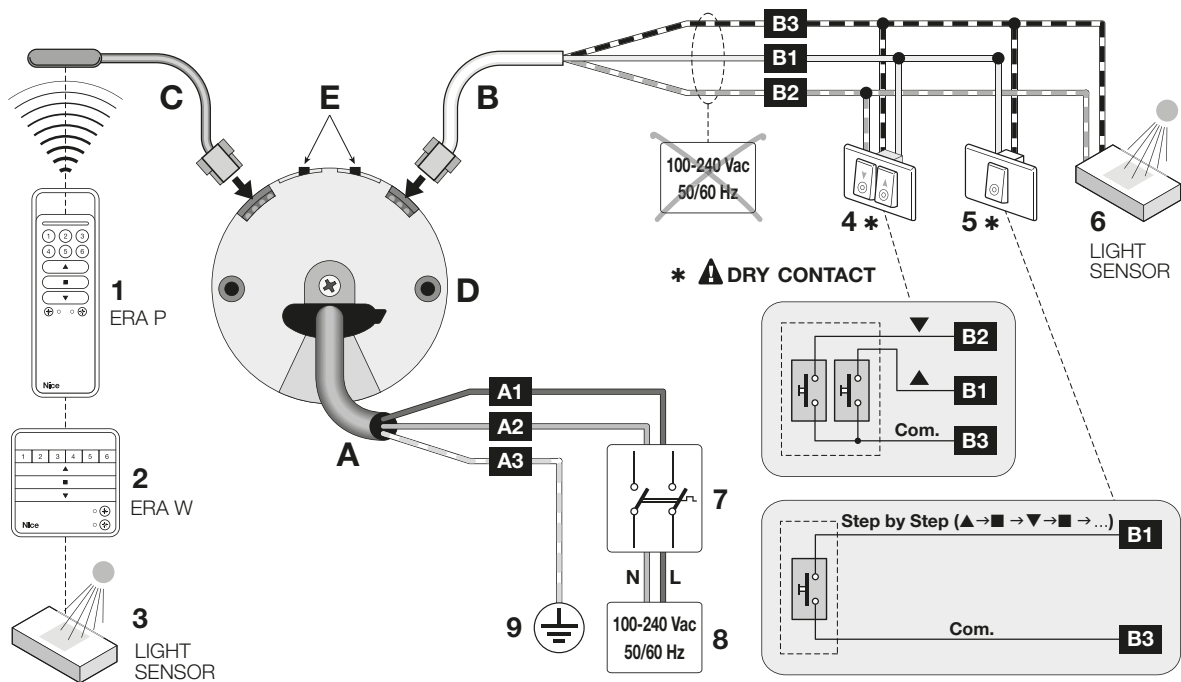

LÉGENDE

A	Câble d'alimentation	1	Émetteur portable de la série « ERA P »
A1	conducteur Marron (ou Blanc)	2	Émetteur portable de la série « ERA W »
A2	conducteur Bleu (ou Noir)	3	Capteur climatique (pouvant être raccordé via radio)
A3	conducteur Jaune-vert (ou Vert)	4	Double touche
B	Câble de commandes	5	Touche simple (avec commande « Ouverture » ou « pas à pas »)
B1	conducteur Blanc	6	Capteur climatique (pouvant être raccordé via fil)
B2	conducteur Blanc-orange	7	Dispositif de déconnexion du moteur du secteur
B3	conducteur Blanc-noir	8	Raccordement au secteur
C	Câble d'antenne	9	Raccordement à la terre
D	Tête électronique du moteur		
E	Touches pour le réglage des fins de course		

2 INSTALLATION DU MOTEUR ET DES ACCESSOIRES

2.1 - Vérifications avant l'installation et limites d'utilisation

- Vérifier l'intégrité du produit immédiatement après l'avoir retiré de l'emballage.
- S'assurer que le couple, la vitesse de rotation et le temps de fonctionnement de ce moteur sont adaptés pour l'automatisation de votre rideau. En particulier, **ne pas installer le moteur si son couple est supérieur au couple nécessaire pour déplacer votre rideau**. Pour choisir le moteur adapté aux caractéristiques techniques de votre rideau, se reporter au « Guide à la sélection du moteur » présent dans le catalogue des produits « Nice Screen » et pouvant être aussi consulté sur le site www.niceforyou.com.
- Vérifier le diamètre du rouleau enrouleur. Il doit être choisi en fonction du couple du moteur de la manière suivante :
 - pour les moteurs de taille « S » ($\varnothing = 35$ mm), le diamètre interne minimum du rouleau enrouleur doit être de 40 mm.
- Les chapitres 1, 2 et les caractéristiques techniques présentes sur la plaque du moteur contiennent d'autres limites d'utilisation.

2.2 - Assemblage et installation du moteur tubulaire

Attention! – Avant de continuer, lire attentivement les avertissements. L'installation incorrecte peut causer de graves blessures.

Pour assembler et installer le moteur, se reporter à la fig. 3 (les accessoires présents sur la fig. 3 ne sont pas fournis). Pour choisir la couronne du fin de course (fig. 3-a), la roue d'entraînement (fig. 3-b), l'étrier de fixation du moteur (fig. 3-f), ou pour choisir d'autres câbles (éventuellement de longueur différente), consulter le catalogue produits « Nice Screen », également disponible sur le site www.niceforyou.com.

2.3 - Installation des accessoires

Après avoir installé le moteur, il faut installer également les accessoires si ces der-

niers sont prévus dans l'installation à réaliser. Pour identifier les accessoires compatibles et choisir les modèles désirés, se reporter au catalogue produits « Nice Screen », également présent sur le site www.niceforyou.com. La fig. 2 indique le type des accessoires compatibles et leur raccordement au moteur (les accessoires ne sont pas fournis).

3 BRANCHEMENTS ÉLECTRIQUES ET PREMIÈRE MISE EN MARCHÉ

Le moteur est doté de **deux câbles séparés** : un pour l'alimentation et un pour les commandes. Chaque câble possède un connecteur pour le raccordement au moteur (fig. 3-h) ; les connecteurs sont extractibles et permettent l'éventuel remplacement des câbles (fig. 3-i). **ATTENTION!** – **Les câbles plus petits doivent être manipulés avec un très grand soin** car ils contiennent des conducteurs très fins qui pourraient être endommagés.

CÂBLE « A » pour raccorder l'ALIMENTATION (réf. fig. 2)

Conducteur	Couleur	Raccordement	
A1	Marron (ou Blanc)	Phase d'alimentation	OFF 
A2	Bleu (ou Noir)	Neutre	
A3	Jaune-vert (ou Vert)	Terre	

CÂBLE « B » pour raccorder les COMMANDES (réf. fig. 2)

Conducteur	Couleur	Raccordement	
B1	Blanc	Contact sec pour la commande de montée	OFF 
B2	Blanc-orange	Contact sec pour la commande de descente / TTBus	
B3	Blanc-noir	Commun	

ATTENTION! – **NE PAS** brancher à la ligne électrique un conducteur appartenant au câble « B ».

3

OFF

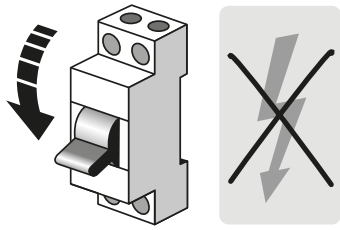

a

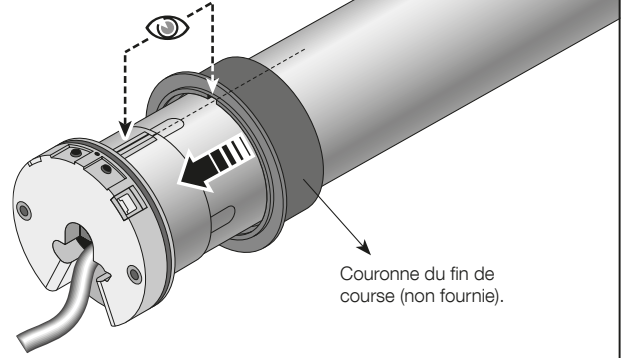

Couronne du fin de course (non fournie).

b

Roue d'entraînement (non fournie).

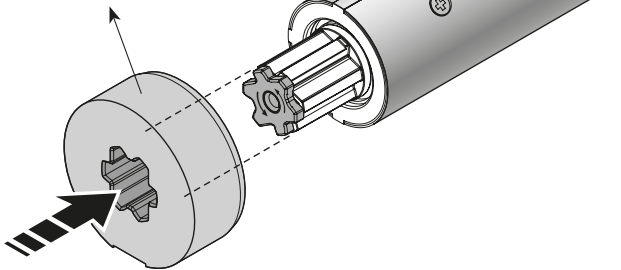

c

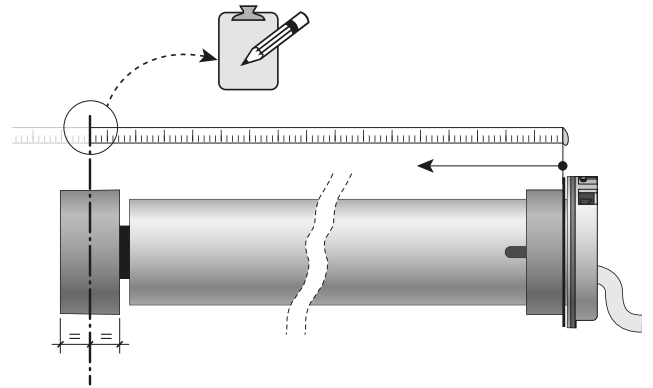

d

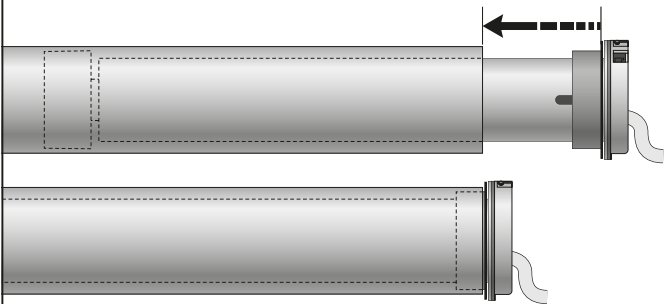

e

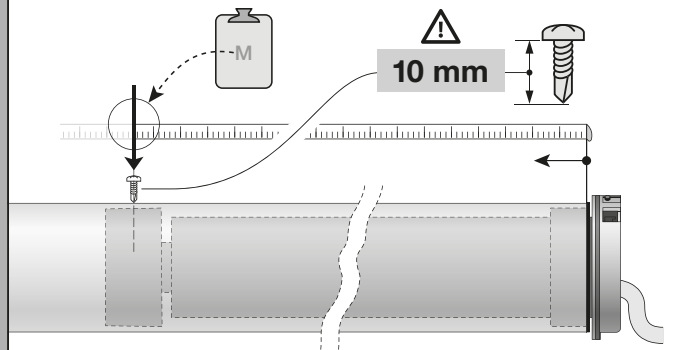

10 mm

f

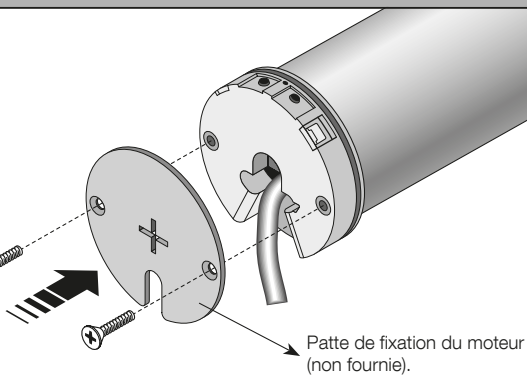

Patte de fixation du moteur (non fournie).

2 vis : type autotaraudeuse pour matières plastiques, sans pointe. Diamètre : 4 mm ; longueur de la partie filetée : = min 5 mm - max 8 mm

g

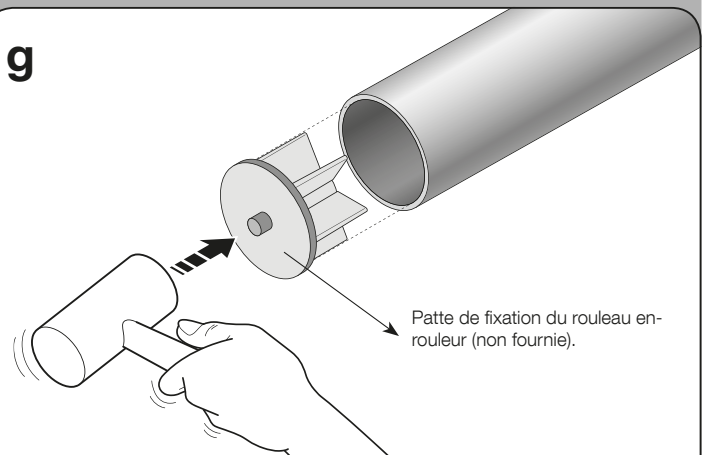

Patte de fixation du rouleau enrouleur (non fournie).

3 h

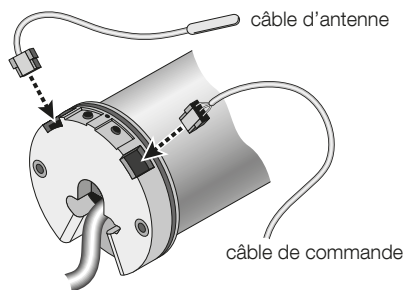

ATTENTION ! – Les câbles plus petits doivent être manipulés avec un très grand soin car ils contiennent des conducteurs très fins qui pourraient être endommagés.

i

Pour l'éventuelle extraction du connecteur

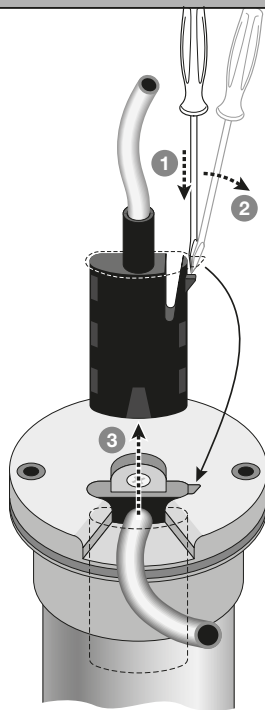

l

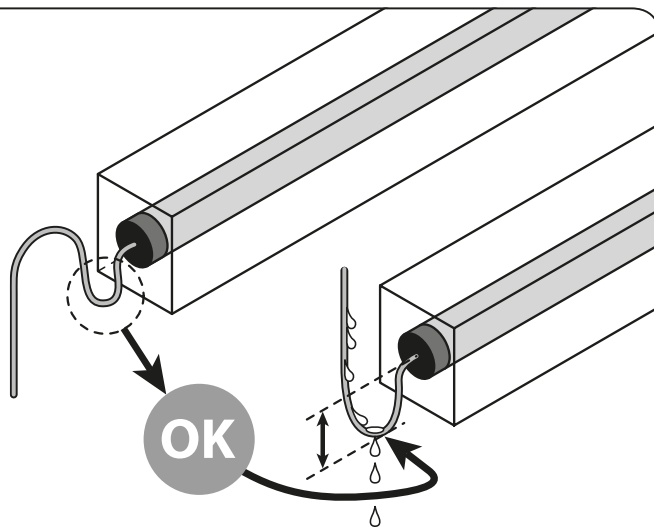

m

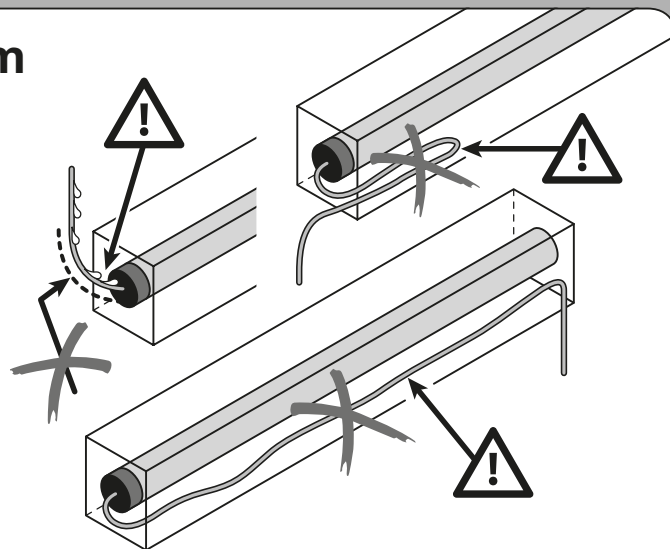

3.1 - Raccordement du moteur au secteur

Le moteur doit être alimenté par un raccordement permanent au secteur. Pour ce raccordement, utiliser le **câble « A »** (voir **fig. 2**), en respectant scrupuleusement les avertissements.

3.2 - Raccordement des claviers

Il est possible de raccorder des claviers avec **1 touche** ou avec **2 touches**.

Attention! – La longueur des câbles pour raccorder un clavier mural ou une commande à relais ne doit pas dépasser 100 m.

- **Le modèle avec 1 touche** active une entrée : la commande désirée doit être choisie entre Ouverture (réglage d'usine) et Pas à pas ; ce choix doit être ensuite mémorisé avec la procédure A.11. Le clavier doit être raccorder au conducteur **Blanc** et au conducteur **Blanc-noir**.
- **Le modèle avec 2 touches** active deux entrées : une pour la Montée et une pour la Descente ; en outre il est possible de programmer aussi la logique de fonctionnement désirée à l'aide de la procédure A.9. Les entrées Ouverture et Fermeture sont liées l'une à l'autre, c'est-à-dire qu'elles doivent être utilisées avec le même clavier (**fig. 2**).

3.3 - Raccordement des accessoires et capteurs

- **Accessoires pouvant être raccordés par câble** : utiliser le **câble « B »** en se référant à la **fig. 3** et aux indications suivantes.
 - Sur le conducteur **Blanc** et **Blanc-noir** il est possible de raccorder un seul accessoire à la fois, parmi les accessoires compatibles.
 - Sur le conducteur **Blanc-orange** et **Blanc-noir** il est possible de raccorder un seul accessoire à la fois, parmi les accessoires compatibles.
 - Il est possible de raccorder jusqu'à 5 moteurs tubulaires en parallèle à un même accessoire, en respectant la polarité des signaux (raccorder entre eux les conducteurs **Blanc-noir** de tous les moteurs et entre eux les conducteurs **Blanc-orange** de tous les moteurs).

• Accessoires pouvant être raccordés via radio :

- Des émetteurs portatifs et des capteurs climatiques sont disponibles. Pour leur programmation / mémorisation, se référer aux procédures indiquées dans ce manuel et aux procédures indiquées dans les manuels des dispositifs.

4 PROGRAMMATIONS ET RÉGLAGES

4.1 - Regroupements homogènes des procédures de programmation et de réglage

Les procédures de programmation et de réglage se divisent en 3 groupes :

Groupe A – effectuées avec un <u>émetteur</u> .	Procédures pouvant être réalisées exclusivement avec un émetteur radio Nice de la série « ERA P » ou « ERA W », doté des touches ▲, ■, ▼, PRG, ESC.
Groupe B – effectuées avec les <u>touches sur la tête du moteur</u> .	Réglage manuel des fins de course, avec résultat précis.
Groupe C – effectuées avec un <u>programmeur spécifique</u> .	Programmations pouvant être réalisées exclusivement avec des programmeurs ou autres accessoires compatibles (par exemple : TTP).

4.2 - Positions auxquelles le rideau s'arrête automatiquement

Le système électronique qui contrôle le mouvement du rideau à chaque instant est capable d'arrêter de manière autonome le moteur lorsque le rideau atteint une certaine position (ou « cote ») programmée par l'installateur. Les positions sont illustrées sur la fig. 4 et sont :

- position « 0 » = fin de course HAUT (rideau complètement enroulé) ;
- position « 1 » = fin de course BAS (rideau complètement déroulé) ;
- position « H » = position INTERMÉDIAIRE (store partiellement ouvert à un point programmé de sa course).
- position « QVpref » = position d'OUVERTURE PRÉFÉRÉE des lamelles occultantes (lamelles ouvertes avec une inclinaison programmée).

Fonctionnement du store vénitien

- Lorsque une manœuvre d'Ouverture Totale est demandée (qui se termine au fin de course Haut « 0 ») ou une manœuvre de Fermeture totale (qui se termine au fin de course Bas « 1 »), les lamelles occultantes, pendant le mouvement, restent en position verticale (c'est-à-dire fermées). **Remarque** – À chaque changement de manœuvre (c.-à-d. de direction), le système bascule les lamelles d'environ 180°.
- Lorsque une manœuvre d'Ouverture Préférée des lamelles occultantes est commandée (avec un fin de course à la cote « QVpref » programmé), le système place le store en fin de course Bas « 1 », le fait remonter un peu et fait pivoter les lamelles. Enfin, il l'arrête automatiquement dès que les lamelles atteignent la cote de rotation « QVpref » programmée.

4.3 - Avertissements généraux

- Le réglage des fins de course doit être effectué après avoir installé le moteur dans le rideau et avoir raccordé l'alimentation.
- Respecter rigoureusement les limites de temps indiquées dans les procédures : après avoir relâché une touche, on dispose de 60 secondes pour appuyer sur la touche suivante prévue par la procédure ; dans le cas contraire, lorsque le temps est écoulé, le moteur effectue 6 mouvements pour communiquer l'annulation de la procédure en cours.
- Durant la programmation, le moteur effectue un nombre déterminé de **mouvements brefs en (vers le haut et le bas)**, en « réponse » à la commande envoyée par l'installateur. **Il est important de compter ces mouvements**, sans tenir compte de la direction dans laquelle ils sont effectués. Les mouvements sont indiqués dans les procédures par un numéro suivi du symbole \updownarrow .

4.4 - Avertissements importants pour la mémorisation des émetteurs radio

- Pour choisir les émetteurs compatibles avec le récepteur radio intégré dans le moteur, consulter le catalogue produits « Nice Screen », présent également sur le site www.niceforyou.com.
- Lorsque la mémoire du moteur en contient aucun émetteur, pour mémoriser le **PREMIER émetteur** utiliser exclusivement la procédure A.1. Si en revanche un ou plusieurs émetteurs sont déjà mémorisés, pour mémoriser **D'AUTRES émetteurs** utiliser exclusivement l'une des procédures A.6.

4.4.1 - Deux modes pour mémoriser les touches des émetteurs

Les procédures qui mémorisent les émetteurs se divisent en deux catégories :

A - Procédures qui mémorisent les touches en « Mode I » (appelé aussi « Mode standard »)

Il s'agit des procédures A.1 - A.6.1.A - A.6.1.B. Durant leur exécution, elles permettent de mémoriser simultanément **toutes les touches** de l'émetteur en associant automatiquement à chaque touche une commande de base du moteur.

B - Procédures qui mémorisent les touches en « Mode II » (appelé aussi « Mode personnel »)

Il s'agit des procédures A.6.2.A - A.6.2.B. Durant leur exécution, elles permettent de mémoriser **une seule touche** de l'émetteur en l'associant à l'une des commandes disponibles dans la « liste des commandes » du moteur (la liste se trouve à l'intérieur de chaque procédure). La touche et la commande sont choisies par l'installateur en fonction des exigences de l'installation.

4.4.2 - Nombre maximum d'émetteurs pouvant être mémorisés

Le moteur possède **30 emplacements de mémoire**. Un emplacement peut mémoriser alternativement **un émetteur** (s'il est mémorisé en Mode I) ou il peut mémoriser **une seule touche** (si elle est mémorisée en Mode II) ou il peut mémoriser **un seul capteur climatique radio** (jusqu'à 5 capteurs).

4.5 - Programmation de plusieurs moteurs avec un émetteur ayant un seul canal

Dans ces cas, pour éviter de déconnecter tous les moteurs non concernés par la programmation, il est conseillé de procéder comme suit :

- 1) - effectuer la procédure A.1 pour mémoriser le **premier émetteur** dans le moteur concerné par la programmation ;
- 2) - effectuer la procédure A.2 pour bloquer et rendre inactifs tous les autres moteurs déjà mémorisés et, donc, non concernés par la programmation ;

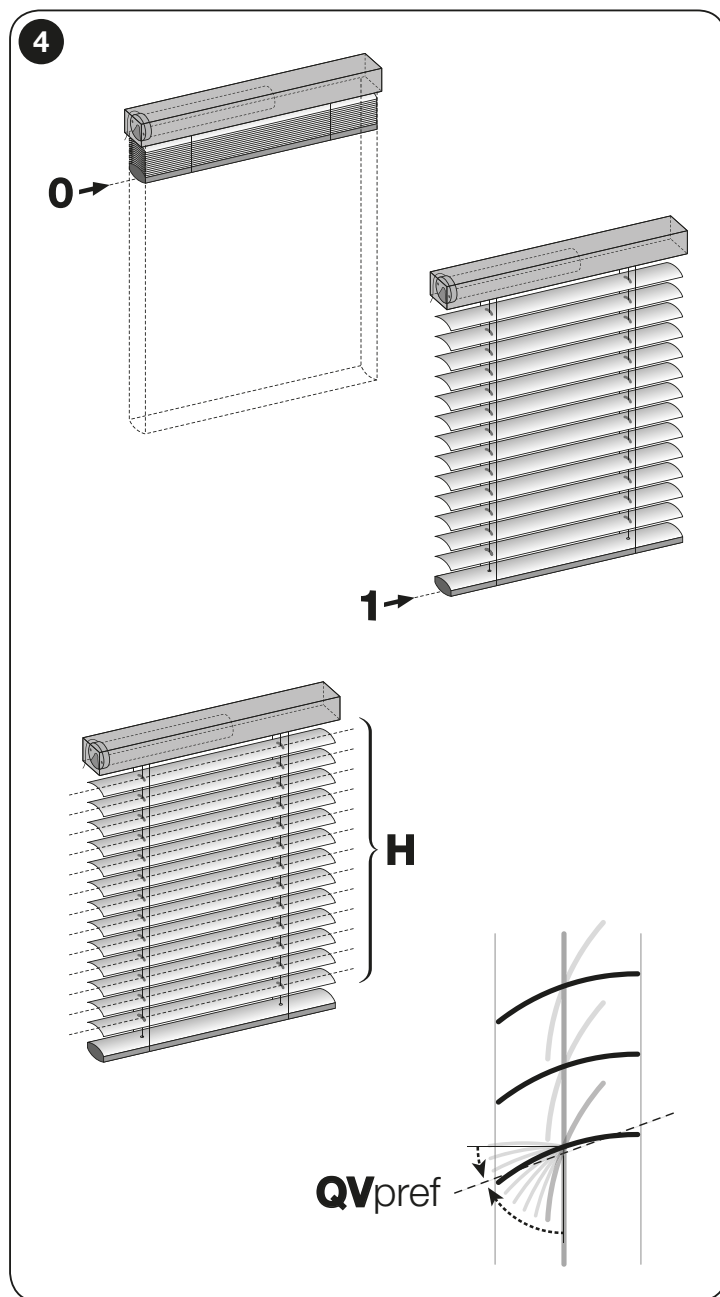

- 3) - (sur le moteur concerné) effectuer toutes les programmations désirées, **en réservant la dernière programmation aux fins de course (*)** ;
- 4) - une fois terminé, réactiver les moteurs bloqués au préalable en appuyant sur la touche **ESC**.

(*) **Remarque** – Pour programmer la « durée de la manœuvre », effectuer la procédure correspondante (A.14) uniquement **après** avoir programmé les fins de course.

AVERTISSEMENTS GÉNÉRAUX CONCERNANT L'EXÉCUTION DES PROCÉDURES

- Avant d'entamer toute procédure de programmation, il est conseillé de placer le rideau à mi-course environ ou dans toute position éloignée des fins de course haut et bas.
- Si l'émetteur choisi pour les programmations commande **plusieurs groupes de moteurs screen**, avant d'envoyer une commande requise par la procédure, il faut sélectionner le « groupe » auquel appartient le moteur concerné par la mémorisation.
- Lorsque le moteur est alimenté, s'il exécute **2 mouvements** cela signifie : au moins un émetteur est déjà mémorisé et aucun fin de course n'est programmé ; ou, s'il exécute **1 mouvement** cela signifie : aucun émetteur mémorisé.
- Durant l'exécution d'une procédure, il est possible à tout moment d'annuler cette procédure en appuyant et relâchant la touche **ESC** (à l'arrière de l'émetteur).
- Lorsque les fins de course haut et bas ne sont pas programmés le rideau peut être commandé uniquement en mode « homme présent », c'est-à-dire en maintenant enfoncée la touche de la commande jusqu'à ce que le rideau atteigne la position désirée. La manœuvre est interrompue par l'utilisateur en relâchant la touche à tout moment.
- Pour exécuter toutes les procédures, il est nécessaire d'utiliser un émetteur mémorisé en « Mode I » (par exemple, celui qui est mémorisé avec la procédure A.1 ou ceux qui sont mémorisés avec les procédures A.6.1.A ou A.6.1.B).

A A.1 - Mémorisation du **PREMIER ÉMETTEUR** (en « Mode I »)

REMARQUES ET AVERTISSEMENTS

- Cette procédure doit être utilisée **uniquement** pour mémoriser le **PREMIER ÉMETTEUR**. **Si le moteur ne l'exécute pas, cela signifie qu'un ou plusieurs émetteurs sont déjà mémorisés** ; il faut donc utiliser les procédures décrites dans la section A.6 pour mémoriser d'autres émetteurs.
- Si tous les émetteurs mémorisés dans le moteur sont effacés, pour mémoriser à nouveau le premier émetteur utiliser impérativement la présente procédure.
- Si plusieurs moteurs sont présents dans l'application, répéter la procédure pour chaque moteur présent.
- Après avoir exécuté cette procédure, la touche ▲ de l'émetteur commandera le mouvement de montée du rideau, la touche ▼ commandera le mouvement de descente et la touche ■ commandera l'arrêt de la manœuvre.
- S'il y a plusieurs moteurs alimentés dans le rayon d'action de l'émetteur à mémoriser, pour mémoriser le premier émetteur sur l'un de ces moteurs **il n'est pas nécessaire de débrancher l'alimentation de tous les autres moteurs** ; il suffira de procéder comme suit :

1	2	3			
Rideau à mi-course.	Fournir l'alimentation du secteur ;	compter 1 mouvement.	Maintenir enfoncée la touche ;	la relâcher au bout de 5 secondes ;	dans les 2 minutes qui suivent , tous les moteurs à la portée radio qui n'ont aucun émetteur mémorisé commencent à effectuer des mouvements de montée et descente de durée aléatoire.

4					→ 5
	Choisir le rideau concerné par la programmation et, au début d'un mouvement de MONTÉE , arrêter IMMÉDIATEMENT le mouvement en appuyant et relâchant la touche (1 fois) ;	!!! (x 1) 	le mouvement s'arrête brièvement (= commande reçue) et le rideau recommence à effectuer des mouvements de montée et descente de durée aléatoire.	

5					fin
	Observer ce même rideau et, au début d'un mouvement de DESCENTE , arrêter IMMÉDIATEMENT le mouvement en appuyant et relâchant la touche (1 fois) ;	!!! (x 1) 	le mouvement s'arrête ;	compter 3 mouvements.	

A A.2 - Blocage temporaire (et déblocage) du fonctionnement des moteurs non concernés par les programmations

REMARQUES ET AVERTISSEMENTS

- Cette procédure bloque temporairement (pendant 5 minutes) seulement les moteurs qui ont les deux cotes de fin de course (haute et basse) déjà programmées.

A.2.1 - Pour bloquer temporairement les moteurs non concernés par les programmations

1		2		fin
Maintenir enfoncée la touche ;	la relâcher au bout de 5 secondes ;	observer un court mouvement vers le bas et une manœuvre qui arrête le rideau au fin de course haut « 0 ».	Le système bloque le fonctionnement uniquement des moteurs qui ont les fins de course <u>déjà programmées</u> . Il n'agit pas sur les moteurs devant encore être programmés. Le blocage est temporaire et dure 5 minutes.	
			Pendant ce délai (5 minutes) il est impossible de commander les moteurs bloqués.	

A.2.2 - Pour débloquer les moteurs bloqués temporairement

Il est possible de débloquer les moteurs de deux manières :

option - A	1	fin
	Au bout des 5 minutes les moteurs bloqués sont <u>automatiquement</u> débloqués par le système.	
	Attendre 5 minutes une fois terminé, le système porte le rideau à mi-course.

option - B	1			fin
	Pendant les 5 minutes les moteurs bloqués peuvent être <u>débloqués</u> à tout moment par l'utilisateur.			
	Pendant les 5 minutes , à tout moment...	... maintenir enfoncée la touche ;	la relâcher au bout de 10 secondes ;	le système porte le rideau à mi-course.

A A.3 - Programmation MANUELLE du fin de course HAUT (« 0 ») et BAS (« 1 »)

REMARQUES ET AVERTISSEMENTS

- Si les fins de course ont déjà été programmés avec la programmation « semi-automatique (A.4) », la présente procédure peut être exécutée.
- Après la programmation des fins de course, le rideau pourra être commandé en donnant une simple impulsion sur les touches du dispositif de commande. Le rideau se déplacera dans les limites fixées avec les procédures A.3.1 et A.3.2.

A.3.1 - Pour programmer le fin de course HAUT (« 0 »)

1	2	3	suite →
Appuyer et relâcher la touche (1 fois) ;	compter 2 mouvements.	Maintenir enfoncée la touche ;	la relâcher au bout de 5 secondes ;
		compter 2 mouvements.	compter 2 mouvements.
			Commander une manœuvre de MONTÉE →
			Maintenir enfoncée la touche et attendre...

→ 3	4	5	fin
... relâcher la touche dès que le rideau atteint la cote « 0 » désirée (fin de course HAUT).	Régler avec précision la cote du fin de course « 0 » →	Maintenir enfoncée la touche ;	compter 3 mouvements.
	Donner des impulsions sur les touches jusqu'à obtenir la cote désirée. En alternative , pour un réglage plus précis effectuer la procédure B.1.	la relâcher au bout de 5 secondes ;	

A.3.2 - Pour programmer le fin de course BAS (« 1 »)

1		2		3 suite →	
					Commander une manœuvre de DESCENTE →
Appuyer et relâcher la touche (1 fois) ;	compter 2 mouvements.	Maintenir enfoncée la touche ;	la relâcher au bout de 5 secondes ;	compter 2 mouvements.	Maintenir enfoncée la touche et attendre ...
→ 3		4		5 fin	
		Régler avec précision la cote du fin de course « 1 » →			
... relâcher la touche dès que le rideau atteint la cote « 1 » désirée (fin de course BAS).		Donner des impulsions sur les touches jusqu'à obtenir la cote désirée. En alternative , pour un réglage plus précis effectuer la procédure B.1.		Maintenir enfoncée la touche ;	la relâcher au bout de 5 secondes ;
					compter 3 mouvements.

A A.4 - Programmation de l'OUVERTURE PRÉFÉRÉE (« QVpref ») des lamelles occultantes

NOTES ET RECOMMANDATIONS

Cette procédure permet de choisir et de programmer une position préférée (« QVpref ») pour l'ouverture des lamelles occultantes. Lorsque l'utilisateur commandera cette position, le système tournera les lamelles en les arrêtant automatiquement dans cette position.

1		2		→ 3	
Appuyer et relâcher la touche (1 fois) ;	compter 2 mouvements.	Maintenir enfoncées simultanément les deux touches ;	les relâcher au bout de 5 secondes ;	compter 3 mouvements ;	le système place le store en fin de course « 1 »
3		4		fin	
Régler avec précision la cote « QVpref » →					
Donner des impulsions sur les touches jusqu'à obtenir la cote désirée.		Maintenir enfoncée la touche ;	la relâcher au bout de 5 secondes ;	compter 3 mouvements.	

A A.5 - Programmation d'un POSITIONNEMENT INTERMÉDIAIRE du rideau (cote « H »)

REMARQUES ET AVERTISSEMENTS

- Cette procédure mémorise une cote intermédiaire (appelée cote « H »), placée dans un point sélectionné, le long de toute la course du store comprise entre le fin de course Haut (« 0 ») et le fin de course Bas (« 1 »). Durant l'utilisation de l'automatisme, après avoir commandé le **positionnement intermédiaire**, le système arrêtera automatiquement le rideau au niveau de la cote « H » programmée.
- Il est possible de mémoriser jusqu'à 30 cotes « H », à positionner où cela est souhaité. Pendant la mémorisation d'une cote « H », le système ne mémorise pas la position des lamelles occultantes. C'est pourquoi, lors de l'utilisation du store, quand un **positionnement intermédiaire** (c.-à-d. une cote « H ») est commandé, le comportement des lamelles dépendra des autres facteurs. Les cotes peuvent être programmées **uniquement si les fins de course ont déjà été programmés**. Répéter la présente procédure pour chaque cote à mémoriser.
- La programmation de la **première cote « H »** doit être associée à la paire de touches ▲+▼, présente **sur l'émetteur utilisé pour la procédure**. En revanche, la programmation de la 2e, 3e, 4e... cote « H » (jusqu'à 30) prévoit l'association de chaque cote à une touche désirée, présente **sur un autre émetteur non mémorisé**.
- Pour modifier une cote « H » existante, positionner le rideau à la hauteur désirée et effectuer la présente procédure ; à **l'étape 06**, cependant, appuyer sur la touche à laquelle est associée la cote « H » existante (la cote à modifier).

1	2	3	→ 4
Positionner le rideau à la cote « H » désirée.	Appuyer et relâcher la touche (1 fois) ;	compter 2 mouvements.	les relâcher au bout de 5 secondes ;

4	5	6	...
Donner des impulsions sur les touches jusqu'à obtenir la cote désirée. En alternative , pour un réglage plus précis effectuer la procédure B.1.	Maintenir enfoncée la touche ;	la relâcher au bout de 5 secondes ;	compter 3 mouvements.

6	fin
Maintenir enfoncées simultanément les deux touches ;	compter 4 mouvements.

6	fin
Sur un AUTRE émetteur NON mémorisé : maintenir enfoncée une touche désirée ;	compter 4 mouvements.

A A.6 - Mémorisation d'un AUTRE ÉMETTEUR (le deuxième, troisième, etc.)

REMARQUES ET AVERTISSEMENTS









- Pour effectuer les procédures A.6.1.A et A.6.2.A il est nécessaire de disposer d'un **nouvel émetteur à mémoriser** et d'un **ancien émetteur déjà mémorisé**. Les deux émetteurs doivent avoir les touches « PRG » et « ESC » (par exemple, les modèles de la série « ERA P » et « ERA W »).
- Pour effectuer les procédures A.6.1.B et A.6.2.B il est nécessaire de disposer d'un **nouvel émetteur à mémoriser**, choisi parmi les modèles disponibles dans le catalogue produits « Nice Screen » et d'un **ancien émetteur déjà mémorisé**.

A.6.1 - Pour mémoriser les touches de l'émetteur en « Mode I » (ou « Mode standard »)



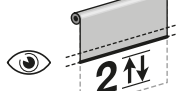

- Les procédures A.6.1.A et A.6.1.B mémorisent toutes les touches du nouvel émetteur, en « Mode I » et proposent la même configuration que l'**ancien** émetteur (pour plus d'informations sur le « Mode I », lire le paragraphe 4.4.1-A).

A.6.1.A - Procédure pour les émetteurs qui possèdent les touches « PRG » et « ESC » (série « ERA P » ou « ERA W »)

1	→ 2
Sur l' ANCIEN émetteur : maintenir enfoncée la touche	attendre... compter 2 autres mouvements ;

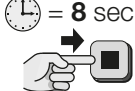
2			3		fin			
								
Sur le NOUVEL émetteur : maintenir enfoncée la touche ;			la relâcher au bout de 5 secondes ;		compter 2 mouvements.	Sur l'ANCIEN émetteur : appuyer et relâcher la touche (1 fois) ;		compter 3 mouvements (= émetteur mémorisé) . S'il effectue 6 mouvements (= mémoire bloquée ou pleine, et donc émetteur non mémorisé).

A.6.1.B - Procédure pour les émetteurs qui ne possèdent pas les touches « PRG » et « ESC »



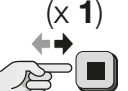
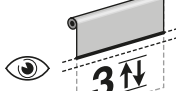



1		2		→ 3	
					
Sur le NOUVEL émetteur : maintenir enfoncée la touche ;		la relâcher au bout de 8 secondes ;		Sur l'ANCIEN émetteur : appuyer et relâcher la touche (3 fois), à condition qu'il soit mémorisé.	

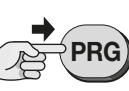
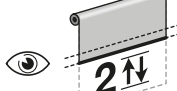

3		fin
		
Sur le NOUVEL émetteur : appuyer et relâcher la touche (1 fois) ;		compter 3 mouvements (= émetteur mémorisé) . S'il effectue 6 mouvements (= mémoire bloquée ou pleine, et donc émetteur non mémorisé).

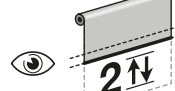

A.6.2 - Pour mémoriser les touches de l'émetteur en « Mode II » (ou « Mode personnel »)

• Les procédures A.6.2.A et A.6.2.B mémorisent une touche individuelle du **nouvel** émetteur en Mode II, c'est-à-dire en associant à la touche (choisie par l'installateur) l'une des commandes (choisie par l'installateur) disponibles dans la « liste des commandes » du moteur (pour plus d'informations sur le « Mode II », lire le paragraphe 4.4.1-B). • Durant l'exécution des procédures A.6.2.A et A.6.2.B il est possible de mémoriser une seule touche. Pour mémoriser une autre touche, répéter les procédures depuis le début.

A.6.2.A - Procédure pour les émetteurs qui possèdent les touches « PRG » et « ESC » (série « ERA P » ou « ERA W »)

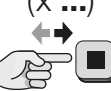

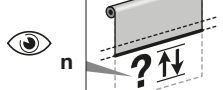
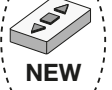
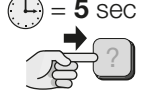



1					2		suite →	
								
Sur l'ANCIEN émetteur : maintenir enfoncée la touche et attendre...		compter 2 mouvements ;	attendre encore...	compter 2 autres mouvements ;	relâcher la touche.	Sur le NOUVEL émetteur : maintenir enfoncée la touche ;		

→ 2		3			suite →
		Choisir l'option désirée et la programmer comme suit →			8 OPTIONS : 1 pression = Ouverture > Stop > Fermeture > Stop > ... 2 pressions = Ouverture (le système place le store en fin de course Haut « 0 ») 3 pressions = Ouverture (le système place le store en fin de course Bas « 1 ») 4 pressions = Stop (le système arrête le store où qu'il se trouve) 5 pressions = Tilting (le système tourne les lamelles occultantes jusqu'à la cote « QVpref ») 7 pressions = Cote partielle (le système place le store dans la première cote « H ») 8 pressions = Ouverture conditionnée (pression brève sur la touche = store dans le fin de course Haut « 0 » ; pression d'au moins 2 secondes sur la touche = rotation par à-coup des lamelles occultantes) 9 pressions = Fermeture conditionnée (pression brève sur la touche = store dans le fin de course Bas « 1 » ; pression d'au moins 2 secondes sur la touche = rotation par à-coup des lamelles occultantes)
la relâcher au bout de 5 secondes ;	compter 2 mouvements.		Sur l'ANCIEN émetteur : appuyer et relâcher la touche le nombre de fois indiqué dans l'option choisie ;		

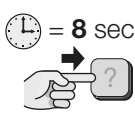

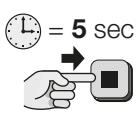

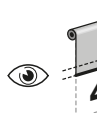

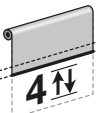

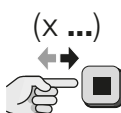
→ 3		4			fin	
						
au bout de 7 secondes environ, le moteur effectue un nombre de mouvements égal au nombre d'appuis effectués.		Sur le NOUVEL émetteur : choisir la touche à mémoriser et la maintenir enfoncée ;			la relâcher au bout de 5 secondes ;	compter 3 mouvements (= émetteur mémorisé) . S'il effectue 6 mouvements (= mémoire bloquée ou pleine, et donc émetteur non mémorisé).

A.6.2.B - Procédure pour les émetteurs qui ne possèdent pas les touches « PRG » et « ESC »

• Durant l'exécution de la procédure, il est possible à tout moment d'annuler la programmation en maintenant enfoncées simultanément les touches ■ et ▼ pendant 4 secondes. En alternative, n'appuyer sur aucune touche et attendre (60 secondes) que le moteur effectue 6 mouvements.

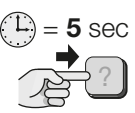

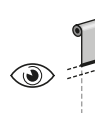

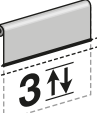

1		2		3
				
				
Sur le NOUVEL émetteur : maintenir enfoncée la touche à mémoriser ;		la relâcher au bout de 8 secondes .		Sur l' ANCIEN émetteur : maintenir enfoncée la touche ;
		la relâcher au bout de 5 secondes ;		compter 4 mouvements.

3	suite →			
Choisir l'option désirée et la programmer comme suit →			8 OPTIONS :	
			<p>1 pression = Ouverture > Stop > Fermeture > Stop > ... 2 pressions = Ouverture (le système place le store en fin de course Haut « 0 ») 3 pressions = Ouverture (le système place le store en fin de course Bas « 1 ») 4 pressions = Stop (le système arrête le store où qu'il se trouve) 5 pressions = Tilting (le système tourne les lamelles occultantes jusqu'à la cote « QVpref ») 7 pressions = Cote partielle (le système place le store dans la première cote « H ») 8 pressions = Ouverture conditionnée (pression brève sur la touche = store dans le fin de course Haut « 0 » ; pression d'au moins 2 secondes sur la touche = rotation par à-coup des lamelles occultantes) 9 pressions = Fermeture conditionnée (pression brève sur la touche = store dans le fin de course Bas « 1 » ; pression d'au moins 2 secondes sur la touche = rotation par à-coup des lamelles occultantes)</p>	
Sur l' ANCIEN émetteur : appuyer et relâcher la touche un certain nombre de fois , selon le nombre indiqué dans l'option choisie ;				

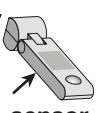
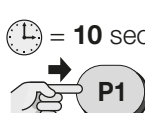
3	4			fin
				
				
au bout de 7 secondes environ, le moteur effectue un nombre de mouvements égal au nombre d'appuis effectués.		Sur le NOUVEL émetteur : maintenir enfoncée la même touche ayant été enfoncée à l'étape 1 ;		la relâcher au bout de 5 secondes ;
				compter 3 mouvements (= émetteur mémorisé). S'il effectue 6 mouvements (= mémoire bloquée ou pleine, et donc émetteur non mémorisé).

A.7 - Mémorisation d'un capteur climatique sur le moteur via radio

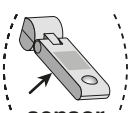
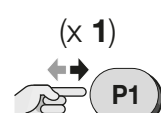
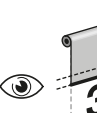

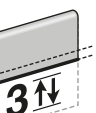



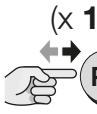
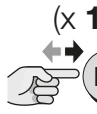
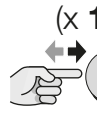
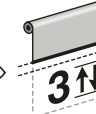

REMARQUES ET AVERTISSEMENTS • Pour effectuer cette procédure, il est nécessaire de disposer du **capteur climatique à mémoriser**, choisi par les modèles disponibles dans le catalogue produits « Nice Screen » et d'un **ancien émetteur** mémorisé en Mode I (lire le paragraphe 4.4.1-A). • Durant l'exécution de la procédure, il est possible à tout moment d'annuler la programmation en maintenant enfoncées simultanément les touches ■ et ▼ pendant 4 secondes. En alternative, n'appuyer sur aucune touche et attendre (60 secondes) que le moteur effectue 6 mouvements.

1	2	3	fin
			
			
			
Sur le CAPTEUR climatique : maintenir enfoncée la touche jaune « P1 » ;		la relâcher au bout de 10 secondes .	
Sur l' ANCIEN émetteur : appuyer et relâcher (3 fois) une touche quelconque.		Sur le capteur climatique : appuyer et relâcher (1 fois) la touche jaune « P1 » ;	
		compter 3 mouvements (= capteur mémorisé). S'il effectue 6 mouvements (= mémoire bloquée ou pleine, et donc capteur non mémorisé).	

A.8 - Effacement TOTAL ou PARTIEL de la mémoire



REMARQUES ET AVERTISSEMENTS • Pour effectuer les procédures suivantes d'effacement, l'émetteur doit être mémorisé en mode I.

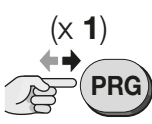
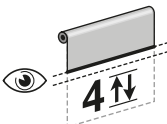

A.8.1 - Procédure effectuée avec un émetteur mémorisé

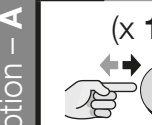
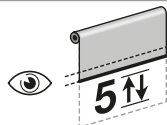

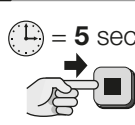
1	2	3	4
			
			
			
Appuyer et relâcher la touche (1 fois) ;		compter 2 mouvements.	
Appuyer et relâcher la touche (1 fois) ;		compter 2 mouvements.	
Appuyer et relâcher la touche (1 fois) ;		compter 3 mouvements.	

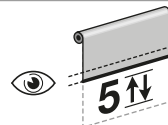
4			5 ...
Appuyer et relâcher la touche (1 fois) ;	compter 4 mouvements.		Choisir ci-dessous l'option désirée et l'exécuter : <ul style="list-style-type: none"> • option A – pour effacer TOUTE la mémoire du moteur. • option B – pour effacer TOUS les émetteurs mémorisés sur le moteur. • option C – pour effacer un SEUL émetteur mémorisé sur le moteur. • option D – pour effacer TOUTES les cotes mémorisées sur le moteur (« 0 », « 1 », « H », etc.). Attention ! – Cet effacement doit être effectué uniquement lorsque l'on veut programmer à nouveau les cotes, en utilisant cependant une procédure différente de celle qui a été utilisée au préalable (par exemple, si la procédure de programmation manuelle des cotes (A.3) a été utilisée et s'il faut utiliser la procédure semi-automatique (A.4).

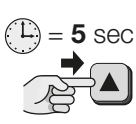
5			fin
option – A	Appuyer et relâcher la touche (1 fois) ;	compter 5 mouvements.	

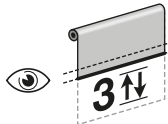
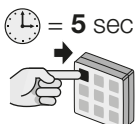
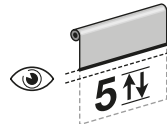
5				fin
option – B	Maintenir enfoncée la touche ;	la relâcher au bout de 5 secondes ;	compter 5 mouvements.	

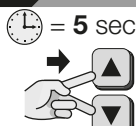
5				6			fin
option – C	Maintenir enfoncée la touche ;	la relâcher au bout de 5 secondes ;	compter 3 mouvements.	Sur l'émetteur à effacer : maintenir enfoncée une touche quelconque ou la touche mémorisée en mode 2 ou la touche du capteur climatique ;		compter 5 mouvements.	

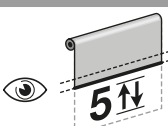

5				fin
option – D	Maintenir enfoncées simultanément les deux touches ;	les relâcher au bout de 5 secondes ;	compter 5 mouvements.	

A.8.2 - Procédure effectuée avec un émetteur non mémorisé

REMARQUES ET AVERTISSEMENTS

- Pour exécuter les procédures suivantes, il faut utiliser un émetteur avec une touche PRG.

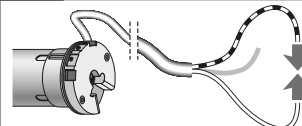
A.8.2.A - Procédure effectuée avec un émetteur non mémorisé et avec les câbles pour le contact sec

1	2	3	4 ...
			Continuer la procédure en effectuant entièrement la procédure A.8.1.
Couper l'alimentation électrique du moteur.	Raccorder entre eux les conducteurs blanc et blanc-noir .	Fournir à nouveau l'alimentation électrique au moteur.	

A.8.2.B - Procédure effectuée avec un émetteur non mémorisé et avec les touches pour le réglage des fins de course (sur la tête du moteur)

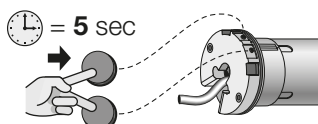
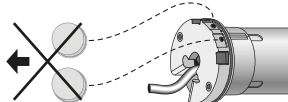
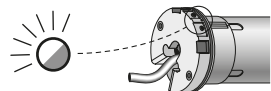
1	2	3	2 ...
			lorsque les clignotements commencent, un délai de 1 minute est disponible pour terminer la procédure.
Sur la tête du moteur : maintenir enfoncées simultanément les deux touches ;	les relâcher au bout de 5 secondes ;	la LED rouge commence à clignoter (elle s'éteindra à la fin de la procédure).	Continuer la procédure en effectuant entièrement la procédure A.8.1.

A A.9 - Attribution d'un comportement fonctionnel à un clavier doté de 2 touches

REMARQUES ET AVERTISSEMENTS • Avant de commencer la procédure, choisir un comportement fonctionnel parmi ceux qui sont indiqués dans le **Tableau A** : le choix doit tenir compte du fonctionnement mécanique des touches et des exigences d'utilisation de l'automatisme.

TABLEAU A – Types de comportement des claviers à deux touches (▲ et ▼)

Type	Description du comportement
TYPE A – fonctionnement standard Nice pour la série « ERA » (réglage d'usine). Remarque – Pour ce fonctionnement, il est préférable d'utiliser un clavier <u>AVEC</u> touches interverrouillées.	<ul style="list-style-type: none"> • Pour entamer une manœuvre : pour faire monter le rideau appuyer sur la touche ▲ ; pour faire descendre le rideau appuyer sur la touche ▼. • Pour arrêter la manœuvre en cours : appuyer sur la <u>touche opposée</u> à celle utilisée pour faire partir la manœuvre en cours.
TYPE B – avec commande d'arrêt et commande d'inversion immédiate. Remarque – Pour ce fonctionnement, utiliser un clavier <u>SANS</u> touches interverrouillées.	<ul style="list-style-type: none"> • Pour entamer une manœuvre : pour faire monter le rideau appuyer sur la touche ▲ ; pour faire descendre le rideau appuyer sur la touche ▼. • Pour arrêter la manœuvre en cours : appuyer <u>simultanément sur les deux touches</u>. • Pour inverser la manœuvre en cours : appuyer sur la <u>touche opposée</u> à celle utilisée pour faire partir la manœuvre en cours.
TYPE C – avec commande d'inversion immédiate. Remarque – Pour ce fonctionnement, il est préférable d'utiliser un clavier <u>AVEC</u> touches interverrouillées.	<ul style="list-style-type: none"> • Pour entamer une manœuvre : pour faire monter le rideau appuyer sur la touche ▲ ; pour faire descendre le rideau appuyer sur la touche ▼. • Pour arrêter la manœuvre en cours : appuyer sur la <u>même touche</u> que celle utilisée pour faire partir la manœuvre en cours. • Pour inverser la manœuvre en cours : appuyer sur la <u>touche opposée</u> à celle utilisée pour faire partir la manœuvre en cours.
TYPE D – pour commandes données uniquement avec « homme présent ». Remarque – Pour ce fonctionnement, il est préférable d'utiliser un clavier <u>AVEC</u> touches interverrouillées.	<p>Le clavier fonctionne exclusivement avec « homme présent ».</p> <ul style="list-style-type: none"> • pour entamer la manœuvre de montée : maintenir enfoncée la touche ▲ ; pour arrêter la manœuvre : relâcher la touche. • pour entamer la manœuvre de descente : maintenir enfoncée la touche ▼ ; pour arrêter la manœuvre : relâcher la touche.
TYPE E – logique de fonctionnement identique au « TYPE C » et commande de positionnement intermédiaire. Remarque – Pour ce fonctionnement, utiliser un clavier <u>SANS</u> touches interverrouillées.	<ul style="list-style-type: none"> • Pour entamer une manœuvre : pour faire monter le rideau appuyer sur la touche ▲ ; pour faire descendre le rideau appuyer sur la touche ▼. • Pour arrêter la manœuvre en cours : appuyer sur la <u>même touche</u> que celle utilisée pour faire partir la manœuvre en cours. • Pour inverser la manœuvre en cours : appuyer sur la <u>touche opposée</u> à celle utilisée pour faire partir la manœuvre en cours. • Pour commander le positionnement intermédiaire (*) : appuyer <u>simultanément sur les deux touches</u>. <p>(*) – Si aucun positionnement intermédiaire n'a été programmé, le rideau se positionne exactement à mi-course.</p>
TYPE F – avec commande d'arrêt dans n'importe quelle situation. Remarque – Pour ce fonctionnement, il est préférable d'utiliser un clavier <u>AVEC</u> touches interverrouillées.	<ul style="list-style-type: none"> • Pour entamer une manœuvre : pour faire monter le rideau appuyer sur la touche ▲ ; pour faire descendre le rideau appuyer sur la touche ▼. • Pour arrêter la manœuvre en cours : appuyer sur <u>une touche quelconque</u> pour arrêter la manœuvre en cours.
TYPE G – logique de fonctionnement identique au « TYPE C » et commande de positionnement intermédiaire. Remarque – Pour ce fonctionnement, utiliser un clavier <u>SANS</u> touches interverrouillées.	<ul style="list-style-type: none"> • Pour entamer une manœuvre : pour faire monter le rideau appuyer sur la touche ▲ ; pour faire descendre le rideau appuyer sur la touche ▼. • Pour arrêter la manœuvre en cours : appuyer sur la <u>même touche</u> que celle utilisée pour faire partir la manœuvre en cours. • Pour inverser la manœuvre en cours : appuyer sur la <u>touche opposée</u> à celle utilisée pour faire partir la manœuvre en cours. • Pour commander l'ouverture automatique des lamelles occultantes, jusqu'à la cote « QVpref » : appuyer <u>simultanément sur les touches ▲ et ▼</u>.
TYPE H – logique de fonctionnement identique au « TYPE C » et commande de positionnement intermédiaire. Remarque – Pour ce fonctionnement, utiliser un clavier <u>SANS</u> touches interverrouillées.	<ul style="list-style-type: none"> • Pour entamer une manœuvre : pour faire monter le rideau appuyer sur la touche ▲ ; pour faire descendre le rideau appuyer sur la touche ▼. Attention ! - Le fonctionnement des touches ▲ et ▼ dépend du mode programmé avec la procédure A.16. • Pour arrêter la manœuvre en cours : appuyer sur la <u>même touche</u> que celle utilisée pour faire partir la manœuvre en cours. • Pour inverser la manœuvre en cours : appuyer sur la <u>touche opposée</u> à celle utilisée pour faire partir la manœuvre en cours. • Pour commander l'ouverture automatique des lamelles occultantes, jusqu'à la cote « QVpref » : appuyer <u>simultanément sur les touches ▲ et ▼</u>.

1		2		3		→ 4
Appuyer et relâcher la touche (1 fois) ;	compter 2 mouvements.	Appuyer et relâcher la touche (1 fois) ;	compter 2 mouvements.	Maintenir enfoncée la touche ;	la relâcher au bout de 5 secondes ;	compter 3 mouvements.

4	suite →	
Choisir l'option désirée et la programmer comme suit →	(X ...) 5 OPTIONS : 1 appui = attribue le TYPE A . 2 appuis = attribue le TYPE B . 3 appuis = attribue le TYPE C . 4 appuis = attribue le TYPE D . 5 appuis = attribue le TYPE E .	(X ...) 3 OPTIONS : 1 appui = attribue le TYPE F . 2 appuis = attribue le TYPE G . 3 appuis = attribue le TYPE H .
Appuyer et relâcher la touche (▲ ou ▼, selon l'option désirée) le nombre de fois indiqué dans l'option choisie ;		

→ 4	5				fin
au bout de 7 secondes environ, le moteur effectue un nombre de mouvements égal au nombre d'appuis effectués.		Maintenir enfoncée la touche ;	la relâcher au bout de 5 secondes ;	compter 3 mouvements.	

A A.10 - Réglage de la sensibilité du moteur à un obstacle

REMARQUES ET AVERTISSEMENTS

- Cette procédure permet d'activer, régler ou désactiver le système de sécurité qui : **a) détecte la présence d'un obstacle** le long de la course du rideau ; **b) relâche la traction du moteur sur le rideau** lorsque ce dernier est arrêté au fin de course haut « 0 » (uniquement si le caisson ou une autre butée mécanique sont présents dans ce fin de course).
- La procédure règle **la limite de la force d'entraînement** que le moteur peut exercer sur le rideau, dans la tentative de le libérer, lorsque celui-ci est freiné à l'improviste par un obstacle ou par un frottement. En même temps, **si le fin de course haut « 0 » est constitué par le caisson ou par une autre butée mécanique**, le système utilise la même valeur que celle paramétrée avec cette procédure pour atténuer l'impact du rideau contre le caisson ou pour relâcher la traction exercée par le moteur sur la toile lorsque le rideau est arrêté au fin de course haut « 0 ».
- Les options suivantes sont disponibles :
 - **sensibilité MINIMUM** – ce paramétrage est actif uniquement durant la montée du rideau. Le moteur fournit une grande force et réussit souvent à libérer le rideau, même lors d'une variation de charge due à des frottements minimum ou à des obstacles au poids limité.
 - **sensibilité ULTRA** – ce paramétrage est durant la montée et durant la descente du rideau. **Après sa programmation, il est nécessaire d'effectuer immédiatement une manœuvre de montée et descente pour rendre la fonction totalement opérationnelle.** Durant ces manœuvres, le moteur effectue une cartographie de la charge instantanée présent en chaque point de la course du rideau et paramètre automatiquement la sensibilité maximum qu'il est possible d'obtenir avec les caractéristique du rideau installé.
 - **sensibilité ULTRA avec brève inversion** – ce paramétrage fonctionne comme la « sensibilité ULTRA ». En outre, si un obstacle est détecté durant la manœuvre de descente, le moteur effectue une brève inversion pour pouvoir libérer l'obstacle.
 - **sensibilité ULTRA avec inversion** – ce paramétrage inverse la manœuvre jusqu'au fin de course Bas « 1 » en cas de détection d'un obstacle.
 - **sensibilité DÉSACTIVÉE** – ce paramétrage désactive le système de sécurité (paramétrage d'usine).

1		2		3		→ 4	
Appuyer et relâcher la touche (1 fois) ;	compter 2 mouvements.	Appuyer et relâcher la touche (1 fois) ;	compter 2 mouvements.	Maintenir enfoncées simultanément les deux touches ;	les relâcher au bout de 5 secondes ;	compter 2 mouvements.	

4	suite →	
Choisir l'option désirée et la programmer comme suit →		5 OPTIONS : 1 appui = paramètre la sensibilité MINIMUM 2 appuis = paramètre la sensibilité ULTRA 3 appuis = paramètre la sensibilité ULTRA avec brève inversion 4 appuis = paramètre la sensibilité ULTRA avec brève inversion 5 appuis = paramètre la sensibilité DÉSACTIVÉE
Appuyer et relâcher la touche le nombre de fois indiqué dans l'option choisie ;		

→ 4	5	fin	
au bout de 7 secondes environ, le moteur effectue un nombre de mouvements égal au nombre d'appuis effectués.	Maintenir enfoncée la touche ;	la relâcher au bout de 5 secondes ;	compter 3 mouvements.

A A.11 - Attribution d'une commande (« Ouverture » ou « Pas à pas ») à un clavier doté d'une seule touche

NOTES ET RECOMMANDATIONS • Afin d'effectuer cette procédure, le clavier doit être raccordé comme décrit dans le paragraphe 3.2.

1		2		3		→ 4	
Appuyer et relâcher la touche (1 fois) ;	compter 2 mouvements.	Appuyer et relâcher la touche (1 fois) ;	compter 2 mouvements.	Appuyer et relâcher la touche (1 fois) ;	compter 3 mouvements.		

4	5 ...
Maintenir enfoncée la touche ;	la relâcher au bout de 5 secondes ;
	compter 2 mouvements.

Choisir ci-dessous l'option désirée et l'exécuter :

- **option A** = paramètre la commande « **OUVERTURE** ».
- **option B** = paramètre la commande « **PAS À PAS** ».

option - A	5	fin	
	Maintenir enfoncée la touche ;	la relâcher au bout de 5 secondes ;	compter 3 mouvements.

option - B	5	fin	
	Maintenir enfoncée la touche ;	la relâcher au bout de 5 secondes ;	compter 5 mouvements.

AVERTISSEMENT GÉNÉRAUX RELATIFS AUX PROCÉDURES « A.12 », « A.13 », « A.14 »

Les fonctions « Vitesse de croisière du rideau (procédure A.12) », « Accélération/décélération de la vitesse du rideau (procédure A.13) » et « Durée totale de la manœuvre (procédure A.14) » permettent de personnaliser complètement le mouvement du rideau dans ses moindres aspects, en réalisant des alignements et d'autres effets utiles surtout lorsque plusieurs rideaux sont installés, proches les uns des autres, avec des dimensions différentes, avec des rouleaux de diamètre différent ou pour rendre le mouvement du rideau plus silencieux.

- Les fonctions « Durée totale de la manœuvre (procédure A.14) » et « Vitesse de croisière du rideau (procédure A.12) » sont interdépendantes : **la dernière fonction paramétrée détermine la vitesse de croisière réelle du rideau.**
- Après le paramétrage d'un **temps de manœuvre** désiré (procédure A.14), le système adapte automatiquement la **vitesse de croisière** (en tenant compte aussi de la valeur d'**accélération/décélération** paramétrée) afin que la manœuvre dure exactement le temps paramétré.

Si on modifie par la suite l'**accélération/décélération** de la vitesse (procédure A.13) ou les **fins de course** (procédure A.3 / A.4), le **temps de manœuvre** reste inchangé et le système adapte en conséquence la **vitesse de croisière** du rideau.

- Durant le paramétrage d'un **temps de manœuvre** désiré (procédure A.14) si la **vitesse de croisière** qui résulte s'avère hors des valeurs minimum et maximum admises (indiquées dans le chapitre « Caractéristiques techniques »), le moteur signalera l'erreur avec 6 mouvements, à la fin des procédures (A.3 / A.4 / A.13), et rétablira automatiquement la **vitesse de croisière** à sa valeur nominale.
- Après avoir paramétré une **vitesse de croisière en utilisant cependant la procédure A.14**, l'éventuelle modification des **fins de course** (procédure A.3 / A.4) ou de l'**accélération/décélération** de la vitesse (procédure A.13) pourrait faire passer la **vitesse de croisière** hors des valeurs minimum et maximum admises (indiquées au chapitre « Caractéristiques techniques »). Dans ces cas, le moteur signalera l'erreur avec 6 mouvements, à la fin des procédures (A.3 / A.4 / A.13), et rétablira automatiquement la **vitesse de croisière** à sa valeur nominale.

A A.12 - Réglage de la vitesse de croisière du rideau

REMARQUES ET AVERTISSEMENTS

- Pour connaître la valeur des trois options disponibles (vitesse minimum, vitesse nominale, vitesse maximum), consulter le chapitre « Caractéristiques techniques ».
- Pour évaluer si l'option choisie pour la vitesse de croisière du rideau est compatible avec les caractéristiques de votre rideau (poids, dimensions du rouleau, couple nécessaire), consulter le chapitre « Caractéristiques techniques ».
- L'option définie « vitesse nominale » est le réglage d'usine. **Attention !** - Si la vitesse est configurée à un niveau plus élevé que celle nominale, le couple du moteur sera automatiquement réduit de 50 %.

1	2		3		→ 4
Appuyer et relâcher la touche (1 fois) ;	compter 2 mouvements.	Appuyer et relâcher la touche (1 fois) ;	compter 2 mouvements.	Maintenir enfoncée la touche ;	la relâcher au bout de 5 secondes ;
					compter 3 mouvements.

4	suite →	
Choisir l'option désirée et la programmer comme suit →		3 OPTIONS : 1 appui = paramètre la vitesse MINIMUM . 2 appuis = paramètre la vitesse NOMINALE . 3 appuis = paramètre la vitesse MAXIMUM .
	Appuyer et relâcher la touche le nombre de fois indiqué dans l'option choisie ;	

→ 4		5			fin
au bout de 7 secondes environ, le moteur effectue un nombre de mouvements égal au nombre d'appuis effectués.		Maintenir enfoncée la touche ;	la relâcher au bout de 5 secondes ;	compter 3 mouvements.	

A A.13 - Réglage de l'accélération (au début du mouvement du rideau) et de la décélération (vers la fin du mouvement)

REMARQUES ET AVERTISSEMENTS

- La valeur « accélération/décélération » est exprimée en tours du rouleau enrouleur. Cette valeur représente le nombre de tours que le rouleau doit effectuer en accélération, depuis le départ de la manœuvre jusqu'à atteindre la vitesse de croisière paramétrée. De la même manière, la valeur représente aussi le nombre de tours que le rouleau doit effectuer en décélération, à partir d'un certain point de la course jusqu'à la fin de la manœuvre, au fin de course.
- L'option définie « accélération/décélération nominale » est le réglage d'usine.

1		2		3 → 4		
Appuyer et relâcher la touche (1 fois) ;	compter 2 mouvements.	Appuyer et relâcher la touche (1 fois) ;	compter 2 mouvements.	Maintenir enfoncée la touche ;	la relâcher au bout de 5 secondes ;	compter 3 mouvements.

4		5			suite →
			Choisir l'option désirée et la programmer comme suit →		
Maintenir enfoncée la touche ;	la relâcher au bout de 5 secondes ;	compter 3 mouvements.			
5 OPTIONS : 1 appui = ne paramètre aucune accélération/décélération = 0 tour 2 appuis = paramètre l'accélération/décélération courte = 0,7 tour 3 appuis = paramètre l'accélération/décélération nominale = 1,5 tours 4 appuis = paramètre l'accélération/décélération longue = 2 tours 5 appuis = paramètre l'accélération/décélération maximum = 3 tours					
Appuyer et relâcher la touche le nombre de fois indiqué dans l'option choisie ;					

→ 5		6			fin
au bout de 7 secondes environ, le moteur effectue un nombre de mouvements égal au nombre d'appuis effectués.		Maintenir enfoncée la touche ;	la relâcher au bout de 5 secondes ;	compter 3 mouvements.	

A A.14 - Réglage de la durée totale de la manœuvre

REMARQUES ET AVERTISSEMENTS

- Il est possible de réaliser ce réglage uniquement si les fins de course (« 0 » et « 1 ») sont déjà programmés.
- La valeur paramétrée avec cette procédure, accompagnée de la valeur paramétrée pour « l'accélération/décélération » (procédure A.13), donnera comme résultat la vitesse de croisière. Pour évaluer si la vitesse de croisière qui résulte est compatible avec les caractéristiques du rideau (poids, dimensions du rouleau, couple nécessaire, etc.), consulter le chapitre « Caractéristiques techniques ».
- Le produit sort de l'usine avec la fonction désactivée.

1		2		3 → 4		
Appuyer et relâcher la touche (1 fois) ;	compter 2 mouvements.	Appuyer et relâcher la touche (1 fois) ;	compter 2 mouvements.	Maintenir enfoncée la touche ;	la relâcher au bout de 5 secondes ;	compter 3 mouvements.

4

suite →

Choisir l'option désirée et la programmer comme suit →



5 OPTIONS :

- 1 appui = paramètre 7 secondes
- 2 appuis = paramètre 15 secondes
- 3 appuis = paramètre 20 secondes
- 4 appuis = paramètre 30 secondes
- 5 appuis = désactive la fonction et paramètre la vitesse nominale

Appuyer et relâcher la touche le nombre de fois indiqué dans l'option choisie ;

→ 4

5

fin

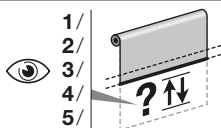
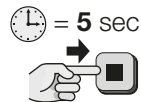

7 sec

1/
2/
3/
4/
5/

= 5 sec

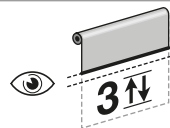

3↕

au bout de 7 secondes environ, le moteur effectue un nombre de **mouvements** égal au nombre d'appuis effectués.

Maintenir enfoncée la touche ;

la relâcher au bout de **5 secondes** ;

compter 3 mouvements.

A A.15 - Réglage de l'AMPLITUDE DE L'« À-COUP » INDIVIDUEL DE ROTATION des lamelles occultantes (Ergonomic Tilting)

NOTES ET RECOMMANDATIONS

- La procédure permet de définir l'amplitude d'angle désirée de l'« à-coup » individuel de rotation (en ouverture ou en fermeture) des lamelles occultantes, lorsque celles-ci sont commandées par le mode à-coup individuel.

1

2

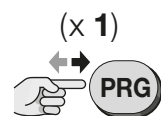

(x 1)

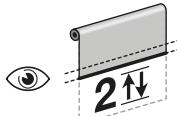

2↕

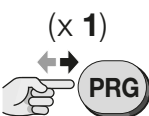

(x 1)

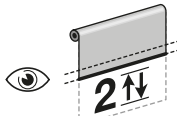

2↕

Appuyer et relâcher la touche (**1 fois**) ;

compter 2 mouvements.

Appuyer et relâcher la touche (**1 fois**) ;

compter 2 mouvements.

3

4

fin

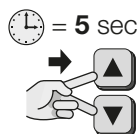

= 5 sec

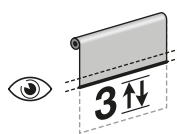

3↕

pour une rotation **XSmall** = touche ▲

pour une rotation **Small** = touches ▲+■

pour une rotation **Medium** = touche ■

pour une rotation **Large** = touches ■+▼

pour une rotation **XLarge** = touche ▼

Choisir l'option désirée, puis maintenir enfoncée la touche (ou les touches) associée/s et la/les relâcher au bout de **5 secondes**.

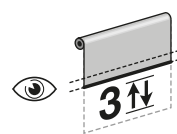

3↕

Maintenir enfoncées simultanément les deux touches ;

les relâcher au bout de **5 secondes** ;

compter 3 mouvements.

compter 3 mouvements.

A A.16 - Programmation des commandes envoyées avec les touches ▲ et ▼

NOTES ET RECOMMANDATIONS

- La procédure permet de choisir les commandes à associer aux touches ▲ et ▼, lorsqu'elle sont appuyées par une pression brève et par une pression continue (minimum 2 secondes).

1

2

3

→ 4

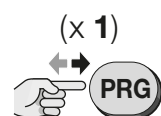

(x 1)

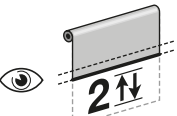

2↕

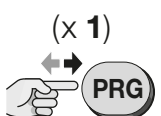

(x 1)

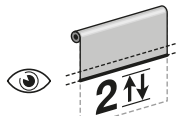

2↕

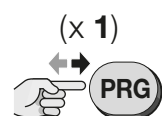

(x 1)

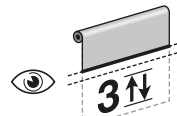

3↕

Appuyer et relâcher la touche (**1 fois**) ;

compter 2 mouvements.

Appuyer et relâcher la touche (**1 fois**) ;

compter 2 mouvements.

Appuyer et relâcher la touche (**1 fois**) ;

compter 3 mouvements.

4			5			fin
			Option A			
Option B						
Maintenir enfoncée la touche ;	la relâcher au bout de 5 secondes ;	compter 4 mouvements.	Choisir l'option désirée et la programmer comme suit :	Maintenir enfoncée la touche ;	la relâcher au bout de 5 secondes ;	compter les mouvements.

LÉGENDE :

- **option A** : la pression brève de la touche = commande le store vers le fin de course « 0 » ou « 1 » ; la pression continue (minimum 2 secondes) de la touche = commande la rotation « par à-coup » des lamelles occultantes (tilting).
- **option B** : la pression brève de la touche = commande la rotation « par à-coup » des lamelles occultantes (tilting) ; la pression continue (minimum 2 secondes) de la touche = commande le store vers le fin de course « 0 » ou « 1 ».

A A.17 - Personnalisation du mode de FONCTIONNEMENT DU « CURSEUR » présent sur les émetteurs de la série « Era P »

NOTES ET RECOMMANDATIONS

- La procédure permet de personnaliser le mode de fonctionnement de la **surface curseur** présent sur les émetteurs de la série « Era P ».

1	2	3	→ 4
Appuyer et relâcher la touche (1 fois) ;	compter 2 mouvements.	Appuyer et relâcher la touche (1 fois) ;	compter 3 mouvements.

4	5			fin
			<ul style="list-style-type: none"> • pour l'option A appuyer sur la touche ▲ • pour l'option B appuyer sur la touche ▲+■ • pour l'option C appuyer sur la touche ■ • pour l'option D appuyer sur la touche ▲+▼ • pour l'option E appuyer sur la touche ▼ 	
Maintenir enfoncées simultanément les deux touches ;	les relâcher au bout de 5 secondes ;	compter 4 mouvements.	Choisir l'option désirée , puis maintenir enfoncée la touche (ou les touches) associée/s et la/les relâcher au bout de 5 secondes .	compter les mouvements.

LÉGENDE :

- **option A** – Le curseur contrôle le store avec le mode de fonctionnement pression brève : si Le curseur est appuyé au point 0%, le système place le store au fin de course Bas « 1 ». S'il est appuyé au point 100%, le système place le store au fin de course haut « 0 ». Si, en revanche, il est appuyé dans un autre point (de 1%, 2%, ... à 99%), le système place le store dans la cote partielle « H » liée à la valeur appuyée.
- **option B** – Le curseur contrôle le store avec le mode de fonctionnement pression brève : si le curseur est appuyé au point 0%, le système place le store à la cote « QVpref », configurée avec la procédure A.4. S'il est appuyé au point 100%, le système place le store au fin de course haut « 0 ». Si, en revanche, il est appuyé dans un autre point (de 1%, 2%, ... à 99%), le système place le store dans la cote partielle « H » liée à la valeur appuyée et laisse les lamelles ouvertes avec l'inclinaison programmée à l'aide de la procédure A.4.
- **option C** – Le curseur contrôle le store avec le mode de fonctionnement « homme mort » : si le curseur est appuyé au point 0%, le système ouvre les lamelles avec un mouvement continu. S'il est appuyé au point 100%, le système ferme les lamelles avec un mouvement continu. Dans ces deux cas, les lamelles s'arrêtent dès que le curseur est relâché. Si le curseur est appuyé au point 50%, le système ouvre les lamelles avec un mouvement continu et l'arrête automatiquement dans la cote « QVpref », configurée avec la procédure A.4.
- **option D** – (réglage usine) Le curseur contrôle le store avec le mode de fonctionnement « faire glisser sur la surface ». En faisant glisser le curseur, cela commande la rotation par à-coup des lamelles occultantes.
- **option E** – Le curseur contrôle le changement de la vitesse du store. L'utilisation du curseur pour modifier la vitesse du mouvement du store est expliquée au paragraphe 5.4.

A A.18 - Programmation de la manœuvre que le moteur doit exécuter lorsque le niveau d'ensoleillement (mesuré par le capteur climatique « Soleil ») est au-dessus du seuil défini

1		2		3		→ 4
Appuyer et relâcher la touche (1 fois) ;	compter 2 mouvements.	Appuyer et relâcher la touche (1 fois) ;	compter 2 mouvements.	Maintenir enfoncée la touche ;	la relâcher au bout de 5 secondes ;	compter 3 mouvements.
4		5				fin
			<ul style="list-style-type: none"> • pour l'option A appuyer sur les touches ▲+▼ (le système place le store dans la <u>première</u> cote intermédiaire « H ») • pour l'option B appuyer sur la touche ▲ (le système place le store dans la cote « QVpref ») • pour l'option C appuyer sur la touche ■ (le système ne bouge pas le store) • pour l'option D appuyer sur la touche ▼ (le système place le store dans le fin de course Bas « 1 » (les lamelles sont fermées à la verticale)) 			
Maintenir enfoncée la touche ;	la relâcher au bout de 5 secondes ;	compter 2 mouvements.	Choisir l'option désirée , puis maintenir enfoncée la touche (ou les touches) associée/s et la/les relâcher au bout de 5 secondes.			compter les mouvements.

A A.19 - Programmation de la manœuvre que le moteur doit exécuter lorsque le niveau d'ensoleillement (mesuré par le capteur climatique « Soleil ») est au-dessous du seuil défini

1		2		3		→ 4
Appuyer et relâcher la touche (1 fois) ;	compter 2 mouvements.	Appuyer et relâcher la touche (1 fois) ;	compter 2 mouvements.	Maintenir enfoncée la touche ;	la relâcher au bout de 5 secondes ;	compter 3 mouvements.
4		5				fin
			<ul style="list-style-type: none"> • pour l'option A appuyer sur les touches ▲+▼ (le système place le store dans la <u>première</u> cote intermédiaire « H ») • pour l'option B appuyer sur la touche ▲ (le système place le store en fin de course Haut « 0 ») • pour l'option C appuyer sur la touche ■ (le système ne bouge pas le store) • pour l'option D appuyer sur la touche ▼ (le système place le store dans le fin de course Bas « 1 » (les lamelles sont fermées à la verticale)) 			
Maintenir enfoncée la touche ;	la relâcher au bout de 5 secondes ;	compter 3 mouvements.	Choisir l'option désirée , puis maintenir enfoncée la touche (ou les touches) associée/s et la/les relâcher au bout de 5 secondes.			compter les mouvements.

A A.20 - Réglage du seuil d'intervention du capteur climatique « soleil » (uniquement pour les capteurs qui n'intègrent pas un trimmer de réglage)

REMARQUES ET AVERTISSEMENTS

- Si le capteur est doté d'un trimmer pour le réglage du seuil d'intervention, ignorer cette procédure et consulter les instructions du capteur pour régler le seuil directement avec le trimmer.
- Le produit sort de l'usine avec le seuil d'intervention paramétré à 15 Klux.

1		2		3		→ 4
Appuyer et relâcher la touche (1 fois) ;	compter 2 mouvements.	Appuyer et relâcher la touche (1 fois) ;	compter 2 mouvements.	Maintenir enfoncée la touche ;	la relâcher au bout de 5 secondes ;	compter 3 mouvements.

4	suite →
Choisir l'option désirée et la programmer comme suit →	 <p>5 OPTIONS : 1 appui = paramètre le seuil à 5 Klux 2 appuis = paramètre le seuil à 10 Klux 3 appuis = paramètre le seuil à 15 Klux 4 appuis = paramètre le seuil à 30 Klux 5 appuis = paramètre le seuil à 45 Klux</p>
Appuyer et relâcher la touche le nombre de fois indiqué dans l'option choisie ;	

→ 4	5	fin
au bout de 7 secondes environ, le moteur effectue un nombre de mouvements égal au nombre d'appuis effectués.	Maintenir enfoncée la touche ;	la relâcher au bout de 5 secondes ;
		compter 3 mouvements.

A A.21 - Activation (ou désactivation) du FONCTIONNEMENT « VÉNITIEN », c'est-à-dire de toutes les fonctions liées à la rotation des lamelles occultantes

NOTES ET RECOMMANDATIONS

- Cette fonction permet d'activer ou de désactiver toutes les fonctions liées à la rotation des lamelles occultantes. En désactivant la fonction, le store se comporte comme un store normal, sans les lamelles occultantes.

1	2	→ 3
Appuyer et relâcher la touche (1 fois) ;	compter 2 mouvements.	Maintenir enfoncée la touche ;
		la relâcher au bout de 5 secondes ;
		compter 4 mouvements.



3	fin		
• option A = <u>ACTIVE</u> le fonctionnement vénitien			
• option B = <u>DÉSACTIVE</u> le fonctionnement vénitien			
Choisir l'option désirée et la programmer comme suit :	Maintenir enfoncée la touche ;	la relâcher au bout de 5 secondes ;	compter les mouvements.

A A.22 - Blocage et déblocage de la mémoire du moteur

REMARQUES ET AVERTISSEMENTS

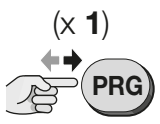
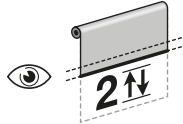
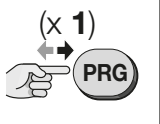
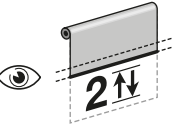
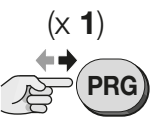
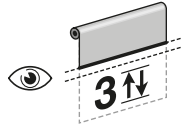
- L'activation du blocage de la mémoire permet d'empêcher la mémorisation accidentelle et aléatoire d'autres émetteurs non prévus ou non autorisés.

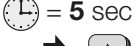

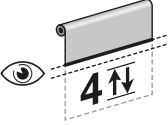
1		2		3 → 4	
					
Appuyer et relâcher la touche (1 fois) ;	compter 2 mouvements.	Appuyer et relâcher la touche (1 fois) ;	compter 2 mouvements.	Appuyer et relâcher la touche (1 fois) ;	compter 3 mouvements.

4		5 ...	
			
Maintenir enfoncées simultanément les deux touches ;	les relâcher au bout de 5 secondes ;	compter 4 mouvements.	

Choisir ci-dessous l'option désirée et l'exécuter :

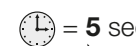
- option A – pour BLOQUER la mémoire du moteur.
- option B – pour DÉBLOQUER la mémoire du moteur.

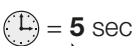
option – A	5 fin	
		
		
Maintenir enfoncée la touche ;	la relâcher au bout de 5 secondes ;	compter 3 mouvements.

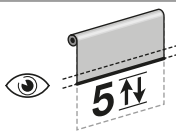
option – B	5 fin	
		
		
Maintenir enfoncée la touche ;	la relâcher au bout de 5 secondes ;	compter 5 mouvements.

— PROCÉDURES DU GROUPE « B » —

Procédure exécutées avec les touches présentes sur la tête du moteur

B B.1 - Réglage précis des cotes pour le fin de course HAUT (« 0 ») et BAS (« 1 »)

REMARQUES ET AVERTISSEMENTS

- Le réglage peut être effectué à tout moment, à condition que les fins de course aient déjà été programmés.
- La procédure qui suit décrit le réglage du fin de course haut « 0 ». Pour régler le fin de course bas « 1 » : (à l'étape 1) commande une manœuvre de DESCENTE (au lieu de la montée) ; (à l'étape 2) régler la cote du fin de course « 1 » (au lieu de la cote du fin de course « 0 ») ; (à l'étape 3) comme sur la figure au bas.

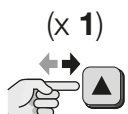
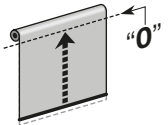
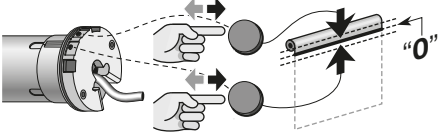
1		2 → 3	
Commander une manœuvre de MONTÉE → 		Régler la cote du fin de course « 0 » →	
Appuyer et relâcher la touche ;	Attendre que la manœuvre se termine au fin de course « 0 ».		Donner des impulsions sur les touches jusqu'à obtenir la cote désirée. Remarque – Chaque déclenchement du moteur équivaut à une rotation d'environ 2°.

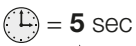
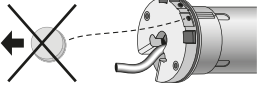
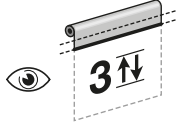
3 fin	
	
	
Maintenir enfoncée l'une des deux touches ;	la relâcher au bout de 5 secondes ;
	compter 3 mouvements.

C REMARQUES ET AVERTISSEMENTS

- Pour exécuter les procédures appartenant à ce groupe, il est nécessaire de disposer d'un programmeur compatible (se référer au catalogue produits « Nice Screen », également présent sur le site www.niceforyou.com).
- Pour connaître les procédures de programmation et les réglages pouvant être effectués avec le programmeur choisi, se référer au manuel d'instructions et à l'interface graphique de ces produits.

5 AVERTISSEMENTS POUR L'UTILISATION QUOTIDIENNE DE L'AUTOMATISME

5.1- Commander le store

Le **Tableau des commandes** contient toutes les conditions et les modes disponibles pour commander le store.

5.2 - Commander le positionnement intermédiaire du rideau (cote « H »)

En général, si le premier positionnement intermédiaire du rideau a été programmé, pour le commander il faut appuyer simultanément sur les touches ▲ et ▼. Pour commander les éventuels positionnements intermédiaires supplémentaires avec l'émetteur, se référer à la programmation effectuée par l'installateur avec la procédure A.5. Dans le cas particulier de l'utilisation d'un clavier, le premier positionnement intermédiaire peut être commandé uniquement si l'installateur a paramétré le **type « E »**, avec la procédure A.9.

5.3 - Commander le rideau avec un émetteur doté de plusieurs groupes

Si l'émetteur choisi commande **plusieurs groupes de moteurs screen**, avant d'envoyer une commande il faut sélectionner le « groupe » à commander. Pour plus d'informations, se référer au manuel de l'émetteur.

5.4 - Possibilité pour l'utilisateur de modifier la vitesse de mouvement du rideau en utilisant un émetteur doté de surface à « curseur »

La commande de la vitesse de la part de l'utilisateur est particulièrement utile lorsque l'on souhaite, par exemple, un fonctionnement plus silencieux de l'automatisme (vitesse réduite) ou pour exécuter la manœuvre plus rapidement (vitesse accélérée). Si on commande l'automatisme avec un émetteur Nice doté de surface à « curseur » (par ex. P1V, etc.), il est possible de modifier la vitesse de mouvement du rideau comme suit : la zone au centre du curseur rappellera la vitesse paramétrée par l'installateur (100%) avec la procédure A.12 ou A.14 ; la zone en haut du curseur rappellera une valeur de 150% de la vitesse programmée par l'installateur ; enfin, la zone en bas du curseur rappellera une valeur de 33% de la vitesse programmée par l'installateur (la vitesse sera dans tous les cas comprise entre le maximum et le minimum permis par le moteur).

5.5 - Activation ou désactivation des commandes automatiques envoyées au moteur directement par les capteurs climatiques (Tableau B)

Si des capteurs climatiques sont présents dans l'automatisme et que l'émetteur utilisé possède les touches ☀ et ☁, l'utilisateur peut choisir d'**activer** ou de **désactiver** la réception des commandes automatiques transmises par les capteurs climatiques au moteur. En résumé,

- si la **réception est activée** (avec la touche ☀) le moteur fonctionnera en mode **automatique** ;
- si la **réception est désactivée** (avec la touche ☁) le moteur fonctionnera en mode **manuel**.

Lorsque la réception est activée l'utilisateur peut envoyer les commandes manuelles à tout moment : ces dernières se superposent au fonctionnement automatique de l'automatisme. Lorsque la réception est désactivée l'automatisme fonctionne exclusivement avec les commandes manuelles envoyées par l'utilisateur.

— TABLEAU : DÉFINITIONS —

- **Intensité du soleil « au-dessus du seuil »** = condition où l'intensité du phénomène atmosphérique stationne dans les valeurs au-dessus de la valeur paramétrée comme seuil.
- **Intensité du soleil « au-dessous du seuil »** = condition où l'intensité du phénomène atmosphérique stationne dans les valeurs comprises entre zéro et la moitié de la valeur paramétrée comme seuil.

TABLEAU B		avec la condition climatique...	
		au-dessus du seuil	au-dessous du seuil
Avec le moteur en état « AUTOMATIQUE » (activé auparavant avec la touche ☀)...	... si l'utilisateur envoie la commande « Soleil-On » (avec la touche ☀) :	<ul style="list-style-type: none"> • le rideau effectue 2 mouvements et reste dans la position prédéfinie par l'état « au-dessus du seuil ». • le système fait redémarrer la temporisation. 	<ul style="list-style-type: none"> • le rideau effectue 2 mouvements et reste dans la position prédéfinie par l'état « au-dessous du seuil ». • le système fait redémarrer la temporisation.
	... si l'utilisateur envoie la commande « Soleil-Off » (avec la touche ☁) :	<ul style="list-style-type: none"> • le rideau effectue 2 mouvements. 	<ul style="list-style-type: none"> • le rideau effectue 2 mouvements.
Avec le moteur en état « MANUEL » (activé auparavant avec la touche ☁)...	... si l'utilisateur envoie la commande « Soleil-On » (avec la touche ☀) :	<ul style="list-style-type: none"> • le rideau se porte dans la position prédéfinie par l'état « au-dessus du seuil ». • le système fait redémarrer la temporisation. 	<ul style="list-style-type: none"> • le rideau se porte dans la position prédéfinie par l'état « au-dessous du seuil ». • le système fait redémarrer la temporisation.
	... si l'utilisateur envoie la commande « Soleil-Off » (avec la touche ☁) :	<ul style="list-style-type: none"> • le rideau effectue 2 mouvements. 	<ul style="list-style-type: none"> • le rideau effectue 2 mouvements.

5.5.1 - Comportement du moteur en présence du capteur « Soleil »

- Lorsque l'intensité de la lumière solaire passe au-dessus du seuil, au bout de 2 minutes à compter du début de cette condition, le moteur effectue de manière autonome une manœuvre de descente.
- Lorsque l'intensité de la lumière solaire passe au-dessous du seuil, au bout de 15 minutes à compter du début de cette condition, le moteur effectue de manière autonome une manœuvre de montée.

Remarque – Les baisses momentanées de l'intensité solaire, d'une durée inférieure à 15 minutes, ne sont pas détectées. Les commandes manuelles de l'utilisateur restent toujours actives et viennent s'ajouter à celles qui sont générées automatiquement par le système.

5.6 - Fonction « Détection d'obstacle »

Cette fonction est un système de sécurité qui intervient automatiquement lorsque le mouvement du rideau, en montée ou en descente, est freiné à l'improviste par un obstacle (un objet, une personne). Dans ces cas, le moteur bloque immédiatement la manœuvre en cours et effectue (si paramétrée) une brève inversion du mouvement (voir la procédure A.10).

— Tableau des commandes —

UTILISATION DES TOUCHES	DESCRIPTION DES MANŒUVRES EFFECTUÉES
▲ (brève pression)	La commande place le store <u>vers le Haut</u> et le système l'arrête automatiquement au fin de course « 0 ».
▼ (brève pression)	La commande place le store <u>vers le Bas</u> et le système l'arrête automatiquement au fin de course « 1 ».
▲ + ▼ (brève pression)	La commande place le store dans le <u>fin de course Bas « 1 »</u> , le fait <u>remonter un peu</u> et fait <u>pivoter les lamelles</u> . Enfin, le système le ferme automatiquement dès que les lamelles atteignent la <u>cote de rotation « QVpref » programmée</u> .
■ (brève pression)	Lorsque le store est en mouvement, cette commande arrête immédiatement le store.
▲... (pression continue : minimum 2 secondes)	La commande Ouvre les lamelles occultantes, avec un mouvement par à-coup .
▼... (pression continue : minimum 2 secondes)	La commande Ferme les lamelles occultantes, avec un mouvement par à-coup .
CURSEUR (faire glisser)	<p>La commande Ouvre et Ferme les lamelles occultantes, avec un mouvement continu.</p> <ul style="list-style-type: none"> • Pour Ouvrir les lamelles, faire glisser le <u>doigt vers le Haut</u>. • Pour Fermer les lamelles, faire glisser le <u>doigt vers le Bas</u>. <p>Dans les deux cas, le mouvement s'achève dès que le doigt est relâché.</p>

5.7 - Possibilité de réoptimiser les fins de course

Dans de nombreux cas, il est possible que les cotes des fins de course se déplacent de quelques millimètres ou centimètres dans les jours qui suivent l'installation. La cause de ce phénomène peut être un rodage des matériaux dont est composé le rideau ou la structure ; cela génère souvent des affaissements de la toile ou des désalignements inesthétiques par rapport aux éventuels rideaux voisins. Dans ces cas, si la tête du moteur est accessible, il est possible d'effectuer de manière simple une réoptimisation d'un ou des deux fins de course grâce à la procédure B.1.

5.8 - Cycle maximum de fonctionnement continu (fonction « protection thermique »)

Ce moteur est conçu pour l'utilisation résidentielle et, par conséquent, pour une utilisation discontinue. En cas d'utilisation prolongée au-delà des limites prédéfinies (lire le chapitre « Caractéristiques techniques »), le système empêche automatiquement les manœuvres supplémentaires jusqu'à ce que la température revienne dans les limites afin de protéger le moteur contre une surchauffe excessive.

5.9 - Fonction de diagnostic et alarme

Une LED est présente sur la tête du moteur pour signaler les états d'alarme (avec **lumière rouge**) et les états d'installation (avec **lumière verte**). S'il faut signaler simultanément un état d'alarme et un état d'installation, le système donne toujours la priorité à l'état d'alarme. Pour comprendre la signification des signalisations lumineuses, lire le **Tableau C**.

TABLEAU C – Signalisations de la LED (sur la tête du moteur)	
LED VERTE	Signification
0 clignotement	= au moins 1 émetteur mémorisé et 2 fins de course programmés.
1 clignotement	= au moins 1 émetteur mémorisé et 1 fin de course programmé.
2 clignotements	= au moins 1 émetteur mémorisé et aucun fin de course programmé.
3 clignotements	= aucun émetteur mémorisé (l'état des fins de course n'est pas signalé par la LED).
LED ROUGE	Signification
0 clignotement	= aucune erreur.
allumée fixe	= erreur grave - 1 (moteur endommagé : consulter le service d'assistance technique).
1 clignotement	= protection thermique en cours.
2 clignotements	= la dernière manœuvre a été interrompue automatiquement par l'intervention de la fonction « détection d'obstacle ».
3 clignotements	= charge trop élevée par rapport aux valeurs nominales du moteur.
4 clignotements	= erreur grave - 2.
5 clignotements	= erreur grave - 3.
6 clignotements	= erreur grave - 4 (température des circuits de contrôle au-delà de la limite).
7 clignotements	= erreur grave - 5 (dysfonctionnement du frein).
8 clignotements	= erreur grave - 6 (dysfonctionnement du frein).
9 clignotements	= erreur grave - 7.
10 clignotements	= erreur grave - 8.
11 clignotements	= erreur grave - 9.

Le moteur réplique la signalisation sur l'état de l'installation en effectuant certains mouvements au moment où une manœuvre est commandée. Pour comprendre la signification de ces mouvements, lire le **Tableau D**.

TABLEAU D – Signalisations avec les mouvements	
Nbre MOUVEMENTS	Signification
0 mouvement	= au moins 1 émetteur mémorisé et 2 fins de course programmés.
1 mouvement	= aucun émetteur mémorisé (l'état des fins de course n'est pas signalé par les mouvements).
2 mouvements	= au moins 1 émetteur mémorisé et il manque au moins 1 fin de course à programmer.
5 mouvements	= erreur grave dans la mémoire du moteur.

Que faire si... (guide à la résolution des problèmes)

En général, pour identifier de manière plus précise le type de problème, lire le **Tableau C** (et **D**), au paragraphe 5.9.

- Lorsqu'une phase électrique est mise sous tension, le moteur n'est pas actionné :**
 En excluant la possibilité d'une protection thermique en cours, pour laquelle il suffit d'attendre que le moteur se refroidisse, vérifier que la tension du secteur correspond aux données indiquées au chapitre « Caractéristiques techniques » en mesurant la tension électrique entre le conducteur « commun » et celui de la phase électrique alimentée. Si le problème persiste, débrancher le câble d'alimentation du moteur (**fig. 4-i**) et le rebrancher.
- Lors de l'envoi d'une commande de montée, le moteur ne démarre pas :**
 Cela peut se produire si le rideau se trouve à proximité du fin de course haut (« 0 »). Dans ce cas, il faut d'abord faire descendre le rideau sur une courte portion, puis donner à nouveau la commande de montée.
- Le système fonctionne dans la condition d'urgence avec « homme présent » :**
 - Vérifier si le moteur a subi un choc électrique ou mécanique important.
 - Vérifier que chaque partie du moteur est encore intacte.
 - Effacer les fins de course haut (« 0 ») et bas (« 1 ») et les programmer à nouveau.

Mise au rebut du produit

Comme pour l'installation, à la fin de la durée de vie de ce produit, les opérations de démantèlement doivent être effectuées par du personnel qualifié.

Ce produit se compose de divers matériaux : certains peuvent être recyclés, d'autres doivent être mis au rebut. Informez-vous sur les systèmes de recyclage ou de mise au rebut prévus par les normes en vigueur dans votre région pour cette catégorie de produit. **Attention!** – Certains composants du produit peuvent contenir des substances polluantes ou dangereuses qui pourraient, si elles sont jetées dans la nature, avoir des effets nuisibles sur l'environnement et sur la santé des personnes. Comme l'indique le symbole ci-contre, il est interdit de jeter ce produit avec les ordures ménagères. Procéder donc au « tri sélectif » des composants pour leur élimination conformément aux méthodes prévues par les normes locales en vigueur ou restituer le produit au vendeur lors de l'achat d'un nouveau produit équivalent. **Attention!** – Les règlements locaux en vigueur prévoient de lourdes sanctions en cas d'élimination illégale de ce produit.



Les matériaux de l'emballage du produit doivent être mis au rebut dans le plein respect des normes locales en vigueur.

Caractéristiques techniques

Se reporter aux données indiquées sur la plaque du moteur.

Remarque : • Toutes les caractéristiques techniques indiquées se réfèrent à une température ambiante de 20 °C (± 5 °C). • Nice S.p.A. se réserve le droit d'apporter des modifications au produit à tout moment si elle le juge nécessaire, en garantissant dans tous les cas les mêmes fonctions et le même type d'utilisation prévu.

Déclaration de conformité UE

(N°610/Era Inn Edge V AC)

Remarque : le contenu de cette déclaration de conformité correspond à ce qui est déclaré dans le document officiel, déposé au siège de Nice S.p.A., et en particulier à sa dernière révision disponible avant l'impression de ce manuel. Le présent texte a été réadapté pour des raisons d'édition. Une copie de la déclaration originale peut être demandée à Nice S.p.A. (TV) Italy.

Révision : **0** ; Langue : **FR**

- **Nom du fabricant** : Nice S.p.A.
- **Adresse** : Via Pezza Alta N°13, 31046 Rustignè di Oderzo (TV) Italy
- **Type de produit** : Motoréducteur tubulaire pour stores verticaux d'intérieur, stores occultants et écrans de projection vidéo.
- **Modèle/Type** : E EDGE SV 332 AC ; E EDGE SV 620 AC
- **Accessoires** : —

Je soussigné, Roberto Griffa, en qualité de Chief Executive Officer, déclare sous mon entière responsabilité que le produit susmentionné est conforme aux dispositions prescrites par les directives suivantes :

- Directive 2014/53/UE (RED)
 - Protection de la santé (art. 3(1)(a)) : EN 62479:2010
 - Sécurité électrique (art. 3(1)(a)) : EN 60950-1:2006 + A11:2009 + A12:2011 + A1:2010 + A2:2013
 - Compatibilité électromagnétique (art. 3(1)(b)) : EN 301 489-1 V2.2.0:2017; EN 301 489-3 V2.1.1:2017
 - Spectre radio (art. 3(2)) : EN 300 220-2 V3.1.1:2017

De plus, le produit s'avère conforme aux normes suivantes : EN 60335-1:2002 + A1:2004 + A11:2004 + A12:2006 + A13:2008 + A14:2010 + A15:2011; EN 60335-2-97:2006 + A11:2008 + A12:2015 + A2:2010; EN 55014-1:2006 + A1:2009 + A2:2011; EN 55014-2:2015; EN 61000-3-2:2014; EN 61000-3-3:2013

Lieu et date : Oderzo, 05/04/2017

Ing. **Roberto Griffa**
(Chief Executive Officer)

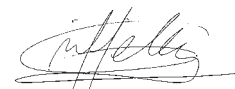

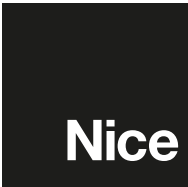

Nice SpA
Via Pezza Alta, 13
31046 Oderzo TV Italy
info@niceforyou.com

www.niceforyou.com