

Nice

BiDi-Shutter

**Wewnętrzny dwukierunkowy
interfejs do silnika rurowego**

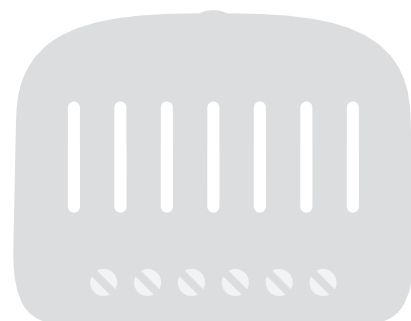

PL - Instrukcje i ostrzeżenia dotyczące instalacji i użytkowania

Nice

1 INFORMACJE DOTYCZĄCE BEZPIECZEŃSTWA

- **UWAGA!** – Niniejsza instrukcja zawiera ważne wskazówki i ostrzeżenia dotyczące bezpieczeństwa osobistego. Uważnie przeczytaj wszystkie części tej instrukcji. W razie wątpliwości natychmiast wstrzymaj instalację i skontaktuj się z Pomocą Techniczną Nice.
- **UWAGA!** – Ważna wskazówka: niniejszą instrukcję należy przechowywać w bezpiecznym miejscu, aby umożliwić w przyszłości procedury konserwacji i utylizacji produktu.
- **UWAGA!** – Wszelkie czynności instalacyjne i połączenia muszą być wykonywane wyłącznie przez odpowiednio wykwalifikowanego specjalistę, a urządzenie powinno być odłączone w tym czasie od zasilania.
- **UWAGA!** – Jakikolwiek użycie inne niż określone w niniejszym dokumencie lub w warunkach środowiskowych innych niż określone w niniejszej instrukcji jest uważane za niewłaściwe i jest surowo zabronione!
- Opakowanie produktu należy zutylizować według panujących lokalnie przepisów.
- Nigdy nie wprowadzaj modyfikacji do żadnej części urządzenia. Czynności inne niż określone mogą powodować jedynie awarie. Producent nie ponosi żadnej odpowiedzialności za szkody spowodowane prowizorycznymi modyfikacjami produktu.
- Nigdy nie umieszczaj urządzenia w pobliżu źródeł ciepła i nie wystawiaj na działanie otwartego ognia. Działania te mogą spowodować uszkodzenie produktu i nieprawidłowe działanie.
- Ten produkt nie jest przeznaczony do użytku przez osoby (w tym dzieci) o ograniczonych zdolnościach fizycznych, sensorycznych lub umysłowych lub bez doświadczenia i wiedzy, chyba że znajdują się pod nadzorem lub zostały poinstruowane w zakresie użytkowania produktu przez osobę odpowiadającą za ich bezpieczeństwo.
- Trzymać z dala od dzieci.
- Sprawdź ostrzeżenia w instrukcji obsługi silnika, do którego podłączony jest produkt.
- Z produktem należy obchodzić się ostrożnie, uważając, aby go nie zmiążyć, nie uderzyć ani nie upuścić, w celu uniknięcia uszkodzenia.

2 OPIS PRODUKTU I JEGO PRZEZNACZENIE

Sterownik BiDi-Shutter umożliwia sterowanie jednofazowym silnikiem asynchronicznym, zasilanym z sieci, z typami przyłączy: Dół, Wspólny, Góra, służącym do automatyzacji markiz, rolet, żaluzji i tym podobnych.

Sterownik BiDi-Shutter zawiera nadajnik-odbiorcę radiowy, który działa na częstotliwości 433,92 MHz z technologią Rolling Code, aby zagwarantować optymalny poziom bezpieczeństwa.

Każdy sterownik może zapamiętać do 30 jedno- lub dwukierunkowych nadajników z serii ERA, ERGO, FLOR, NICEWAY i VERY, które umożliwiają zdalne sterowanie sterownikiem.

W 30 nadajnikach można zapisać radiowe czujniki klimatyczne do automatycznego sterowania sterownikiem w zależności od warunków pogodowych.

Sterownik wyposażony jest w dwa wejścia do sterowania jednostką za pomocą zewnętrznych przycisków.

Zapamiętywanie i programowanie jest możliwe za pomocą przycisku programowania (rysunek 1) na przesłonie BiDi.

Użytkownik jest prowadzony przez poszczególne fazy za pomocą sygnałów LED.

Sterownik wyposażony jest w zabezpieczenie przed przeciążeniem i przegrzaniem, które wyłącza przełączniki, aby zapobiec uszkodzeniu obwodu.

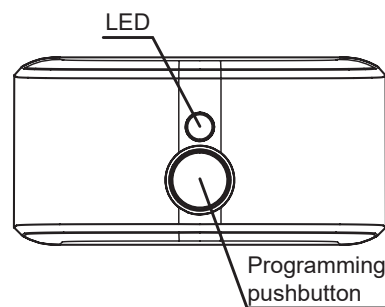

3 INSTALACJA



- **Produkt jest narażony na niebezpieczne napięcia elektryczne.**
- **Instalację przesłony BiDi i automatyki musi wykonywać wyłącznie wykwalifikowany personel techniczny, zgodnie z obowiązującymi przepisami i normami oraz zgodnie z niniejszą instrukcją. Wszystkie połączenia należy wykonywać przy odłączeniu od zasilania systemu.**
- **Sterownik BiDi-Shutter została specjalnie zaprojektowana do umieszczenia w puszcze przyłączeniowej lub naściennej; jego obudowa nie posiada żadnej ochrony przed wodą, a jedynie podstawową ochronę przed kontaktem z częściami stałymi. Nigdy nie umieszczaj BiDi-Shutter w nieodpowiednio chronionym otoczeniu.**
- **Nigdy nie otwieraj ani nie wprowadzaj żadnych modyfikacji do obudowy urządzenia BiDi-Shutter, ponieważ jest to narażone na niebezpieczne napięcie elektryczne!**

3.1 - Kontrola wstępna

- Linia zasilająca musi być zabezpieczona odpowiednimi wyłącznikami magnetotermicznymi (zgodnymi z normą IEC/EN 60898-1, prąd znamionowy do 16A) oraz wyłącznikami różnicowoprądowymi.
- Do linii zasilającej z sieci elektrycznej należy podłączyć urządzenie rozłączające (odległość między stykami musi wynosić co najmniej 3 mm z kategorią przepięciową III) lub równoważny system, na przykład gniazdko i odpowiednia wtyczka. Jeżeli urządzenie odłączające zasilanie nie jest zamontowane w pobliżu automatyki, koniecznym jest zastosowanie systemu blokującego, aby zapobiec niezamierzonemu lub nieautoryzowanemu podłączeniu.

3.2 - Połączenia elektryczne

⚠ ⚠ Uważnie postępuj zgodnie ze wszystkimi instrukcjami dotyczącymi podłączenia. W razie wątpliwości nie przeprowadzaj modyfikacji, tylko zapoznaj się z odpowiednimi specyfikacjami technicznymi, które są również dostępne na stronie internetowej: www.niceforyou.com. Nieprawidłowe połączenie może być stanowić zagrożenie oraz może skutkować uszkodzeniem systemu.

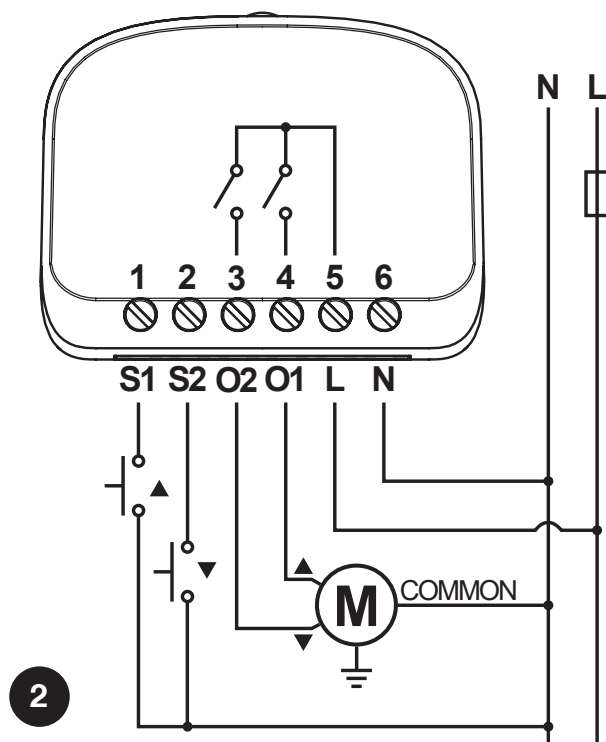

3.3 - Podłączenie silnika

Jednofazowe podłączenie silnika asynchronicznego do sieci musi odbywać się za pośrednictwem zacisków O1-N-O2 (Góra, Wspólny, Dół). Góra odpowiada przyciskowi ▲ nadajnika i przyciskowi S1, Dół odpowiada przyciskowi ▼ oraz S2. Po podłączeniu, jeśli kierunek obrotów silnika jest nieprawidłowy, zamień połączenia zacisków O1 i O2.

⚠ ⚠ Nigdy nie podłączaj więcej niż jednego silnika na sterownik!

3.4 - Zasilanie

Zasilanie elektryczne sterownika należy podłączyć za pomocą zacisków L i N (faza, neutralny). Sterownik BiDi-Shutter może pracować przy napięciu zasilania od 100 do 240 V i częstotliwości 50 lub 60 Hz.

3.5 - Przyciski

W razie potrzeby, zewnętrzne, chwilowe przyciski można podłączyć do zacisków S1 i S2, które mogą bezpośrednio sterować jednostką. Przyciski są połączone między przewodem neutralnym (N) a zaciskami S1 i S2, jak pokazano na rysunku 2. Przycisk podłączony do S1 odpowiada za ruch w górę, a przycisk podłączony do S2 odpowiada za ruch w dół.

⚠ ⚠ Przyciski są pod napięciem sieciowym i dlatego muszą być odpowiednio zabezpieczone i izolowane.

4 ZAPAMIĘTYWANIE NADAJNIKÓW

- W tym rozdziale opisano procedury wczytywania w Trybie I, używanym do sterowania pojedynczą automatką za pomocą 3 przycisków nadajników oraz Trybie II, używanym do sterowania automatką za pomocą jednego przycisku, pozostawiając pozostałe przyciski wolne do sterowania innymi automatkami.
- Przycisk ■ odpowiada centralnemu przyciskowi nadajników ERGO, PLANO i NICEWAY.
- Wszystkie sekwencje zapisywania są zsynchronizowane, co oznacza, że muszą zostać zakończone w ustalonych okresach czasu.
- W przypadku nadajników, które przewidują kilka „grup”, przed kontynuowaniem należy wybrać odpowiednią grupę do skojarzenia z jednostką sterującą.
- Konfiguracja drogą radiową jest możliwa na wszystkich odbiornikach znajdujących się w promieniu działania nadajnika, dlatego tylko urządzenie wymagane do działania powinno pozostać zasilane.

4.1 - Tryb I

W Trybie I, komenda skojarzona z przyciskami nadajnika jest stała (tabela A1). W Trybie I dla każdego nadajnika wykonywana jest tylko jedna faza wczytywania i zajęte jest tylko jedno miejsce w pamięci. Podczas wczytywania w Trybie I nie ma znaczenia, który przycisk na nadajniku jest wciśnięty.

Tabela A1 - Zapamiętywanie w Trybie I

Przycisk	Polecenie
Przycisk ▲ lub kanał 1.	W górę
Przycisk ■ lub kanał 2.	Stop
Przycisk ▼ lub kanał 3.	W dół

4.2 -Zapamiętywanie nadajników w Trybie I

Jeżeli żaden nadajnik nie został zapisany, pierwszy można zapisać podczas uruchamiania, zgodnie z poniższą procedurą.

Tabela A2 - Zapamiętywanie pierwszego nadajnika podczas uruchamiania w Trybie I		Przykład
01.	Podłącz jednostkę sterującą do sieci zasilającej, co zostanie potwierdzone 2 czerwonymi błyskami.	
02.	W ciągu 10 sekund: <ul style="list-style-type: none"> Nadajniki jednokierunkowe: nacisnąć i przytrzymać przez co najmniej 3 sekundy przycisk nadajnika, który ma zostać zapisany. Nadajniki dwukierunkowe: wciśnij dowolny klawisz nadajnika, który ma być wczytany. 	MONO: 3s BIDI:
03.	Jeżeli wczytywanie przebiegło pomyślnie, dioda LED wykona 3 mignięcia w kolorze czerwonym.	

Jeżeli podczas uruchamiania nie zostaną wczytane żadne nadajniki, procedura programowania zakończy się automatycznie po 10 sekundach, a dioda LED wykona jeden długi czerwony błysk.

Nadajniki można wczytać za pomocą przycisku programowania zgodnie z poniższą procedurą.

Tabela A3 - Zapamiętywanie pierwszego i pozostałych nadajników w Trybie I		Przykład
01.	Naciśnij i przytrzymaj przycisk programowania (rys. 1).	
02.	Zwolnij przycisk programowania (rys. 1), gdy dioda LED zaświeci się na czerwono (1. pozycja).	
03.	W ciągu 10 sekund: <ul style="list-style-type: none"> Nadajniki jednokierunkowe: wciśnij i przytrzymaj przez co najmniej 3 sekundy dowolny przycisk nadajnika, który ma zostać zapisany. Nadajniki dwukierunkowe: wciśnij dowolny przycisk nadajnika, który ma zostać zapisany. 	MONO: 3s BIDI:
04.	Jeżeli zapisywanie przebiegło pomyślnie, dioda LED wykona 3 mignięcia w kolorze czerwonym.	
05.	Powtórz kroki 3 i 4, aby zapamiętać wszystkie piloty.	
06.	Po 10 sekundach, gdy urządzenie nie odbiera żadnego sygnału, procedura programowania kończy się automatycznie.	

Jeżeli nadajniki zostały już zapisane, inne nadajniki można zapisać w sposób opisany w poniższej procedurze.

Tabela A4 - Zapisywanie innych nadajników za pomocą zapisanego wcześniej nadajnika w Trybie I		Przykład
01.	Naciśnij trzykrotnie dowolny przycisk wcześniej zapamiętanego nadajnika.	Stary x3
02.	Naciśnij trzykrotnie ten sam przycisk nowego nadajnika.	Nowy x3
03.	Naciśnij trzykrotnie ten sam przycisk poprzedniego, zapamiętanego nadajnika.	Stary x3
04.	Naciśnij ten sam przycisk nowego nadajnika.	Nowy
05.	Jeżeli procedura zapamiętywania przebiegła pomyślnie, dioda LED emituje 3 czerwone mignięcia.	
06.	Procedura programowania kończy się automatycznie.	

Uwaga. Jeżeli pamięć jest pełna (30 zapamiętanych nadajników), emitowanych jest 6 czerwonych mignięć i nie można zapamiętać nadajnika.

4.3 - Tryb II







W Trybie II każdy przycisk nadajnika może być powiązany z jednym z 10 możliwych poleceń (tabela A5); na przykład, jedna automatyka może być sterowana za pomocą tylko jednego zapamiętanego przycisku dla polecenia Krok po kroku, podczas gdy pozostałe przyciski pozostają wolne do sterowania innymi automatykami. W Trybie II dla każdego przycisku wykonywana jest jedna faza zapamiętywania i każdy zajmuje jedno miejsce w pamięci. Podczas zapamiętywania w Trybie II, wciśnięty przycisk jest zapamiętywany. Jeśli do tego samego nadajnika ma zostać przydzielone polecenie innemu przyciskowi, należy wykonać nową procedurę zapisu dla tego konkretnego przycisku.

Ostrzeżenie! - Aby pozycje częściowe działały prawidłowo, należy przeprowadzić procedurę kalibracji (patrz rozdział 5.1).

Tabela A5 – Zapamiętywanie w Trybie II	
N°	Polecenie
1	Krok po kroku (góra-stop-dół-stop...)
2	Przejdź do poziomu 5%
3	Przejdź do poziomu 25%
4	Przejdź do poziomu 50%
5	Przejdź do poziomu 75%
6	Góra
7	Dół
8	Zatrzymaj
9	Przytrzymaj aby uruchomić w dół*
10	Przytrzymaj aby uruchomić w górę*

* W niektórych nadajnikach nie jest dostępna komenda „przytrzymaj, aby uruchomić”.

4.4 - Zapamiętywanie nadajników w Trybie II

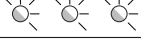

Tabela A6 – Zapamiętywanie pierwszego i pozostałych nadajników w trybie II		Przykład
01.	Naciśnij i przytrzymaj przycisk programowania (rys. 1).	
02.	Zwolnij przycisk programowania (rys. 1), gdy dioda LED zaświeci się na pomarańczowo (2. pozycja).	
03.	Naciśnij przycisk programowania (rys. 1) tyle razy, ile wynosi żądane polecenie (1 = krok po kroku, 2 = przejście do poziomu pozycji 5%, 3 = przejście do poziomu pozycji 25%, 4 = przejście do poziomu pozycji 50%, 5 = przejście do poziomu pozycji 75%, 6 = w górę, 7 = w dół, 8 = stop, 9 = zatrzymanie w dół, 10 = zatrzymanie w górę).	1-10 
04.	Sprawdź, czy dioda LED wykonuje liczbę długich pomarańczowych błysków odpowiadającą żądanemu poleceniu.	1-10 
05.	W ciągu 10 sekund: <ul style="list-style-type: none"> Nadajniki jednokierunkowe: naciśnij i przytrzymaj przez co najmniej 3 sekundy przycisk nadajnika, który ma być zapamiętany. Nadajniki dwukierunkowe: naciśnij żądany klawisz nadajnika, który ma być zapisany. 	MONO:  BIDI: 
06.	Jeśli wczytywanie przebiegło pomyślnie, dioda LED wyemituje 3 pomarańczowe mignięcia.	
07.	Powtórz kroki 5 i 6, aby zapamiętać wszystkie piloty z tym samym poleceniem.	
08.	Powtórz kroki od 3 do 6, aby zapamiętać wszystkie piloty z innymi poleceniami.	
09.	Po 10 sekundach, gdy urządzenie nie odnotuje żadnego sygnału, procedura programowania kończy się automatycznie.	

Uwaga. Jeżeli pamięć jest pełna (30 zapamiętanych nadajników), emitowanych jest 6 czerwonych mignięć i nie można zapamiętać nadajnika.

4.5 - Zapamiętywanie nowego nadajnika za pomocą „kodu aktywującego” już zapamiętanego nadajnika

Nadajnik dwukierunkowy posiada tajny kod, tzw. „kod aktywacyjny”. Przenosząc ten kod z zapamiętanego nadajnika do nowego nadajnika, ten ostatni jest automatycznie rozpoznawany (i zapamiętywany) przez jednostkę sterującą. Więcej informacji można znaleźć w instrukcji nadajników.

Ostrzeżenie! - Kod aktywacyjny może być przesyłany tylko między dwoma nadajnikami, które mają to samo kodowanie radiowe.

Tabela A7 - Przesyłanie „kodu aktywującego”		Przykład
01.	Umieść poprzedni, zapamiętany nadajnik i nowy nadajnik blisko siebie.	
02.	Na nowym nadajniku naciśnij klawisz polecenia. Dioda LED poprzedniego nadajnika włączy się i zacznie migać.	Nowy  Stary
03.	Na poprzednim nadajniku naciśnij klawisz polecenia.	Stary  Nowy
04.	Po przesłaniu kodu, oba nadajniki na chwilę zawibrują i zaświeci się zielona dioda LED sygnalizując zakończenie procedury. Gdy nowy nadajnik będzie używany, przez pierwsze 20 razy będzie przekazywał do odbiornika ten „kod zezwalający” wraz z komendą. Odbiornik automatycznie zapamięta kod identyfikacyjny nadajnika, który go przesłał.	

5.1 - Kalibracja



Podczas procesu kalibracji urządzenie uczy się pozycji krańcowych Góra i Dół. Kalibracja może być przeprowadzona automatycznie lub ręcznie. Podczas kalibracji automatycznej silnik będzie wykonywał manewry Góra, Dół i ponownie Góra w celu rozpoznania pozycji krańcowych. Podczas kalibracji ręcznej pozycje graniczne muszą być zapisane ręcznie, podczas gdy silnik wykonuje manewry Góra/Dół.

⚠ **Jeżeli kalibracja automatyczna nie była w stanie prawidłowo rozpoznać pozycji krańcowych, należy zamiast tego przeprowadzić kalibrację ręczną.**







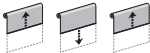

Jednostka sterująca dokona samokalibracji po wykonaniu przez użytkownika dwóch pełnych manewrów (z góry do dołu i z dołu do góry), ale przed rozpoczęciem pracy zaleca się wykonanie kalibracji zgodnie z jedną z poniższych procedur.

Przed kalibracją ustawić roletę w pozycji środkowej.

Aby wykonać automatyczną kalibrację, postępuj zgodnie z poniższym opisem.

Tabela A8 - Kalibracja automatyczna		Przykład
01.	Naciśnij i przytrzymaj przycisk programowania (rys. 1).	
02.	Zwolnij przycisk programowania (rys. 1), gdy dioda LED zaświeci się na niebiesko (3 pozycja).	
03.	Naciśnij klawisz ■ (lub drugi kanał) nadajnika.	
04.	Silnik automatycznie wykona manewry góra, dół i ponownie góra.	
05.	Procedura programowania kończy się automatycznie po wykonaniu 2 pełnych manewrów.	

Aby przeprowadzić kalibrację ręcznie, postępuj zgodnie z poniższym opisem (tylko w przypadku, kiedy kalibracja automatyczna nie działa).

Tabela A9 - Kalibracja ręczna		Przykład
01.	Naciśnij i przytrzymaj przycisk programowania (rys. 1).	
02.	Zwolnij przycisk programowania (rys. 1), gdy dioda LED zaświeci się na niebiesko (3 pozycja).	
03.	Wciśnij przycisk ▲ (lub pierwszy kanał) nadajnika, aby rozpocząć kalibrację.	
04.	Urządzenie rozpocznie manewr do góry.	
05.	Naciśnij przycisk ■ (lub drugi kanał) nadajnika, aby ustawić górną pozycję krańcową.	
06.	Urządzenie rozpocznie manewr w dół.	
07.	Naciśnij przycisk ■ (lub drugi kanał) nadajnika, aby ustawić dolną pozycję krańcową.	
08.	Urządzenie rozpocznie manewr do góry.	
09.	Naciśnij przycisk ■ (lub drugi kanał) nadajnika, aby ustawić górną pozycję krańcową.	
10.	Procedura programowania kończy się automatycznie.	

5.2 - Pozycja częściowa

Jednostka sterująca BiDi-Shutter umożliwia ustawienie szybko dostępnych pozycji częściowych. Pozycje częściowe działają tylko z nadajnikami wczytanymi w Trybie I.





Tabela A11 - Dostępne pozycje częściowe		
N°	Naciśnij jednocześnie, aby aktywować	Domyślna pozycja
1	▲ i ▼ 1. i 3. kanał S1 i S2	50% czasu pracy
2	▲ i ■ 1. i 2. kanał	15% czasu pracy







- **Jeśli tryb żaluzji weneckich jest włączony (patrz rozdział 5.5), domyślnie (2. pozycja częściowa), żaluzje zatrzymują się na 15%, a lamele są obracane do 10%.**
- **Jeśli tryb żaluzji weneckich jest domyślnie wyłączony (druga pozycja częściowa), roleta zatrzymuje się na 15%.**
- **Aby pozycje częściowe działały poprawnie, należy przeprowadzić kalibrację.**

- **Jednoczesne naciśnięcie S1 i S2 może nie być możliwe w przypadku niektórych typów przycisków/przełączników.**

Aby ustawić nową pozycję dla 1. pozycji częściowej, postępuj jak opisano poniżej.





Tabela A12 - Ustawianie 1. pozycji częściowej		Przykład
01.	Naciśnij i przytrzymaj przycisk programowania (rys. 1).	
02.	Zwolnij przycisk programowania (rys. 1), gdy dioda LED zaświeci się na biało (5. pozycja).	
03.	Naciśnij jednocześnie ▲ i ▼ lub 1. i 3. kanał, dioda LED potwierdzi to jednym białym błyskiem.	
04.	Ustaw roletę/żaluzję/żaluzję w żądanej pozycji częściowej (lub naciśnij jednocześnie ▲ i ▼ lub 1. i 3. kanał, aby całkowicie wyłączyć 1. pozycję częściową).	
05.	Zapisz i zakończ programowanie naciskając przycisk programowania (rys. 1).	

Aby ustawić nową pozycję dla 2. pozycji częściowej, postępuj jak opisano poniżej.

Tabela A13 - Ustawianie 2. pozycji częściowej		Przykład
01.	Naciśnij i przytrzymaj przycisk programowania (rys. 1).	
02.	Zwolnij przycisk programowania (rys. 1), gdy dioda LED zaświeci się na biało (5. pozycja).	
03.	Naciśnij jednocześnie przyciski ▲ i ■ lub 1. i 2. kanał, dioda LED potwierdzi to dwoma białymi błyskami.	
04.	Ustaw roletę/żaluzję/żaluzję w żądanej pozycji częściowej (lub naciśnij jednocześnie ▲ i ■ lub 1. i 2. kanał, aby wyłączyć 2 pozycję częściową).	
05.	Zapisz i zakończ programowanie naciskając przycisk programowania (rys. 1).	

5.3 - Wirtualna krańcówka

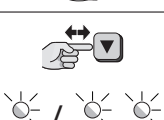
W razie potrzeby możliwe jest również ustawienie wirtualnego wyłącznika krańcowego, ograniczającego ruch rolety/żaluzji do określonej pozycji (zakresu).

Tabela A14 - Ustawianie wirtualnej krańcówki		Przykład
01.	Umieść roletę/żaluzję/żaluzję w żądanym położeniu (wirtualny wyłącznik krańcowy).	
02.	Naciśnij i przytrzymaj przycisk programowania.	
03.	Zwolnij przycisk programowania, gdy dioda LED zaświeci się na niebiesko (3 pozycja).	
04.	Nacisnąć klawisz ▼ (lub trzeci kanał) nadajnika: <ul style="list-style-type: none"> • Jeśli dioda LED potwierdzi jednym niebieskim błyskiem, procedura jest aktywna, • Jeśli dioda LED potwierdzi dwoma niebieskimi błyskami, procedura jest anulowana, ponieważ roleta nie była wcześniej kalibrowana. 	
05.	Naciśnij przycisk nadajnika, aby wybrać mechaniczny wyłącznik krańcowy: <ul style="list-style-type: none"> • ▲ lub pierwszy kanał - górny wyłącznik krańcowy, • ▼ lub trzeci kanał - dolny wyłącznik krańcowy. 	
06.	Silnik wykona ruch pomiędzy wirtualnym i mechanicznym wyłącznikiem krańcowym.	
07.	Procedura programowania kończy się automatycznie.	

5.4 - Programowanie przycisków przewodowych

Przyciski podłączone do wejść S1 (góra) i S2 (dół) można zaprogramować na różne sposoby:





- **Idź do pozycji krańcowej** – po naciśnięciu przycisku silnik przechodzi do zaprogramowanego wyłącznika krańcowego,
- **Przytrzymaj aby uruchomić** – przycisk musi być wciśnięty i przytrzymany, aby silnik się poruszył, a następnie zwolniony, aby zatrzymać silnik w żądanej pozycji.

W przypadku przycisków przewodowych zaprogramowanych jako „Idź do pozycji krańcowych” można wybrać sposób zatrzymania silnika:

- Wciśnięcie obu przycisków jednocześnie,
- Naciśnięcie przycisku w tym samym kierunku, w którym porusza się roleta,
- Naciśnięcie przycisku w kierunku przeciwnym do ruchu rolety.

Domyślnie silnik jest zatrzymywany po naciśnięciu przycisku kierunku przeciwnego.

Aby wybrać akcję zatrzymania, postępuj zgodnie z opisem poniżej.





Tabela A15 - Ustawienie przycisku przewodowego		Przykład
01.	Naciśnij i przytrzymaj przycisk programowania (rys. 1).	
02.	Zwolnij przycisk programowania (rys. 1), gdy dioda LED zaświeci się na fioletowo (6. pozycja).	
03.	Naciśnij przycisk tyle razy, ile odpowiada żądanemu poleceniu (1 = naciśnij oba przyciski razem, aby zatrzymać silnik*, 2 = naciśnij przycisk w tym samym kierunku, aby zatrzymać silnik, 3 = naciśnij przycisk w przeciwnym kierunku, aby zatrzymać silnik, 4 = przyciski działają jak „Przytrzymaj aby uruchomić”).	1-4 
04.	Sprawdź, czy dioda LED emituje liczbę fioletowych błysków odpowiadającą żądanemu poleceniu.	1-4 
05.	Procedura programowania kończy się automatycznie.	

* Jeśli 1. pozycja częściowa jest już zaprogramowana, nie można użyć jednocześnie przycisków S1 i S2 do zatrzymania. Jednoczesne naciśnięcie S1 i S2 może nie być możliwe w przypadku niektórych typów przycisków/przełączników.

5.5 - Żaluzje weneckie

Sterownik BiDi-Shutter umożliwia sterowanie lamelami do żaluzji weneckich. Gdy sterowanie żaluzjami jest włączone, naciśnięcie s/S1 lub t/S2 spowoduje przesunięcie lameli o 20%, a normalne manewry Góra i Dół muszą być wykonane przez naciśnięcie i przytrzymanie odpowiednich przycisków. Aby funkcja działała prawidłowo, należy wyregulować czas pełnego ruchu lameli. Domyślnie funkcja żaluzji weneckich jest wyłączona, a czas pełnego ruchu jest ustawiony na 1,5s.

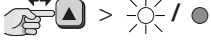



Aby włączyć lub wyłączyć sterowanie żaluzjami i ustawić czas ruchu lameli, postępuj zgodnie z poniższym opisem.

Tabela A16 - Ustawianie zachowania żaluzji weneckich		Przykład
01.	Naciśnij i przytrzymaj przycisk programowania (rys. 1).	
02.	Zwolnij przycisk programowania (rys. 1), gdy dioda LED zaświeci się na kolor cyjanowy (7. pozycja).	
03.	Wcisnąć przycisk ▲ (lub pierwszy kanał) nadajnika aby przełączyć ustawienie, dioda LED informuje o aktualnym ustawieniu: <ul style="list-style-type: none"> Stały cyjanowy - sterowanie żaluzjami włączone, Wyłączona - sterowanie żaluzjami wyłączone. 	
04.	Naciśnij przycisk odpowiednią ilość razy odpowiadającą żądanemu czasowi (1 = 250ms, 2 = 500ms, 3 = 750ms, 4 = 1s, 5 = 1,25s, 6 = 1,5s, 7 = 1,75s, 8 = 2s, 9 = 2,25s, 10 = 2,5s, 11 = 2,75s, 12 = 3s).	1-12 
05.	Sprawdź, czy dioda LED emituje liczbę błysków w kolorze cyjanowym, odpowiadającą wymaganemu czasowi.	1-12 
06.	Po 10 sekundach, gdy urządzenie nie odnotuje żadnego sygnału, procedura programowania zakończy się automatycznie.	

5.6 - Czujniki klimatyczne



Jednostka sterująca obsługuje radiowe czujniki klimatyczne Nice mono i dwukierunkowe. Wczytywanie czujnika klimatycznego musi być przeprowadzone jak dla standardowego nadajnika (procedura w tabeli A3). Progi dla poleceń muszą być zaprogramowane w czujniku klimatycznym. Polecenia związane z Wiatrem mają pierwszeństwo, kolejno polecenia dla słońca i deszczu. Reakcje na słońce/deszcz można włączyć/wyłączyć za pomocą przycisku „Sun ON/OFF” (reakcje domyślnie są włączone). Więcej informacji można znaleźć w instrukcji czujnika klimatycznego.

Tabela A17 - Odpowiedź na polecenia klimatyczne	
Polecenie	Odpowiedź
Sun ON	Przejście do pozycji Dół
Sun OFF	Przejście do pozycji Góra
Rain ON	Idź do pozycji dolnej
Rain OFF	Przejście do pozycji Góra
Wind ON	Przejście do pozycji Góra (można zmienić zgodnie z tabelą A17) lub Przejście do pozycji Dół lub Blokada silnika przy włączonym sterowaniu żaluzjami
Wind OFF	Odblokowanie sterowania silnikiem

Tabela A18 - Ustawianie reakcji na komendę Wind ON		Przykład
01.	Naciśnij i przytrzymaj przycisk programowania (rys. 1).	
02.	Zwolnij przycisk programowania (rys. 1), gdy dioda LED zaświeci się na zielono (4. pozycja).	
04.	Naciśnij przycisk nadajnika, aby wybrać odpowiedź na komendę Wind ON: <ul style="list-style-type: none"> ▼ (lub trzeci kanał) - przejście do pozycji Dół ▲ (lub pierwszy kanał) - przejście do pozycji Góra (domyślnie) 	
05.	Aktualnie ustawiona reakcja na komendę Wind ON zostanie potwierdzona pulsowaniem diody LED: <ul style="list-style-type: none"> Dioda LED emituje 2 zielone mignięcia - przejście do pozycji Dół Dioda LED emituje 4 zielone mignięcia - przejście do pozycji Góra 	2/4 
06.	Po 10 sekundach, gdy urządzenie nie odnotuje żadnego sygnału, procedura programowania zakończy się automatycznie.	

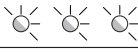

5.7 - Usuwanie nadajników

W przypadku konieczności skasowania wczytanych nadajników i ustawień należy postępować zgodnie z poniższym opisem.

Tabela A19 - Usuwanie nadajników z pamięci		Przykład
01.	Naciśnij i przytrzymaj przycisk programowania (rys. 1).	
02.	Zwolnij przycisk programowania (rys. 1), gdy dioda LED zaświeci się na żółto (8. pozycja).	
03.	Naciśnij dowolny przycisk na zaprogramowanym nadajniku, aby usunąć go z pamięci.	
04.	Dioda LED wykona 3 żółte mignięcia potwierdzające prawidłowe usunięcie.	
05.	Po 10 sekundach braku sygnału z urządzenia, procedura programowania kończy się automatycznie.	

5.6 - Przywracanie do ustawień fabrycznych

Jeżeli jednostka sterująca musi zostać zresetowana do ustawień fabrycznych (wszystkie nadajniki i ustawienia zostaną usunięte), należy postępować zgodnie z poniższym opisem.

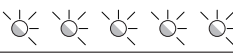
Tabela A20 - Przywracanie ustawień fabrycznych		Przykład
01.	Naciśnij i przytrzymaj przycisk programowania (rys. 1).	
02.	Zwolnij przycisk programowania (rys. 1), gdy dioda LED zaświeci się na żółto (8. pozycja).	
03.	Naciśnij przycisk programowania (rys. 1).	
04.	Dioda LED wykona 5 żółtych mignięć potwierdzających prawidłowe wykonanie resetu.	
05.	Procedura programowania kończy się automatycznie. Następnie centrala rozpocznie procedurę uruchomienia zgodnie z Tabelą A2.	

6 SYGNALIZACJA LED

6.1 - Menu programowania

Po naciśnięciu i przytrzymaniu przycisku programowania na centrali, dioda LED będzie sygnalizować kolejne pozycje menu programowania.

Tabela A21 - Pozycje menu podczas trzymania przycisku programowania		
N°	Kolor	Opis
1	Czerwony	Zapamiętywanie w Trybie I
2	Pomarańczowy	Zapamiętywanie w Trybie II
3	Niebieski	Kalibracja
4	Zielony	Reakcja na polecenie Wind ON (patrz Tabela A18)
5	Biały	Ustawianie pozycji częściowej
6	Fioletowy	Ustawianie zatrzymania za pomocą przycisków
7	Cyjan	Ustawianie trybu żaluzji weneckich
8	Żółty	Reset

6.2 - Inne sygnały

Tabela A22 - Inne sygnały LED

Kolor	Opis
2 czerwone mignięcia	Jednostka sterująca zainicjowana prawidłowo
3 czerwone mignięcia	Nadajnik zapamiętany w trybie I
3 pomarańczowe mignięcia	Nadajnik zapamiętany w Trybie II
6 czerwonych mignięć	Pamięć nadajników pełna (Tryb I)
6 pomarańczowych mignięć	Pamięć nadajników pełna (Tryb II)
3 żółte mignięcia	Nadajnik usunięty z pamięci
5 żółtych mignięć	Przywrócenie ustawień fabrycznych jednostki sterującej

7 PARAMETRY TECHNICZNE

Produkt BiDi-Shutter jest produkowany przez Nice S.p.A. (TV). Ostrzeżenia: - Wszystkie specyfikacje techniczne podane w tym rozdziale odnoszą się do temperatury otoczenia 20 °C (± 5 °C) - Nice S.p.A. zastrzega sobie prawo do wprowadzania zmian w produkcie w dowolnym momencie, gdy uzna to za konieczne, przy zachowaniu tych samych funkcji i przeznaczenie.

BiDi-Shutter	
Typ	Sterownik podtynkowy/natynkowy do silników rurowych
Zasilanie	100–240 V AC, 50/60 Hz
Prąd znamionowy silnika	2 A
Moc znamionowa silnika	480 VA dla Vn = 240 V; 460 VA dla Vn = 230 V; 240 VA dla Vn = 120 V; 200 VA dla Vn = 100 V
Zalecany przekrój przewodów	0,5–4 mm ² na 1 przewód; 0,5–1,5 mm ² na 2 przewody
Wymagany wyłącznik automatyczny	Zgodny z IEC/EN 60898-1; Kod krzywej: B; Prąd znamionowy: do 16 A; Zdolność wyłączenia: 6 kA; Znamionowe napięcie izolacji: 500 V; Znamionowe napięcie udarowe wytrzymywane: 4 kV;
Stopień ochrony obudowy	IP 20
Temperatura pracy	0–35 °C
Wymiary (mm)	45 x 36 x h 23
Waga	20 g

Nadajnik-odbiornik radiowy	
Pasma częstotliwości	433,05-434,04 MHz
Kod	OPERA/FLOR (rolling code), PLN2+ (rolling code)
Liczba możliwych do zapamiętania nadajników	30, w tym czujniki klimatyczne
Zasięg nadajnika-odbiornika	Szacowane na 150 m w otwartej przestrzeni i 20 m wewnątrz budynków (*)
Maks. Moc nadawania	10 dBm

(*) Zasięg radia jest silnie uzależniony od innych urządzeń pracujących na tej samej częstotliwości z ciągłą transmisją, takich jak alarmy i słuchawki radiowe, które zakłócają działanie radiotelefonu jednostki sterującej.

7 UTYLIZACJA PRODUKTU

Ten produkt jest integralną częścią automatyki, dlatego należy go utylizować razem z nim. Podobnie jak w przypadku montażu, również po zakończeniu eksploatacji produktu, czynności demontażu i utylizacji muszą być wykonywane przez wykwalifikowany personel. Ten produkt jest wykonany z różnych rodzajów materiałów, z których niektóre można poddać recyklingowi, a inne należy złomować. Poszukaj informacji na temat systemów recyklingu i utylizacji przewidzianych przez lokalne przepisy w Twojej okolicy dla tej kategorii produktów.

Uwaga! - niektóre części produktu mogą zawierać substancje zanieczyszczające lub niebezpieczne, które w przypadku wyrzucenia do środowiska mogą spowodować poważne szkody dla środowiska lub zdrowia fizycznego. Jak wskazuje symbol obok, wyrzucanie tego produktu wraz z odpadami domowymi jest surowo zabronione. Podziel odpady na kategorie do usunięcia, zgodnie z metodami przewidzianymi przez obowiązujące prawo w Twojej okolicy lub zwróć produkt sprzedawcy przy zakupie nowej wersji.

Uwaga! - lokalne przepisy mogą przewidywać poważne kary w przypadku niewłaściwej utylizacji tego produktu.



8 DEKLARACJA ZGODNOŚCI

NICE S.p.A. oświadcza, że sprzęt radiowy BiDi-Shutter jest zgodny z dyrektywą 2014/53/UE. Pełny tekst deklaracji zgodności UE jest dostępny pod następującym adresem internetowym: <http://www.niceforyou.com/en/support>



Nice SpA
Oderzo TV Italia
info@niceforyou.com

www.niceforyou.com