

Nice

BiDi-Switch

**Micromodule bidirectionnel
pour appareils électriques**

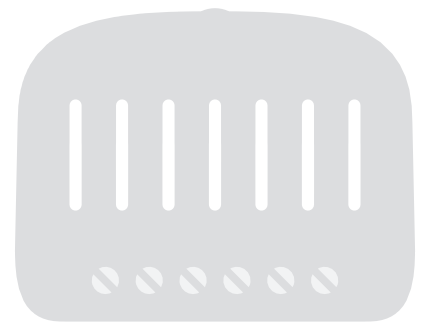

FR - Instructions et avertissements pour l'installation et l'utilisation

Nice

1 EN GARDE ET PRÉCAUTIONS GÉNÉRALES

- **ATTENTION ! - Ce manuel contient des instructions et des avertissements importants pour la sécurité personnelle.** Lisez attentivement toutes les parties de ce manuel. En cas de doute, arrêtez immédiatement l'installation et contactez l'assistance technique de Nice.
- **MISE EN GARDE! – Instructions importantes : conservez ce manuel dans un endroit sûr pour permettre les futures procédures de maintenance et d'élimination du produit.**
- **ATTENTION ! - Toutes les opérations d'installation et de raccordement doivent être effectuées exclusivement par un personnel qualifié et compétent pendant que l'appareil est débranché du secteur.**
- **ATTENTION ! - Toute utilisation autre que celle spécifiée ici ou dans des conditions environnementales autres que celles indiquées dans ce manuel doit être considérée comme non conforme et strictement interdite !**
- Ce produit ne peut être utilisé qu'à l'intérieur ou protégé des intempéries par le boîtier de l'unité de contrôle.
- Les matériaux d'emballage du produit doivent être éliminés en totale conformité avec les réglementations locales.
- N'ouvrez pas le boîtier de protection de l'appareil car il contient des circuits électriques non réparables.
- N'appliquez jamais de modifications à aucune partie de l'appareil. Des opérations autres que celles spécifiées peuvent uniquement provoquer des dysfonctionnements. Le fabricant décline toute responsabilité pour les dommages causés par des modifications apportées au produit.
- Ne placez jamais l'appareil près de sources de chaleur et ne l'exposez jamais à des flammes. Ces actions peuvent endommager le produit et provoquer des dysfonctionnements.
- L'appareil n'est pas conçu pour être utilisé par des personnes (incluant les enfants) qui possèdent des aptitudes physiques, sensorielles ou mentales réduites ou qui manquent d'expérience ou de connaissances, sauf si elles sont supervisées ou ont été formées sur l'utilisation de l'appareil par une personne responsable de leur sécurité.
- Assurez-vous que les enfants ne jouent pas avec ce produit.
- Vérifiez les avertissements dans le manuel d'instructions de l'appareil auquel le produit est connecté.
- Manipulez le produit avec soin, en veillant à ne pas l'écraser, le heurter ou le faire tomber afin d'éviter tout dommage.

2 DESCRIPTION DU PRODUIT

Le micromodule BiDi-Switch permet d'allumer / d'éteindre jusqu'à 2 appareils électriques alimentés sur secteur

Le micromodule BiDi-Switch intègre un émetteur-récepteur radio qui fonctionne sur la fréquence 433,92 MHz avec la technologie rolling code (code tournant) pour garantir des niveaux de sécurité optimaux.

Chaque unité de contrôle peut mémoriser jusqu'à 30 émetteurs mono ou bidirectionnels des séries MyGO, DOMI, ERA, ERGO, FLOR, NICEWAY et VERY.

Deux touches sont utilisées sur chaque émetteur : une pour la commande ON/OFF de la première sortie et une pour la commande ON/OFF de la deuxième sortie. Le micromodule mémorise l'état ON/OFF des appareils connectés, donc en cas de panne de courant, lorsque l'alimentation est rétablie, la sortie revient à l'état précédent.

Le micromodule est équipé de deux entrées pour contrôler les deux sorties au moyen de boutons poussoirs interrupteurs.

La mémorisation et la programmation sont possibles via le bouton de programmation (figure 1) sur le BiDi-Switch.

L'utilisateur est guidé à travers les différentes phases de programmations par des signaux LED.

Le micromodule est équipé d'une protection contre les surcharges et la surchauffe, qui désactivera les relais pour éviter d'endommager le circuit.

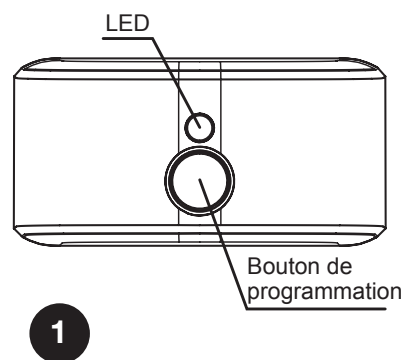

3 INSTALLATION



- **Le produit est soumis à des tensions électriques dangereuses.**
- **L'installation du BiDi-Switch et des automatismes doit être effectuée exclusivement par du personnel techniquement qualifié, dans le respect de la législation et des normes en vigueur, et selon ces instructions. Toutes les connexions doivent être effectuées quand le système est déconnecté de l'alimentation électrique.**
- **Le micromodule BiDi-Switch a été spécialement conçu pour être inséré dans une boîte de jonction ou une boîte murale ; son boîtier ne dispose d'aucune protection contre l'eau. Il dispose uniquement d'une protection de base contre le contact avec des pièces solides. Ne placez jamais le BiDi-Switch dans des environnements insuffisamment protégés.**
- **Ne jamais ouvrir ni perforer le boîtier du BiDi-Switch, il est soumis à des tensions électriques**

3.1 - Contrôles préliminaires

- La ligne d'alimentation doit être protégée par des disjoncteurs magnétothermiques appropriés (conformes à la norme CEI / EN 60898-1, jusqu'à 16 A) et des disjoncteurs différentiels.
- Un dispositif de déconnexion doit être inséré dans la ligne d'alimentation du réseau électrique (la distance entre les contacts doit être d'au moins 3 mm avec une catégorie de surtension III) ou un système équivalent, par exemple une prise et une fiche correspondante. Si le dispositif de déconnexion de l'alimentation électrique n'est pas monté à proximité de l'automatisme, il doit être doté d'un système de verrouillage pour éviter toute connexion involontaire et non autorisée.

3.2 - Connexions électriques

⚠ ⚠ Suivez attentivement toutes les instructions de connexion. En cas de doute, ne faites pas d'expériences mais consultez les spécifications techniques correspondantes qui sont également disponibles sur le site Internet : www.niceforyou.com. Une connexion incorrecte peut être dangereuse et endommager le système.

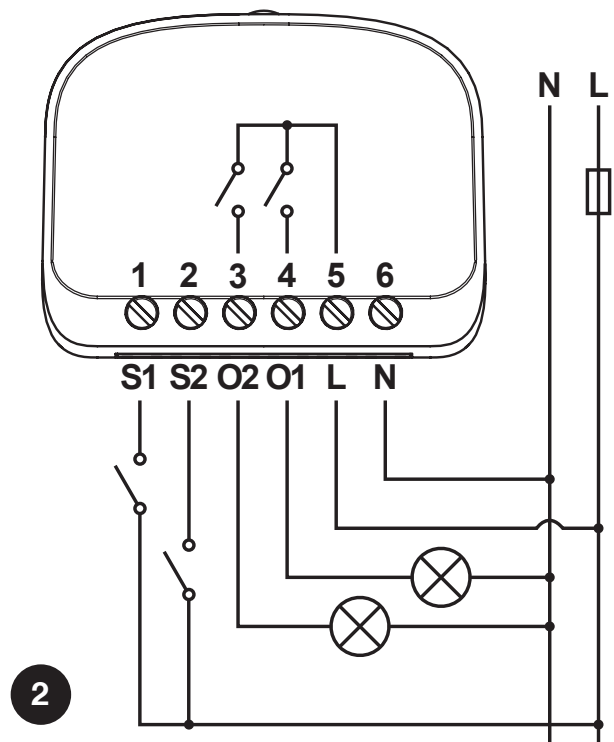

3.3 - Appareils électriques

Le premier appareil à contrôler doit être connecté entre le neutre (N) et la borne O1; le deuxième appareil doit être connecté entre le neutre (N) et la borne O2 du micromodule; les appareils sont alimentés directement par le micromodule.

3.4 - Alimentation

L'alimentation électrique du micromodule doit être raccordé sur les bornes L et N (phase, neutre). Le micromodule BiDi-Switch peut fonctionner avec une tension d'alimentation de 100 à 240 Volts et une fréquence de 50 ou 60 Hz.

3.5 - Interrupteur et bouton poussoir

Si nécessaire, un interrupteur ou bouton poussoir peut être connectés aux bornes S1 et S2, qui peut contrôler directement les sorties. Les interrupteurs sont connectés entre le neutre (N) et les bornes S1 et S2 comme indiqué sur la figure 2. L'interrupteur connecté à S1 est responsable de la commande O1 et l'interrupteur connecté à S2 est responsable de la commande O2. Des interrupteurs à bascule ou impulsions peuvent être connectés aux bornes S1 et S2, mais le fonctionnement du micromodule peut devoir être ajusté selon le type d'interrupteur connecté, pour vérifier et changer le type d'interrupteur, voir tableau A10.

⚠ ⚠ Les interrupteurs sont alimentés par la tension secteur et doivent donc être correctement protégés et isolés.

4 MÉMORISATION DES ÉMETTEURS

- Ce chapitre décrit les procédures de mémorisation en Mode I, utilisé pour contrôler un seul automatisme avec les 2 touches des émetteurs et en Mode II, utilisé pour contrôler un automatisme avec une seule touche, laissant ainsi les autres touches libres pour le contrôle d'autres automatismes.
- La touche ■ correspond à la touche centrale des émetteurs ERGO, PLANO, NICEWAY et DOMI.
- Toutes les séquences de mémorisation sont chronométrées, ce qui signifie qu'elles doivent être terminées dans les délais impartis.
- Avec les émetteurs qui fonctionnent avec plusieurs «groupes», le groupe relatif à associer au module doit être sélectionné avant de continuer.
- Les réglages par radio sont possibles sur tous les micromodules situés dans le rayon de fonctionnement de l'émetteur, et par conséquent, seul l'appareil nécessaire à l'opération doit rester alimenté.

4.1 - Mode I





En mode I, la commande associée aux touches de l'émetteur est fixe (tableau A1). En mode I, une seule phase de mémorisation est effectuée pour chaque émetteur et un seul emplacement de mémoire est occupé. Lors de la mémorisation en mode I, la touche sur laquelle vous appuyez sur l'émetteur n'a pas d'importance.

Tableau A1 - Mémorisation en mode I

Touche	Commande
Touche ▲ ou 1er canal	ON/OFF sortie 1
Touche ■ ou 2ème canal	ON/OFF sortie 2
Touche ▼ ou 3e canal	–
4ème canal	–



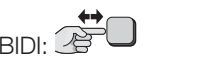

4.2 - Mémorisation des émetteurs en mode I

Lorsqu'aucun émetteur n'est mémorisé, le premier peut être mémorisé au démarrage selon la procédure suivante.



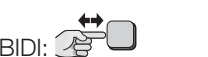

Tableau A2 - Mémorisation du premier émetteur lors de l'allumage en mode I		Exemple
01.	Connectez le micromodule au secteur, confirmé par 2 clignotements rouges .	
02.	Dans les 10 secondes : <ul style="list-style-type: none"> • Émetteurs monodirectionnels : maintenez enfoncée n'importe quelle touche de l'émetteur à mémoriser pendant au moins 3 secondes. • Émetteurs bidirectionnels : appuyez sur n'importe quelle touche de l'émetteur à mémoriser. 	MONO:  3s BIDI: 
03.	Si la procédure de mémorisation est réussie, la LED émet 3 clignotements rouges.	

Si aucun émetteur ne doit être mémorisé au démarrage, la procédure de programmation se termine automatiquement au bout de 10 secondes et la LED émet un long clignotement rouge.

Les émetteurs peuvent être mémorisés à l'aide du bouton de programmation selon la procédure suivante.

Tableau A3 - Mémorisation du premier émetteur et des autres émetteurs en mode I		Exemple
01.	Appuyez et maintenez enfoncé le bouton de programmation (fig. 1).	
02.	Relâchez le bouton de programmation (fig. 1) lorsque la LED s'allume en rouge (1ère position).	
03.	Dans les 10 secondes : <ul style="list-style-type: none"> • Émetteurs monodirectionnels : maintenez enfoncée n'importe quelle touche de l'émetteur à mémoriser pendant au moins 3 secondes. • Émetteurs bidirectionnels : appuyez sur n'importe quelle touche de l'émetteur à mémoriser. 	MONO:  3s BIDI: 
04.	Si la procédure de mémorisation est réussie, la LED émet 3 clignotements rouges.	
05.	Répétez les étapes 3 et 4 pour ajouter d'autres émetteurs.	
06.	Après 10 secondes pendant lesquelles l'appareil ne reçoit aucun signal, la procédure de programmation se termine automatiquement.	

Si des émetteurs ont déjà été mémorisés, d'autres émetteurs peuvent être mémorisés comme décrit dans la procédure suivante.

Tableau A4 - Mémorisation de nouveaux émetteurs avec un émetteur préalablement mémorisé en Mode I		Exemple
01.	Appuyez trois fois sur n'importe quelle touche d'un ancien émetteur mémorisé.	Ancien  x3
02.	Appuyez trois fois sur la même touche d'un nouvel émetteur.	Nouveau  x3
03.	Appuyez trois fois sur n'importe quelle touche d'un ancien émetteur mémorisé.	Ancien  x3
04.	Appuyez sur la même touche du nouvel émetteur.	Nouveau 
05.	Si la procédure de mémorisation est réussie, la LED émet 3 clignotements rouges.	
06.	La procédure de programmation se termine automatiquement.	









Note. Si la mémoire est pleine (30 émetteurs mémorisés), 6 flashes rouges sont émis et l'émetteur ne peut pas être mémorisé.

4.3 - Mode II

En Mode II, chaque touche de l'émetteur peut être associée à l'une des 6 commandes possibles (tableau A5) ; par exemple, un automatisme peut être contrôlé avec une seule touche mémorisée pour la commande ON/OFF sortie 1, tandis que les autres touches sont laissées libres pour le contrôle d'autres automatismes. En mode II, une phase de mémorisation est effectuée pour chaque touche et chacune occupe un emplacement dans la mémoire. Pendant la mémorisation du mode II, la touche spécifique enfoncée est mémorisée. Si une autre touche doit recevoir une commande sur le même émetteur, une nouvelle phase de mémorisation doit être effectuée pour cette touche spécifique.

Tableau A5 - Mémorisation en Mode II	
N°	Commande
1	ON sortie 1
2	OFF sortie 1
3	ON/OFF sortie 1
4	ON sortie 2
5	OFF sortie 2
6	ON/OFF sortie 2

4.4 - Mémorisation des émetteurs en mode II





Tableau A6 - Mémorisation du premier émetteur et des autres émetteurs en mode II		Exemple
01.	Appuyez et maintenez enfoncé le bouton de programmation (fig. 1).	
02.	Relâchez le bouton de programmation (fig. 1) lorsque la LED s'allume en orange (2ème position).	
03.	Appuyez sur le bouton de programmation le nombre de fois correspondant à la commande souhaitée (1 = ON sortie 1, 2 = OFF sortie 1, 3 = ON/OFF sortie 1, 4 = ON sortie 2, 5 = OFF sortie 2, 6 = ON/OFF sortie 2).	1-6 
04.	Vérifiez que la LED émet le nombre de longs clignotements orange correspondant à la commande souhaitée.	1-6 
05.	Dans les 10 secondes : <ul style="list-style-type: none"> • Émetteurs monodirectionnels : maintenez enfoncée la touche souhaitée de l'émetteur à mémoriser pendant au moins 3 secondes. • Émetteurs bidirectionnels : appuyez sur la touche souhaitée de l'émetteur à mémoriser 	MONO:  3s  BIDI: 
06.	Si la procédure de mémorisation est réussie, le LED émet 3 clignotements oranges.	
07.	Répétez les étapes 5 et 6 pour acquérir toutes les émetteurs avec la même commande.	
08.	Répétez les étapes 3 à 6 pour acquérir toutes les émetteurs avec une autre commande.	
09.	Après 10 secondes pendant lesquelles l'appareil ne reçoit aucun signal, la procédure de programmation se termine automatiquement.	

Note. Si la mémoire est pleine (30 émetteurs mémorisés), 6 flashes oranges sont émis et l'émetteur ne peut pas être mémorisé.

4.5 - Mémorisation d'un nouvel émetteur à l'aide du « code d'activation » d'un émetteur déjà mémorisé

L'émetteur bidirectionnel a un code secret, appelé « code d'activation ». En transférant le code d'un émetteur mémorisé vers un nouvel émetteur, ce dernier est reconnu (et mémorisé) automatiquement par le micromodule. Veuillez vous référer au manuel des émetteurs pour plus de détails.

Attention ! - Le code d'activation ne peut être transféré qu'entre deux émetteurs ayant le même codage radio.

Tableau A7 - Transmission du « code d'activation »		Exemple
01.	Rapprochez l'ancien émetteur mémorisé et le nouvel émetteur.	
02.	Sur le nouvel émetteur, appuyez sur la touche de commande. La LED de l'émetteur précédent s'allumera et commencera à clignoter.	Nouveau  Ancien 
03.	Sur l'émetteur précédent, appuyez sur la touche de commande.	Ancien 
04.	Une fois le code transféré, pendant un instant les deux émetteurs vibreront et la LED verte s'allumera pour signaler la fin de la procédure. Lorsque le nouvel émetteur sera utilisé, pour les 20 premières fois, il transmettra ce « code d'activation » au récepteur avec la commande. Le récepteur mémorisera automatiquement le code d'identification de l'émetteur qui l'a transmis.	

5 RÉGLAGES

5.1 - Temporisation

Cette fonction permet d'éteindre automatiquement l'appareil connecté lorsque le temps défini c'est écoulé depuis la mise sous tension. Par défaut, la fonction de temporisation est désactivée pour les deux sorties.

Pour régler l'heure d'arrêt automatique ou désactiver la fonction, procédez comme décrit ci-dessous.

















Tableau A8 - Réglage Temporisation pour la sortie 1		Exemple
01.	Appuyez et maintenez enfoncé le bouton de programmation (fig. 1).	
02.	Relâchez le bouton de programmation lorsque la LED s'allume en vert (3ème position).	
03.	Si vous souhaitez désactiver la fonction de temporisation, attendez 10 secondes pour que la procédure de programmation se termine automatiquement.	
04.	Appuyez sur la touche de l'émetteur pour activer la première sortie ou sur l'interrupteur S1 pour démarrer la temporisation.	 > START 
05.	Appuyez sur la touche de l'émetteur pour désactiver la première sortie ou sur l'interrupteur S1 pour arrêter la temporisation. La durée maximale qui peut être fixée est de 18 heures.	 > STOP 
06.	La temporisation est enregistrée et la procédure de programmation se termine automatiquement.	

Tableau A9 - Réglage Temporisation pour la sortie 2		Exemple
01.	Appuyez et maintenez enfoncé le bouton de programmation (fig. 1).	
02.	Relâchez le bouton de programmation lorsque la LED s'allume en blanc (4ème position).	
03.	Si vous souhaitez désactiver la fonction de temporisation, attendez 10 secondes pour que la procédure de programmation se termine automatiquement.	
04.	Appuyez sur la touche de l'émetteur pour activer la deuxième sortie ou sur l'interrupteur S2 pour démarrer la temporisation.	 > START 
05.	Appuyez sur la touche de l'émetteur pour désactiver la deuxième sortie ou sur l'interrupteur S2 pour arrêter la temporisation. La durée maximale qui peut être fixée est de 18 heures.	 > STOP 
06.	La temporisation est enregistrée et la procédure de programmation se termine automatiquement.	



5.2 - Type d'interrupteurs connectés

Le micromodule permet de connecter des interrupteurs impulsions ou à bascule aux entrées S1 et S2. Par défaut, le type de d'interrupteur défini est à bascule. Pour changer le type d'interrupteur connecté, procédez comme décrit ci-dessous.

Tableau A10 - Réglage du type d'interrupteur connecté		Exemple
01.	Appuyez et maintenez enfoncé le bouton de programmation (fig. 1).	
02.	Relâchez le bouton de programmation lorsque la LED s'allume en violet (5ème position).	
03.	Appuyez sur la touche de l'émetteur responsable de l'activation de n'importe quelle sortie pour basculer sur le réglage, la LED informe du réglage actuel : <ul style="list-style-type: none"> • Violet fixe - interrupteur impulsionsnel • Éteint - interrupteur à bascule 	 >  / 
04.	Après 10 secondes pendant lesquelles l'appareil ne reçoit aucun signal, la procédure de programmation se termine automatiquement.	

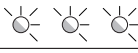

5.3 - Effacement des émetteurs

Si des émetteurs et des paramètres mémorisés doivent être effacés, procédez comme décrit ci-dessous.

Tableau A11 - Effacement de l'émetteur de la mémoire		Exemple
01.	Appuyez et maintenir enfoncé le bouton de programmation (fig. 1).	
02.	Relâchez le bouton de programmation lorsque la LED s'allume en jaune (6ème position).	
03.	Appuyez sur n'importe quelle touche de l'émetteur mémorisé pour le supprimer de la mémoire.	
04.	La LED émet 3 clignotements jaunes pour confirmer l'effacement.	
05.	Après 10 secondes pendant lesquelles l'appareil ne reçoit aucun signal, la procédure de programmation se termine automatiquement.	

5.4 - Réinitialisation des paramètres d'usine

Si le micromodule doit être réinitialisé aux réglages d'usine (tous les émetteurs et les réglages seront supprimés), procédez comme décrit ci-dessous.

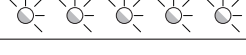
Tableau A12 - Réinitialisation aux paramètres d'usine		Exemple
01.	Appuyez et maintenir enfoncé le bouton de programmation (fig. 1).	
02.	Relâchez le bouton de programmation lorsque la LED s'allume en jaune (6ème position).	
03.	Appuyez sur le bouton de programmation (fig. 1).	
04.	La LED émet 5 clignotements jaunes pour confirmer la réinitialisation.	
05.	La procédure de programmation se termine automatiquement. Ensuite, la centrale lancera la procédure d'allumage conformément au tableau A2.	

6 SIGNAUX LED

6.1 - Menu de programmation

En appuyant sur le bouton de programmation du micromodule et en le maintenant enfoncé, la LED signalera des positions consécutives du menu de programmation.

Tableau A13 - Positions du menu en maintenant le bouton de programmation

N°	Couleur	Description
1	Rouge	Mémorisation en mode I
2	Orange	Mémorisation en mode II
3	Vert	Temporisation sortie 1
4	Blanc	Temporisation sortie 2
5	Violet	Type d'interrupteur
6	Jaune	Réinitialisation

6.2 - Autres signaux

Tableau A14 - Autres signaux LED

Couleur	Description
2 clignotements rouges	Micromodule correctement initialisé
3 clignotements rouges	Émetteur mémorisé en mode I
3 clignotements orange	Émetteur mémorisé en mode II
6 clignotements rouges	Mémoire des émetteurs pleine (Mode I)
6 clignotements orange	Mémoire des émetteurs pleine (Mode II)
3 clignotements jaunes	Émetteur supprimé de la mémoire
5 clignotements jaunes	Micromodule réinitialisé aux paramètres d'usine

7 SPÉCIFICATIONS TECHNIQUES

Le produit BiDi-Switch est fabriqué par Nice S.p.A. (TV). - Toutes les spécifications techniques énoncées dans cette section se réfèrent à une température ambiante de 20 ° C (± 5 ° C) - Nice S.p.A. se réserve le droit d'appliquer des modifications au produit à tout moment si cela est jugé nécessaire, tout en conservant les mêmes fonctionnalités et l'utilisation prévue.

BiDi-Switch	
Type	Micromodule encastré pour appareils alimentés par secteur
Alimentation électrique	100–240 V AC, 50/60 Hz
Courant nominal	6.5 A par canal, 10 A combinés
Section des fils recommandée	0,5 – 4 mm ² pour 1 fil ; 0,5 – 1,5 mm ² pour 2 fils
Disjoncteur requis	Conforme à la norme CEI / EN 60898-1; Code de courbe: B; Courant nominal: jusqu'à 16 A; Pouvoir de coupure: 6 kA; Tension d'isolement nominale: 500 V; Tension assignée de tenue aux chocs : 4 kV
Indice de protection du boîtier	IP 20
Température de fonctionnement	0–35 °C
Dimensions (mm)	45 x 36 x h 23
Poids	20 g

Radio émetteur-récepteur	
Bande de fréquence	433.05–434.04 MHz
Code	OPERA/FLOR (rolling code), PLN2+ (rolling code)
Nombre d'émetteurs mémorisables	30
Portée radio	Estimé à 150 m en espace ouvert et 20 m à l'intérieur des bâtiments (*)
Puissance de transmission max	10 dBm

(*) La portée du micromodule est fortement influencée par d'autres appareils fonctionnant à la même fréquence avec une transmission continue, tels que les alarmes et les écouteurs radio qui interfèrent avec l'émetteur-récepteur du micromodule.

7 ÉLIMINATION DU PRODUIT

Ce produit fait partie intégrante de l'automatisme et doit donc être supprimé avec ce dernier.

Comme lors de l'installation, également en fin de vie du produit, les opérations de démontage et de mise au rebut doivent être effectuées par du personnel qualifié. Ce produit est composé de différents types de matériaux, dont certains peuvent être recyclés tandis que d'autres doivent être mis au rebut. Recherchez des informations sur les systèmes de recyclage et d'élimination prévus par la réglementation locale de votre région pour cette catégorie de produits.

Mise en garde! – certaines parties du produit peuvent contenir des substances polluantes ou dangereuses qui, si elles sont rejetées dans l'environnement, peuvent causer de graves dommages à l'environnement ou à la santé physique.

Comme indiqué par le symbole à côté - Il est strictement interdit de jeter ce produit dans les ordures ménagères. Séparez les déchets en catégories, selon les méthodes prévues par la législation en vigueur dans votre région, ou renvoyez le produit au fabricant lors de l'achat d'une nouvelle version.

Mise en garde! – la législation locale peut prévoir de lourdes amendes en cas d'élimination abusive de ce produit.



8 DÉCLARATION DE CONFORMITÉ

Par la présente, NICE S.p.A. déclare que le type d'équipement radio BiDi-Switch est conforme à la directive 2014/53 / UE.

Le texte intégral de la déclaration de conformité UE est disponible à l'adresse Internet suivante : <http://www.niceforyou.com/en/support>



Nice SpA
Oderzo TV Italia
info@niceforyou.com

www.niceforyou.com