

Nice

BiDi-Awning

Zewnętrzny dwukierunkowy interfejs do silnika rurowego

PL - Instrukcje i ostrzeżenia dotyczące instalacji i użytkowania

Nice

1 INFORMACJE DOTYCZĄCE BEZPIECZEŃSTWA

- **UWAGA!** – Niniejsza instrukcja zawiera ważne wskazówki i ostrzeżenia dotyczące bezpieczeństwa osobistego. Uważnie przeczytaj wszystkie części tej instrukcji. W razie wątpliwości natychmiast wstrzymaj instalację i skontaktuj się z Pomocą Techniczną Nice.
- **UWAGA!** – Ważna wskazówka: niniejszą instrukcję należy przechowywać w bezpiecznym miejscu, aby umożliwić w przyszłości procedury konserwacji i utylizacji produktu.
- **UWAGA!** – Wszelkie czynności instalacyjne i połączenia muszą być wykonywane wyłącznie przez odpowiednio wykwalifikowanego specjalistę, a urządzenie powinno być odłączone w tym czasie od zasilania.
- **UWAGA!** – Jakikolwiek użycie inne niż określone w niniejszym dokumencie lub w warunkach środowiskowych innych niż określone w niniejszej instrukcji jest uważane za niewłaściwe i jest surowo zabronione!
- Opakowanie produktu należy zutylizować według panujących lokalnie przepisów.
- Nigdy nie wprowadzaj modyfikacji do żadnej części urządzenia. Czynności inne niż określone mogą powodować jedynie awarie. Producent nie ponosi żadnej odpowiedzialności za szkody spowodowane prowizorycznymi modyfikacjami produktu.
- Nigdy nie umieszczaj urządzenia w pobliżu źródeł ciepła i nie wystawiaj na działanie otwartego ognia. Działania te mogą spowodować uszkodzenie produktu i nieprawidłowe działanie.
- Ten produkt nie jest przeznaczony do użytku przez osoby (w tym dzieci) o ograniczonych zdolnościach fizycznych, sensorycznych lub umysłowych lub bez doświadczenia i wiedzy, chyba że znajdują się pod nadzorem lub zostały poinstruowane w zakresie użytkowania produktu przez osobę odpowiadającą za ich bezpieczeństwo.
- Trzymać z dala od dzieci.
- Sprawdź ostrzeżenia w instrukcji obsługi silnika, do którego podłączony jest produkt.
- Z produktem należy obchodzić się ostrożnie, uważając, aby go nie zmiążyć, nie uderzyć ani nie upuścić, w celu uniknięcia uszkodzenia.

2 OPIS PRODUKTU I JEGO PRZEZNACZENIE

Jednostka sterująca BiDi-Awning umożliwia sterowanie jednofazowym silnikiem asynchronicznym, zasilanym z sieci, z typami przyłączy: Dół, Ogólny, Góra, służącym do automatyzacji markiz, rolet i tym podobnych.

Jednostka sterująca BiDi-Awning zawiera nadajnik-odbiorcę radiowy, który działa w częstotliwości 433,92 MHz z technologią Rolling Code, gwarantując w ten sposób optymalny poziom bezpieczeństwa.

Każda jednostka sterująca może zapamiętać do 30 jedno- lub dwukierunkowych nadajników z serii ERA, ERGO, FLOR, NICEWAY i VERY, które umożliwiają zdalne sterowanie jednostką.

W 30 nadajnikach można zapisać radiowe czujniki klimatyczne do automatycznego sterowania jednostką sterującą w zależności od warunków pogodowych.

Jednostka sterująca jest wyposażona w zabezpieczenie przed przeciążeniem i przegrzaniem, które wyłącza przełączniki, aby zapobiec uszkodzeniu obwodu.

3 INSTALACJA



- **Produkt jest narażony na niebezpieczne napięcia elektryczne.**
- **Instalacja BiDi-Awning i automatyki musi być wykonywana wyłącznie przez wykwalifikowany personel techniczny, zgodnie z obowiązującymi przepisami i normami oraz zgodnie z niniejszą instrukcją. Wszystkie połączenia należy wykonywać przy odłączonym od zasilania systemie.**
- **Nigdy nie otwieraj obudowy BiDi-Awning!**
- **Linia zasilająca musi być zabezpieczona odpowiednimi wyłącznikami magnetotermicznymi (do 16A) i różnicowoprądowymi.**
- **Jednostka sterująca może być zamontowana bezpośrednio w skrzynce rolety/markizy, do tego celu można użyć taśmy dwustronnej. Aby uniknąć ryzyka wycieku wody, należy go umieścić przewodami do dołu. Nie umieszczaj go z przewodami skierowanymi do góry.**

1. Wyłączyć zasilanie sieciowe (rys. 1).
2. Otworzyć obudowę zdejmując nasadkę zamykającą (rys. 2).
3. Przeciągnij dwa kable przez wyznaczone w zaślepce otwory (rys. 3).
4. Odizolować kabel silnika i kabel zasilający o około 3 cm, a następnie pojedyncze przewody o około 6 mm (rys. 4).

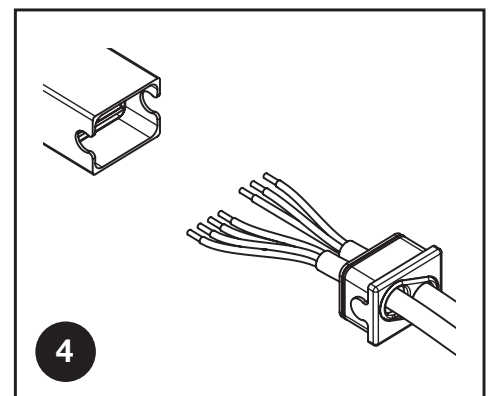
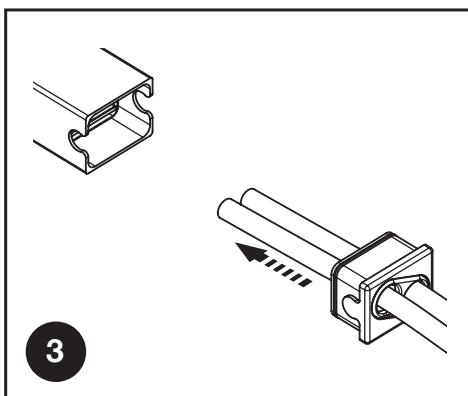
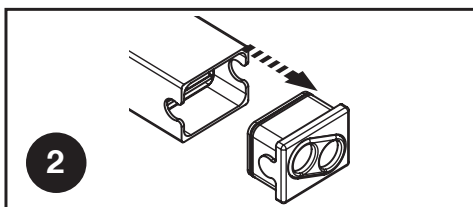
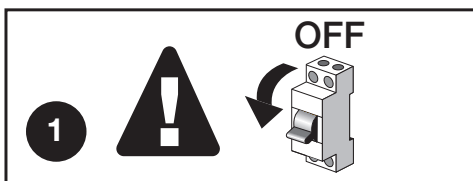

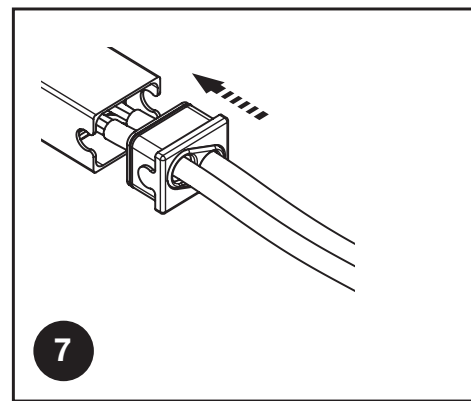
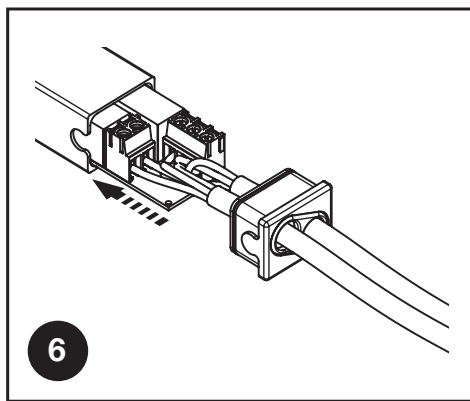
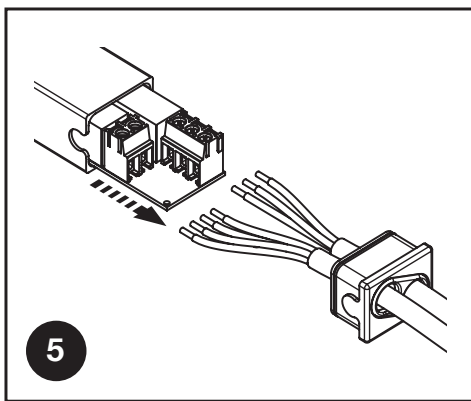

5. Wyciągnij płytkę na kilka centymetrów z obudowy (rys. 5).
6. Podłącz przewody do zacisków, przestrzegając schematu na ryc. 8 oraz czynności opisane w rozdziałach 3.1, 3.2 i 3.3.
7. Wsuń płytkę do obudowy, upewniając się, że odcięty odcinek kabla jest całkowicie w obudowie (rys. 6).
8. Przesuń zatyczkę, aż pojemnik całkowicie się zamknie (rys. 7).

3.1 - Połączenia elektryczne

⚠ ⚠ Uważnie postępuj zgodnie ze wszystkimi instrukcjami dotyczącymi podłączania. W razie wątpliwości nie przeprowadzaj eksperymentów, tylko zapoznaj się z odpowiednimi specyfikacjami technicznymi, które są również dostępne na stronie internetowej: www.niceforyou.com. Nieprawidłowe połączenie może być stanowić zagrożenie oraz może skutkować uszkodzeniem systemu.

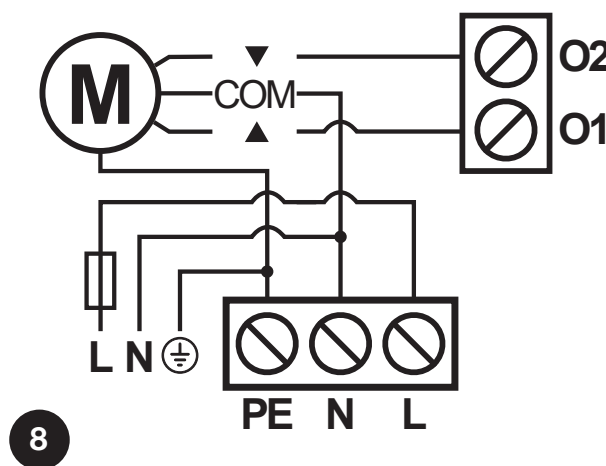

3.2 - Podłączenie silnika

Jednofazowe podłączenie silnika asynchronicznego do sieci musi odbywać się za pośrednictwem zacisków O1-N-O2-PE (górną, wspólną, dół, uziemienie). Górna odpowiada klawiszowi ▲ (kierunek aktywacji czujnika prędkości wiatru) nadajników, Dół klawiszowi ▼ (domyślnie kierunek aktywacji czujnika słońca). Po podłączeniu, jeśli kierunek obrotów silnika jest nieprawidłowy, zamień połączenia zacisków O1 i O2.

⚠ Nigdy nie podłączaj więcej niż jednego silnika na jednostkę sterującą!

3.3 - Zasilanie

Zasilanie elektryczne jednostki sterującej należy podłączyć za pomocą zacisków LN-PE (Faza, Neutralny, Uziemienie). Jednostka sterująca BiDi-Awning może pracować z napięciami zasilania od 100 do 240 V i częstotliwościach 50 lub 60 Hz.

4 ZAPISYWANIE NADAJNIKÓW

- W tym rozdziale opisano procedury wczytywania w Trybie I, używanym do sterowania pojedynczą automatką za pomocą 3 klawiszy nadajników oraz Trybie II, używanym do sterowania automatką za pomocą jednego klawisza, pozostawiając pozostałe klawisze wolne do sterowania innymi automatkami.
- Przycisk ■ odpowiada centralnemu przyciskowi nadajników ERGO, PLANO i NICEWAY.
- Wszystkie sekwencje wczytywania są zsynchronizowane, co oznacza, że muszą zostać zakończone w ustalonych okresach czasu.
- W przypadku nadajników, które przewidują kilka „grup”, przed kontynuowaniem należy wybrać odpowiednią grupę do powiązania z jednostką sterującą.
- Konfiguracja drogą radiową jest możliwa na wszystkich odbiornikach znajdujących się w promieniu działania nadajnika, dlatego tylko urządzenie wymagane do działania powinno pozostać zasilane.
- ⚠ Pierwszy wczytany nadajnik musi być wyposażony w klucz programujący (PROG/PRG), w przeciwnym razie programowanie funkcji jednostki sterującej nie będzie możliwe.

4.1 - Tryb I

W Trybie I, komenda skojarzona z przyciskami nadajnika jest stała (tabela A1). W Trybie I dla każdego nadajnika wykonywana jest tylko jedna faza wczytywania i zajęte jest tylko jedno miejsce w pamięci. Podczas wczytywania w Trybie I nie ma znaczenia, który przycisk na nadajniku jest wciśnięty.

Tabela A1 - Zapamiętywanie w Trybie I	
Przycisk	Polecenie
Klawisz ▲ lub 1. kanał	Góra
Klawisz ■ lub 2. kanał	Stop
Klawisz ▼ lub 3. kanał	Dół

4.2 - Zapamiętywanie nadajników w Trybie I

Jeżeli nie ma zapamiętanego nadajnika, pierwszy można wczytać podczas uruchamiania, zgodnie z poniższą procedurą.

Tabela A2 - Zapamiętywanie pierwszego nadajnika podczas uruchamiania w Trybie I		Przykład
01.	Podłączyć jednostkę sterującą do zasilania, co zostanie potwierdzone 2 sygnałami dźwiękowymi.	
02.	W ciągu 10 sekund: <ul style="list-style-type: none"> Nadajniki jednokierunkowe: wciśnij i przytrzymaj przez co najmniej 3 sekundy dowolny klawisz nadajnika, który ma zostać wczytany. Nadajniki dwukierunkowe: wciśnij dowolny klawisz nadajnika, który ma być wczytany. 	MONO: 3s BIDI:
03.	Jeśli procedura wczytywania się powiedzie, usłyszysz 3 sygnały dźwiękowe.	

Jeżeli podczas uruchamiania nie zostaną wczytane żadne nadajniki, procedura programowania zakończy się automatycznie po 10 sekundach i usłyszysz jeden długi sygnał dźwiękowy.

Nadajniki można zapisać za pomocą klucza programującego już zapamiętanego nadajnika zgodnie z poniższą procedurą.

Tabela A3 – Zapamiętywanie innych nadajników w Trybie I		Przykład
01.	Naciśnij przycisk programowania wcześniej zapisanego nadajnika.	
02.	Zaczekaj aż usłyszysz 2 sygnały dźwiękowe.	
03.	Naciśnij klawisz ▼ (lub trzeci kanał), aby wejść w tryb programowania, usłyszysz 2 sygnały dźwiękowe.	
04.	W ciągu 10 sekund: <ul style="list-style-type: none"> Nadajniki jednokierunkowe: wciśnij i przytrzymaj przez co najmniej 3 sekundy dowolny przycisk nadajnika, który chcesz wczytać. Nadajniki dwukierunkowe: wciśnij dowolny przycisk nadajnika, który chcesz wczytać 	MONO: 3s BIDI:
05.	Jeśli procedura wczytywania się powiedzie, usłyszysz 3 sygnały dźwiękowe.	
06.	Powtórz kroki 4 i 5, by dodać wszystkie piloty.	
07.	Po 10 sekundach, gdy urządzenie nie odbiera żadnego sygnału, procedura programowania kończy się automatycznie i usłyszysz jeden długi dźwięk.	

Jeżeli nadajniki zostały już wczytane, inne nadajniki można wczytać w sposób opisany w poniższej procedurze.

Tabela A4 - Zapamiętywanie innych nadajników za pomocą zapamiętanego wcześniej nadajnika w Trybie I		Przykład
01.	Naciśnij dowolny przycisk trzy razy na poprzednio zapamiętanym nadajniku.	Stary x3
02.	Naciśnij ten sam przycisk trzy razy na nowym nadajniku.	Nowy x3
03.	Naciśnij ten sam przycisk trzy razy na poprzednio zapamiętanym nadajniku.	Stary x3
04.	Naciśnij ten sam przycisk na nowym nadajniku.	Nowy x3
05.	Jeśli procedura wczytywania się powiedzie, usłyszysz 3 sygnały dźwiękowe.	
06.	Jeśli urządzenie nie odbiera żadnego sygnału, procedura programowania kończy się automatycznie i usłyszysz jeden długi dźwięk.	

Uwaga. Jeśli pamięć jest pełna (30 wczytanych nadajników) usłyszysz 6 sygnałów dźwiękowych i nadajnika nie będzie można zapisać.

4.3 - Tryb II

W Trybie II każdy przycisk nadajnika może być powiązany z jednym z 10 możliwych poleceń (tabela A5); na przykład, jedna automatyka może być sterowana za pomocą tylko jednego zapamiętanego klawisza dla komendy Krok po kroku, podczas gdy pozostałe klawisze pozostają wolne do sterowania innymi automatykami. W Trybie II dla każdego klawisza wykonywana jest jedna faza zapamiętywania i każdy zajmuje jedno miejsce w pamięci. Podczas zapamiętywania w Trybie II, wciśnięty klawisz jest zapamiętywany. Jeśli do tego samego nadajnika ma zostać przydzielone polecenie innemu klawiszowi, należy wykonać nową procedurę zapisu dla tego konkretnego klawisza.

Ostrzeżenie! - Aby pozycje częściowe działały prawidłowo, należy przeprowadzić procedurę kalibracji (patrz rozdział 5.1).

Tabela A5 – Zapamiętywanie w Trybie II	
N°	Polecenie
1	Krok po kroku (góra-stop-dół-stop...)
2	Przejdź do poziomu 5%
3	Przejdź do poziomu 25%
4	Przejdź do poziomu 50%
5	Przejdź do poziomu 75%
6	Góra
7	Dół
8	Zatrzymaj
9	Przytrzymaj aby uruchomić w dół*
10	Przytrzymaj aby uruchomić w górę*

* W niektórych nadajnikach nie jest dostępna komenda „przytrzymaj, aby uruchomić”.

4.4 - Zapamiętywanie nadajników w Trybie II

Tabela A6 – Zapamiętywanie pierwszego i pozostałych nadajników w trybie II		Przykład
01.	Naciśnij przycisk programowania wcześniej zapisanego nadajnika.	
02.	Poczekaj, aż usłyszysz 2 sygnały dźwiękowe.	
03.	Naciśnij klawisz programowania tyle razy, ile odpowiada żądanemu poleceniu (1 = krok po kroku, 2 = przejdź do poziomu 5%, 3 = przejdź do poziomu 25%, 4 = przejdź do poziomu 50%, 5 = przejdź do poziomu 75%, 6 = góra, 7 = dół, 8 = stop, 9 = przytrzymaj aby uruchomić w dół, 10 = przytrzymaj aby uruchomić w górę).	1-10
04.	Sprawdź, czy brzęczyk wyda odpowiednią ilość sygnałów dźwiękowych odpowiadającą żądanemu poleceniu.	1-10
05.	W ciągu 10 sekund <ul style="list-style-type: none"> Nadajniki jednokierunkowe: naciśnięcie i przytrzymanie przez co najmniej 3 sekundy żądany przycisk nadajnika, który ma zostać zapisany. Nadajniki dwukierunkowe: naciśnięcie żądany klawisz nadajnika, który ma być zapisany. 	MONO: 3s BIDI:
06.	Jeśli procedura wczytywania się powiedzie, usłyszysz 3 sygnały dźwiękowe.	
07.	Powtórz kroki 5 i 6, aby dodać wszystkie piloty z tym samym poleceniem.	
08.	Powtórz kroki 3 do 6, aby dodać wszystkie piloty z innym poleceniem.	
09.	Po 10 sekundach, gdy urządzenie nie odbiera żadnego sygnału, procedura programowania kończy się automatycznie i usłyszysz jeden długi dźwięk.	

Uwaga. Jeśli pamięć jest pełna (30 wczytanych nadajników) usłyszysz 6 sygnałów dźwiękowych i nadajnika nie będzie można zapisać.

4.5 - Zapamiętywanie nowego nadajnika za pomocą „kodu aktywującego” już zapamiętanego nadajnika

Nadajnik dwukierunkowy posiada tajny kod, tzw. „kod aktywacyjny”. Przenosząc ten kod z zapamiętanego nadajnika do nowego nadajnika, ten ostatni jest automatycznie rozpoznawany (i zapamiętywany) przez jednostkę sterującą. Więcej informacji można znaleźć w instrukcji nadajników.

Ostrzeżenie! - Kod aktywacyjny może być przesyłany tylko między dwoma nadajnikami, które mają to samo kodowanie radiowe.

Tabela A7 - Przesyłanie „kodu aktywującego”		Przykład
01.	Umieść poprzedni, zapamiętany nadajnik i nowy nadajnik blisko siebie.	
02.	Na nowym nadajniku naciśnięcie klawisz polecenia. Dioda LED poprzedniego nadajnika włączy się i zacznie migać.	Nowy Stary
03.	Na poprzednim nadajniku naciśnij klawisz polecenia.	Stary
04.	Po przesłaniu kodu, oba nadajniki na chwilę zawibrują i zaświeci się zielona dioda LED sygnalizując zakończenie procedury. Gdy nowy nadajnik będzie używany, przez pierwsze 20 razy będzie przekazywał do odbiornika ten „kod zezwalający” wraz z komendą. Odbiornik automatycznie zapamięta kod identyfikacyjny nadajnika, który go przesłał.	

5.1 - Kalibracja

Podczas procesu kalibracji urządzenie uczy się pozycji krańcowych Góra i Dół. Kalibracja może być przeprowadzona automatycznie lub ręcznie. Podczas kalibracji automatycznej silnik będzie wykonywał manewry Góra, Dół i ponownie Góra w celu rozpoznania pozycji krańcowych. Podczas kalibracji ręcznej pozycje graniczne muszą być zapisane ręcznie, podczas gdy silnik wykonuje manewry Góra/Dół.

⚠ **Jeżeli kalibracja automatyczna nie była w stanie prawidłowo rozpoznać pozycji krańcowych, należy zamiast tego przeprowadzić kalibrację ręczną.**

Jednostka sterująca dokona samokalibracji po wykonaniu przez użytkownika dwóch pełnych manewrów (z góry do dołu i z dołu do góry), ale przed rozpoczęciem pracy zaleca się wykonanie kalibracji zgodnie z jedną z poniższych procedur.

Aby wykonać automatyczną kalibrację, postępuj zgodnie z poniższym opisem.

Tabela A8 - Kalibracja automatyczna		Przykład
01.	Naciśnij przycisk programowania zapamiętanego już nadajnika.	
02.	Poczekaj, aż usłyszysz 2 sygnały dźwiękowe.	
03.	Naciśnij przycisk ■ (lub drugi kanał) nadajnika.	
04.	Silnik automatycznie wykona manewry góra, dół i ponownie góra.	
05.	Procedura programowania kończy się automatycznie po zakończeniu 2 pełnych manewrów i słychać jeden długi sygnał dźwiękowy.	

Aby przeprowadzić kalibrację ręcznie, postępuj zgodnie z poniższym opisem (tylko w przypadku, kiedy kalibracja automatyczna nie działa).

Tabela A9 - Kalibracja ręczna		Przykład
01.	Naciśnij przycisk programowania zapamiętanego już nadajnika.	
02.	Poczekaj, aż usłyszysz 2 sygnały dźwiękowe.	
03.	Naciśnij przycisk ▲ (lub pierwszy kanał) nadajnika, aby rozpocząć kalibrację.	
04.	Urządzenie rozpocznie manewr w górę.	
05.	Naciśnij klawisz ■ (lub drugi kanał) nadajnika, aby ustawić pozycję graniczną Góra.	
06.	Urządzenie rozpocznie manewr w dół.	
07.	Naciśnij przycisk ■ (lub drugi kanał) nadajnika, aby ustawić pozycję krańcową Dół.	
08.	Urządzenie rozpocznie manewr w górę.	
09.	Naciśnij przycisk ■ (lub drugi kanał) nadajnika, aby ustawić pozycję krańcową Góra.	
10.	Procedura programowania kończy się automatycznie i słychać jeden długi sygnał dźwiękowy.	

5.2 - Pozycja częściowa





Jednostka sterująca BiDi-Awning umożliwia ustawienie szybko dostępnych pozycji częściowych. Pozycje częściowe działają tylko z nadajnikami czytanyymi w Trybie I.

Tabela A10 - Dostępne pozycje częściowe		
N°	Naciśnij jednocześnie, aby aktywować	Pozycja domyślna
1	▲ i ▼ 1. i 3. kanał S1 i S2	50% (czasu ruchu)
2	▲ i ■ 1. i 2. kanał	15% (czasu ruchu)





- ⚠** **Jeśli domyślnie włączony jest tryb żaluzji weneckich (patrz rozdział 5.3), domyślnie (2. pozycja częściowa), żaluzje zatrzymują się na 15%, a lamele są obracane do 10%.**
- Jeśli tryb żaluzji weneckich jest domyślnie wyłączony (druga pozycja częściowa), roleta zatrzymuje się na 15%.**

- Aby pozycje częściowe działały poprawnie, należy przeprowadzić kalibrację.
- Jednoczesne naciśnięcie S1 i S2 może nie być możliwe w przypadku niektórych typów przycisków/przełączników.

Aby ustawić nową pozycję dla 1. pozycji częściowej, postępuj jak opisano poniżej.





Tabela A11 - Ustawianie 1. pozycji częściowej		Przykład
01.	Naciśnij przycisk programowania zapamiętanego już nadajnika.	
02.	Poczekaj aż usłyszysz 2 sygnały dźwiękowe.	
03.	Naciśnij jednocześnie przyciski ▲ i ▼ (lub pierwszy i trzeci kanał), aby wejść w tryb programowania, usłyszysz 2 sygnały dźwiękowe.	
04.	Ustaw roletę/żaluzję/żaluzję w żądanej pozycji częściowej	
05.	(lub naciśnij jednocześnie ▲ i ▼ lub 1 i 3 kanał, aby całkowicie wyłączyć 1 pozycję częściową).	
Zapisz i zakończ programowanie naciskając przycisk programowania, usłyszysz jeden długi sygnał dźwiękowy (rys. 1).		

Aby ustawić nową pozycję dla 2. pozycji częściowej, postępuj jak opisano poniżej.

Tabela A12 - Ustawianie 2. pozycji częściowej		Przykład
01.	Naciśnij przycisk programowania zapamiętanego już nadajnika.	
02.	Poczekaj aż usłyszysz 2 sygnały dźwiękowe.	
03.	Naciśnij jednocześnie przyciski ▲ i ■ (lub pierwszy i drugi kanał), aby wejść w tryb programowania, usłyszysz 2 sygnały dźwiękowe.	
04.	Ustaw roletę/żaluzję/żaluzję w żądanej pozycji częściowej	
05.	(lub naciśnij jednocześnie ▲ i ■ lub 1 i 2 kanał, aby całkowicie wyłączyć 2 pozycję częściową).	
Zapisz i zakończ programowanie naciskając przycisk programowania, usłyszysz jeden długi sygnał dźwiękowy (rys. 1).		

5.3 - Wirtualna krańcówka

W razie potrzeby możliwe jest również ustawienie wirtualnego wyłącznika krańcowego, ograniczającego ruch rolety/żaluzji do określonej pozycji (zakresu).

Tabela 13 - Ustawianie wirtualnej krańcówki		Przykład
01.	Zbliź do siebie poprzednio zapamiętany nadajnik i nowy nadajnik.	
02.	Naciśnij przycisk programowania już zapamiętanego nadajnika.	
03.	Poczekaj aż usłyszysz 2 sygnały dźwiękowe.	
04.	Naciśnij i przytrzymaj przez 2 sekundy przycisk ▲ (lub pierwszy kanał), aż do usłyszenia 1 długiego sygnału dźwiękowego potwierdzającego zaprogramowaną pozycję. <ul style="list-style-type: none"> • Jeśli brzęczyk wydaje 5 krótkich dźwięków, BiDi-Awning nie był wcześniej kalibrowany. 	
05.	Naciśnij przycisk nadajnika, aby wybrać granicę, którą chcesz zachować jako odniesienie: <ul style="list-style-type: none"> • ▲ lub kanał pierwszy - górna granica jest referencyjnym wyłącznikiem krańcowym, • ▼ lub trzeci kanał - dolna granica jest wyłącznikiem krańcowym odniesienia. 	
06.	Silnik wykona ruch pomiędzy wirtualnym i mechanicznym wyłącznikiem krańcowym.	
07.	Procedura programowania kończy się automatycznie.	

5.4 - Żaluzje weneckie

Sterownik BiDi-Awning umożliwia sterowanie listwami do żaluzji weneckich. Gdy sterowanie żaluzjami jest włączone, naciśnięcie s/1. kanału lub t/3. kanału spowoduje przesunięcie lameli o 20%, a standardowe manewry Góra i Dół muszą być wykonane przez naciśnięcie i przytrzymanie odpowiednich klawiszy. Aby funkcja działała prawidłowo, należy wyregulować czas pełnego ruchu lameli. Domyślnie funkcja żaluzji weneckich jest wyłączona, a czas pełnego ruchu jest ustawiony na 1,5s.

Aby włączyć lub wyłączyć sterowanie żaluzjami i ustawić czas ruchu lameli, postępuj zgodnie z poniższym opisem.

Tabela A14 - Ustawianie zachowania żaluzji weneckich		Przykład
01.	Naciśnij przycisk programowania zapamiętanego już nadajnika.	
02.	Poczekaj, aż usłyszysz 2 sygnały dźwiękowe.	
03.	Naciśnij jednocześnie przyciski ■ i ▼ (lub drugi i trzeci kanał), aby wejść w tryb programowania.	
04.	Jeśli po 5 sekundach brzęczyk wyemituje 2 sygnały dźwiękowe, tryb żaluzji jest włączony, jeśli wyemituje 1 sygnał dźwiękowy, tryb żaluzji jest wyłączony.	
05.	Naciśnij przycisk ▲ (lub pierwszy kanał) nadajnika aby przełączyć ustawienie, brzęczyk informuje o aktualnym ustawieniu: <ul style="list-style-type: none"> • 2 sygnały - sterowanie żaluzjami włączone • 1 sygnał - sterowanie żaluzjami wyłączony 	
06.	Naciśnij przycisk programowania odpowiednią ilość razy w zależności od wymaganego czasu (1 = 250ms, 2 = 500ms, 3 = 750ms, 4 = 1s, 5 = 1.25s, 6 = 1.5s, 7 = 1.75s, 8 = 2s, 9 = 2.25s, 10 = 2.5s, 11 = 2.75s, 12 = 3s).	1-12
07.	Sprawdź, czy brzęczyk wydaje liczbę dźwięków odpowiadającą wymaganemu czasowi.	1-12
08.	Po 10 sekundach, gdy urządzenie nie odbiera żadnego sygnału, procedura programowania kończy się automatycznie i usłyszysz jeden długi dźwięk.	

5.5 - Czujniki klimatyczne

Jednostka sterująca obsługuje radiowe czujniki klimatyczne Nice mono i dwukierunkowe. Zapamiętywanie czujnika klimatycznego musi być przeprowadzone jak dla standardowego nadajnika (procedura w tabeli A3). Progi dla poleceń muszą być zaprogramowane w czujniku klimatycznym. Polecenia związane z Wiatrem mają pierwszeństwo, kolejno komendy dla słońca i deszczu. Reakcje na słońce/deszcz można włączyć/wyłączyć za pomocą przycisku "Sun ON/OFF" (reakcje domyślnie są włączone). Więcej informacji można znaleźć w instrukcji czujnika klimatycznego.

Tabela A15 - Ustawianie na komendy czujnika klimatycznego	
Polecenie	Odpowiedź
Sun ON	Przejdzie do pozycji Dół (domyślnie) lub pozycji częściowej (ustawionej zgodnie z tabelą A16)
Sun OFF	Przejdzie do pozycji Góra
Rain ON	Przejdzie do pozycji Dół (domyślnie) lub Góra (ustawione zgodnie z tabelą A17)
Rain OFF	Przejdzie do pozycji Góra (jeśli przeszedł do dołu z powodu deszczu) lub Brak akcji (jeśli poszedł w górę z powodu deszczu)
Wind ON	Przejdzie do pozycji Up i zablokować sterowanie silnikiem do momentu wyłączenia odbioru wiatru.
Wind OFF	Odblokowanie sterowania silnikiem

Tabela A16 - Ustawianie reakcji na komendę Sun ON		Przykład
01.	Naciśnij przycisk programowania zapamiętanego już nadajnika.	
02.	Poczekaj, aż usłyszysz 2 sygnały dźwiękowe.	
03.	Naciśnij i przytrzymaj przycisk ■ (lub drugi kanał) przez 2 sekundy, aż usłyszysz 1 długi sygnał dźwiękowy.	
04.	Nacisnąć przycisk nadajnika, aby wybrać reakcję na komendę Sun ON: <ul style="list-style-type: none"> • ▼ (lub kanał trzeci) - przejście do pozycji Dół (domyślnie) • ▲ (lub kanał pierwszy) - przejście do pozycji częściowej 	
05.	Aktualnie ustawiona reakcja na komendę Sun ON zostanie potwierdzona sygnałami dźwiękowymi: <ul style="list-style-type: none"> • 2 długie sygnały - przejście do pozycji Dół • 4 długie sygnały - przejście do pozycji częściowej 	
06.	Procedura programowania kończy się automatycznie.	

Tabela A17 - Ustawianie reakcji na komendę Rain ON		Przykład
01.	Naciśnij przycisk programowania zapamiętanego już nadajnika.	
02.	Poczekaj, aż usłyszysz 2 sygnały dźwiękowe.	
03.	Naciśnij i przytrzymaj przycisk ▼ (lub trzeci kanał) przez 2 sekundy, aż usłyszysz 1 długi sygnał dźwiękowy.	
04.	Naciśnij przycisk nadajnika, aby wybrać reakcję na komendę Deszcz: <ul style="list-style-type: none"> ▼ (lub kanał trzeci) - przejście do pozycji Dół (domyślnie) ▲ (lub kanał pierwszy) - przejście do pozycji Góra 	
05.	<ul style="list-style-type: none"> Aktualnie ustawiona reakcja na komendę Raining zostanie potwierdzona sygnałami dźwiękowymi: 2 długie dźwięki - przejście do pozycji Dół 4 długie sygnały - przejście do pozycji Góra 	
06.	Procedura programowania kończy się automatycznie.	

5.5 - Usuwanie nadajników

W przypadku konieczności skasowania wczytanych nadajników i ustawień należy postępować zgodnie z poniższym opisem.

Tabela A18 - Usuwanie nadajnika z pamięci		Przykład
01.	Naciśnij 5 razy przycisk programowania zapamiętanego już nadajnika.	5x
02.	Brzęczyk potwierdzi to 5 sygnałami dźwiękowymi.	
03.	Nacisnąc dowolny przycisk na przejętym nadajniku, aby usunąć go z pamięci.	
04.	Prawidłowe usunięcie potwierdzą 3 sygnały dźwiękowe.	
05.	Po 10 sekundach nie odbierania sygnału przez urządzenie, procedura programowania kończy się automatycznie i słychać jeden długi sygnał dźwiękowy.	

5.6 - Przywracanie do ustawień fabrycznych

Jeżeli jednostka sterująca musi zostać zresetowana do ustawień fabrycznych (wszystkie nadajniki i ustawienia zostaną usunięte), należy postępować zgodnie z poniższym opisem.

Tabela A19 - Przywracanie ustawień fabrycznych z już zapisanym nadajnikiem		Przykład
01.	Naciśnij 5 razy przycisk programowania zapamiętanego już nadajnika.	5x
02.	Brzęczyk potwierdzi to 5 dźwiękami.	
03.	Naciśnij przycisk programowania.	
04.	5 sygnałów dźwiękowych potwierdza prawidłowe zresetowanie.	
05.	Procedura programowania kończy się automatycznie i słychać jeden długi sygnał dźwiękowy. Następnie sterownik rozpocznie procedurę uruchamiania zgodnie z tabelą A2.	

Jeżeli pierwszy wczytany nadajnik jest niesprawny, zgubiony lub nie jest wyposażony w klucz do programowania, jednostkę sterującą można przywrócić do ustawień fabrycznych z niewczytanym nadajnikiem, postępuj wedle poniższych wskazówek.

Tabela A20 - Przywracanie ustawień fabrycznych bez zapisanego nadajnika		Przykład
01.	Wyłącz jednostkę sterującą.	
02.	Zmień położenie zworki z pozycji 1 na pozycję 2.	
03.	Włącz zasilanie jednostki sterującej.	
04.	Przywrócenie ustawień fabrycznych zostanie potwierdzone przez 5 sygnałów dźwiękowych.	
05.	Pamiętaj, aby po wyłączeniu zasilania ponownie zmienić położenie zworki z pozycji 2. na pozycję 1.	

Uwaga. Jeśli pozycja zworki nie zostanie zmieniona z powrotem na pozycję 1, urządzenie zostanie zablokowane, a po 10 sekundach zacznie emitować dźwięk informujący użytkownika, że proces się nie zakończył.

6 PARAMETRY TECHNICZNE

Produkt BiDi-Awning jest produkowany przez Nice S.p.A.(TV). Ostrzeżenia: - Wszystkie specyfikacje techniczne podane w tym rozdziale odnoszą się do temperatury otoczenia 20 °C (± 5 °C) - Nice S.p.A. zastrzega sobie prawo do wprowadzania zmian w produkcie w dowolnym momencie, gdy uzna to za konieczne, przy zachowaniu tych samych funkcji i przeznaczenie.

BiDi-Awning	
Typ	Jednostka sterująca obsługi silnika elektrycznego; Typ 1.B
Rodzaj sterowania	Niezależnie montowane sterowanie
Zasilanie	100–240 V AC, 50/60 Hz
Prąd znamionowy silnika	2 A
Moc znamionowa silnika	480 VA dla Vn = 240 V; 460 VA dla Vn = 230 V; 240 VA dla Vn = 120 V; 200 VA dla Vn = 100 V
Podłączenie zasilania	Przewód zewnętrzny
Zalecany przekrój przewodów	0,5-4 mm ² dla 1 przewodu; 0,5-1,5 mm ² dla 2 przewodów
Kategoria przepięciowa	II
Znamionowe napięcie impulsowe	2500 V
Stopień zanieczyszczenia	2
Klasa ochrony przed porażeniem prądem elektrycznym	Klasa I
Stopień ochrony obudowy	IP 55
Temperatura pracy	-20 °C .. +50 °C
Temperatura transportu i przechowywania	-20 °C .. +50 °C
Wymiary (mm)	98 x 26 x 20
Waga	45 g

Nadajnik-odbiornik radiowy	
Pasma częstotliwości	433,05-434,04 MHz
Kod	OPERA/FLOR (rolling code), PLN2+ (rolling code)
Liczba możliwych do zapamiętania nadajników	30, w tym czujniki klimatyczne
Zasięg nadajnika-odbiornika	Szacowane na 150 m w otwartej przestrzeni i 20 m wewnątrz budynków (*)
Maks. Moc nadawania	10 dBm

(*) Zasięg radia jest silnie uzależniony od innych urządzeń pracujących na tej samej częstotliwości z ciągłą transmisją, takich jak alarmy i słuchawki radiowe, które zakłócają działanie radiotelefonu jednostki sterującej.

7 UTYLIZACJA PRODUKTU

Ten produkt jest integralną częścią automatyki, dlatego należy go utylizować razem z nim. Podobnie jak w przypadku montażu, również po zakończeniu eksploatacji produktu, czynności demontażu i utylizacji muszą być wykonywane przez wykwalifikowany personel. Ten produkt jest wykonany z różnych rodzajów materiałów, z których niektóre można poddać recyklingowi, a inne należy złomować. Poszukaj informacji na temat systemów recyklingu i utylizacji przewidzianych przez lokalne przepisy w Twojej okolicy dla tej kategorii produktów.

Uwaga! - niektóre części produktu mogą zawierać substancje zanieczyszczające lub niebezpieczne, które w przypadku wyrzucenia do środowiska mogą spowodować poważne szkody dla środowiska lub zdrowia fizycznego. Jak wskazuje symbol obok, wyrzucanie tego produktu wraz z odpadami domowymi jest surowo zabronione. Podziel odpady na kategorie do usunięcia, zgodnie z metodami przewidzianymi przez obowiązujące prawo w Twojej okolicy lub zwróć produkt sprzedawcy przy zakupie nowej wersji.

Uwaga! - lokalne przepisy mogą przewidywać poważne kary w przypadku niewłaściwej utylizacji tego produktu.



8 DEKLARACJA ZGODNOŚCI

NICE S.p.A. oświadcza, że sprzęt radiowy BiDi-Awning jest zgodny z dyrektywą 2014/53/UE. Pełny tekst deklaracji zgodności UE jest dostępny pod następującym adresem internetowym: <http://www.niceforyou.com/en/support>



Nice SpA
Oderzo TV Italia
info@niceforyou.com

www.niceforyou.com