

E FIT S 619 BD  
E FIT S 1014 BD

E FIT M 817 BD  
E FIT M 1517 BD  
E FIT M 3017 BD  
E FIT M 4012 BD  
E FIT M 5012 BD

E FIT L 5517 BD  
E FIT L 6517 BD  
E FIT L 7517 BD  
E FIT L 8012 BD  
E FIT L 10012 BD  
E FIT L 12012 BD



## Buismotor

NL - Aanwijzingen en aanbevelingen voor installatie en gebruik

# ALGEMENE WAARSCHUWINGEN: VEILIGHEID - INSTALLATIE - GEBRUIK (originele aanwijzingen in het Italiaans)

**LET OP!** Belangrijke aanwijzingen voor de veiligheid. Leef alle voorschriften na, want een niet correct uitgevoerde installatie kan ernstige schade veroorzaken

**LET OP!** Belangrijke aanwijzingen voor de veiligheid. Het is belangrijk dat deze instructies worden opgevolgd voor de veiligheid van personen. Bewaar deze instructies

- Voordat u begint met de installatie dient u de "Technische kenmerken van het product" (in deze handleiding) te controleren, in het bijzonder of dit product geschikt is voor uw geleide onderdeel. Als het product niet geschikt is, mag u NIET overgaan tot de installatie
- Het product mag niet worden gebruikt voordat de inbedrijfstelling heeft plaatsgevonden zoals gespecificeerd in het hoofdstuk "Eindtest en inbedrijfstelling"

**LET OP!** Volgens de meest recente Europese wetgeving moet het uitvoeren van een automatisering voldoen aan de geharmoniseerde normen van de geldende Machinerichtlijn, waarbij een verklaring van de conformiteit van de automatisering afgegeven kan worden. In verband hiermee moeten alle werkzaamheden in verband met de aansluiting op de elektrische voeding, de eindtest, de inbedrijfstelling en het onderhoud van het product uitsluitend worden uitgevoerd door een gekwalificeerde en deskundige monteur!

- Voordat u met de installatie van het product begint, dient u te controleren of al het te gebruiken materiaal in optimale staat en geschikt voor gebruik is
- Het product is niet bestemd voor gebruik door personen (inclusief kinderen) met lichamelijke, zintuiglijke of geestelijke beperkingen of met gebrek aan ervaring of kennis
- Kinderen mogen niet met het apparaat spelen
- Laat kinderen niet met de bedieningselementen van het product spelen. Houd de afstandsbedieningen buiten het bereik van kinderen

**LET OP!** Om ieder risico op onvoorzien heropstarten van het thermische onderbrekingsmechanisme te vermijden, mag dit apparaat niet worden gevoed via een externe regelaar zoals een timer, noch worden aangesloten op een circuit dat regelmatig wordt in- of uitgeschakeld

- U moet op het spanningsnet van de installatie een uitschakelapparaat aansluiten (niet meegeleverd) met een openingsafstand tussen de contacten waarbij volledige uitschakeling mogelijk is bij de condities die gelden voor overspanningscategorie III
- Behandel het product tijdens de installatie met zorg en voorkom dat het wordt geplet, dat er tegen wordt gestoten, dat het valt of dat het in aanraking komt met welke vloeistoffen dan ook. Zet het product niet in de buurt van warmtebronnen en stel het niet bloot aan open vuur. Hierdoor kan het beschadigd worden, waardoor storingen of gevaarlijke situaties kunnen ontstaan. Als dit gebeurt, stopt u de installatie onmiddellijk en wendt u zich tot de klantendienst
- De fabrikant is niet aansprakelijk voor materiële schade, zowel aan personen als aan voorwerpen, die voortvloeit uit de niet-naleving van de montage-instructies. In die gevallen is enige garantie voor materiaalfouten uitgesloten
- Het geluidsdrukkniveau van de gemeten emissie A bedraagt minder dan 70 dB(A)
- Reinigings- en onderhoudswerkzaamheden die door de gebruiker kunnen worden uitgevoerd, mogen niet worden toevertrouwd aan kinderen die niet onder toezicht staan
- Voordat u werkzaamheden aan de installatie uitvoert (onderhoud, reiniging), moet het product altijd worden losgekoppeld van de netvoeding
- Controleer de installatie regelmatig. Controleer met name de kabels, de veren en de steunen om eventuele verstoringen van de balancering en tekenen van slijtage of beschadiging in een vroeg stadium op te merken. Gebruik het apparaat nooit als het gerepareerd of opnieuw afgesteld moet worden; een storing in de installatie of een niet-correcte balancering van de automatisering kan tot letsel leiden
- Het verpakkingsmateriaal moet volgens de plaatselijk geldende voorschriften afgevoerd worden
- Tussen de bewegende en vaste onderdelen moet een afstand van minimaal 0,4 m worden aangehouden
- De tekst op de buismotoren mag worden afgedekt na de montage
- Motor met **vaste** voedingskabel: de voedingskabel kan **niet vervangen worden**. Als de kabel beschadigd is, moet het apparaat worden afgevoerd
- Motor met **verwijderbare** voedingskabel met specifieke connector: als de voedingskabel beschadigd is, **moet deze worden vervangen** door de fabrikant of door diens technische ondersteuningsdienst, of in ieder geval door een monteur met een vergelijkbare kwalificatie om ieder risico uit te sluiten
- Wees voorzichtig wanneer het rolluik in beweging is en blijf uit de buurt tot het rolluik volledig neergelaten is
- Wees voorzichtig bij het bedienen van een handmatig bedieningsapparaat, omdat een omhooggetrokken rolluik snel omlaag kan vallen als de veren in slechte staat verkeren of kapot zijn
- Bedien de buitenwering niet als er onderhoudswerkzaamheden in de buurt worden uitgevoerd, zoals het wassen van ramen
- Koppel de buitenwering los van de netvoeding als er onderhoudswerkzaamheden in de buurt worden uitgevoerd, zoals het wassen van ramen. Waarschuwing voor "wering met automatische bediening"

## WAARSCHUWINGEN M.B.T. DE INSTALLATIE

- Voordat u de bewegingsmotor installeert, moeten alle onnodige kabels worden verwijderd en moeten alle apparaten die niet noodzakelijk zijn voor de gemotoriseerde werking buiten bedrijf worden gesteld
- Installeer het bewegingsorgaan voor de handmatige bediening op een hoogte van minder dan 1,8 m  
OPMERKING: indien verwijderbaar, moet het bewegingsorgaan in de onmiddellijke nabijheid van de poort worden bewaard
- Verzeker u ervan dat de bedieningselementen uit de buurt van de bewegende onderdelen worden gehouden, maar wel direct zicht op de poort geven.  
Het bewegingsorgaan van een schakelaar die handmatig gesloten gehouden wordt, moet zich in een vanaf het geleide onderdeel zichtbare positie bevinden, maar uit de buurt van de bewegende onderdelen. Het moet op een minimale hoogte van 1,5 m geïnstalleerd worden
- De vaste bedieningsapparaten moeten op een zichtbare plaats worden geïnstalleerd
- Bij bewegingsmotoren waarbij toegang tot onbeschermde bewegende onderdelen mogelijk is na de installatie, moeten deze onderdelen worden geïnstalleerd op een hoogte van meer dan 2,5 m vanaf de grond of in ieder geval boven een niveau waarbij toegang onmogelijk is

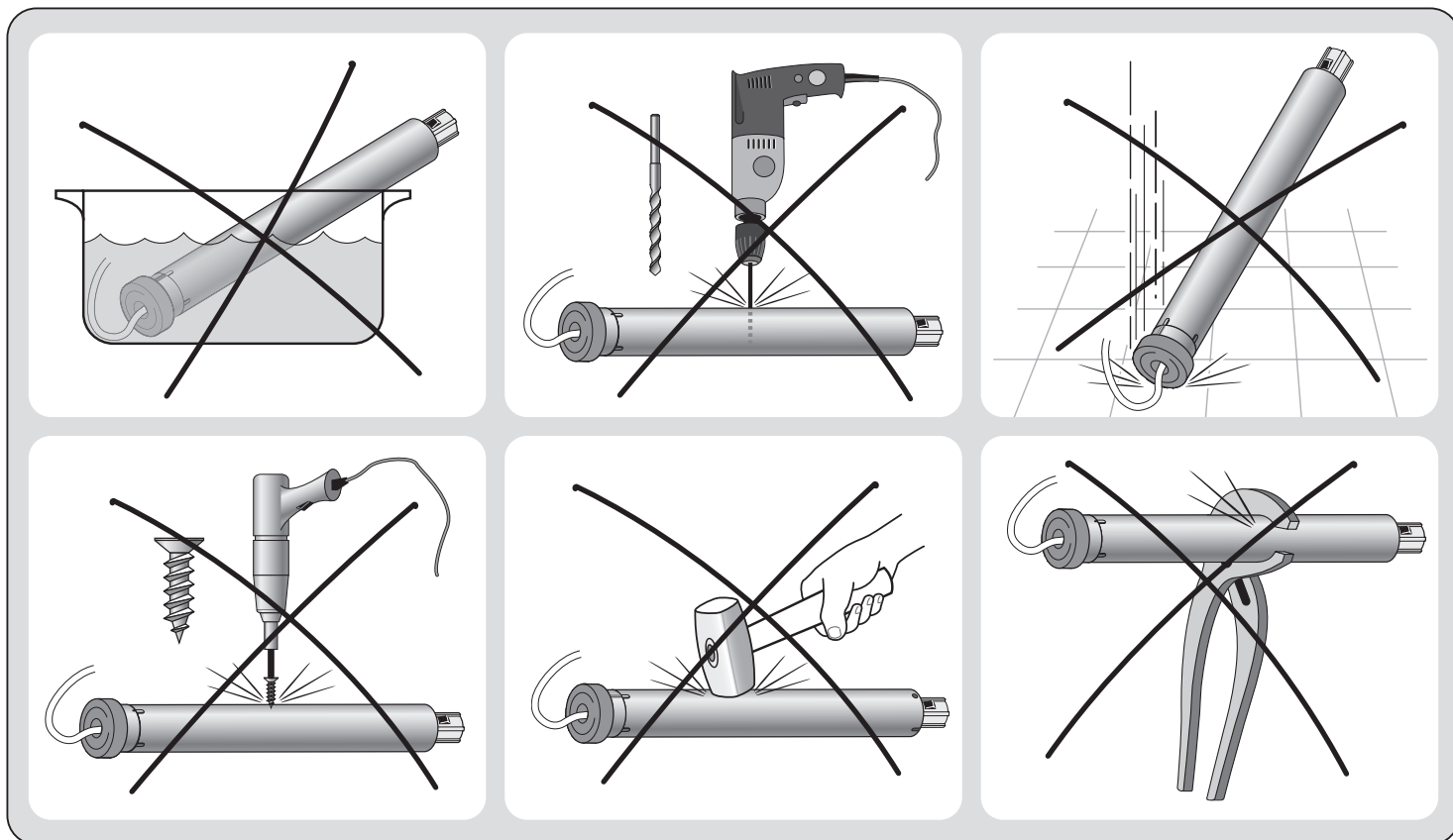

## 1 BESCHRIJVING VAN HET PRODUCT EN GEBRUIKSBESTEMMING

Dit product is een buismotor waarmee rolschermen, zonneschermen en rolluiken geautomatiseerd kunnen worden. **Elk ander gebruik is verboden! De fabrikant is niet aansprakelijk voor schade als gevolg van onjuist gebruik van het product, in vergelijking met hetgeen in deze handleiding wordt beschreven.**

Het product heeft de volgende functionele eigenschappen:

- het wordt gevoed door het lichtnet (zie de gegevens op het typeplaatje van de motor);
- het wordt geïnstalleerd in de wikkelrol; het deel van de motor dat uit de rol steekt (elektronische kop) wordt met speciale steunbeugels (niet in de verpakking aanwezig) aan het plafond of de wand bevestigd;
- het omvat een radio-ontvanger en een besturingseenheid met encodertechnologie die voor de elektronische bewegingsbesturing en de nauwkeurigheid van de eindstanden zorgt;
- kan worden geconfigureerd en werken met zowel de transmissielogica UNIDIRECTIONEEL als BIDIRECTIONEEL. Met het nieuwe bidirectionele radioprotocol van Nice is communicatie in beide richtingen mogelijk tussen de zender en de ontvanger, evenals de functionaliteit van het mesh-netwerk waarmee elke automatisering van Nice binnen het bereik van de radio bereikt kan worden. Het signaal dat gegeven wordt door de zenders bevestigt of het commando correct ontvangen is, en maakt het mogelijk om de positie van de automatisering op elk gewenst moment te regelen. Dankzij de wireless technologie is ook de fase van de eerste programmering eenvoudig en intuïtief.
- het is compatibel met alle elektronica van Nice die het NRC-radiosysteem toepast (zenders en klimaatsensoren, deze laatste zijn alleen te gebruiken als de motor geconfigureerd wordt in de UNIDIRECTIONEEL modus);
- kan draadloos worden bestuurd, met gebruikmaking van diverse optionele accessoires die niet aanwezig zijn in de verpakking (zie fig. 1);
- kan het rolscherm, het zonnescherm of het rolluik omhoog en omlaag bewegen, en kan het stoppen bij de bovenste of onderste eindaanslag of in andere tussenliggende standen (maximaal 30 als de motor geconfigureerd wordt voor werking in de UNIDIRECTIONELE modus of maximaal 6 als de motor geconfigureerd wordt voor werking in de BIDIRECTIONELE MODUS);
- het is voorzien van een "thermische beveiliging" die in geval van oververhitting als gevolg van continu gebruik van de automatisering boven de toegestane limieten (zie het hoofdstuk "Technische kenmerken), automatisch de stroomvoorziening onderbreekt en weer herstelt wanneer de temperatuur binnen de norm ligt;
- het is beschikbaar in diverse versies, elk met een bepaald motorkoppel (zie de gegevens op het typeplaatje van de motor).

1

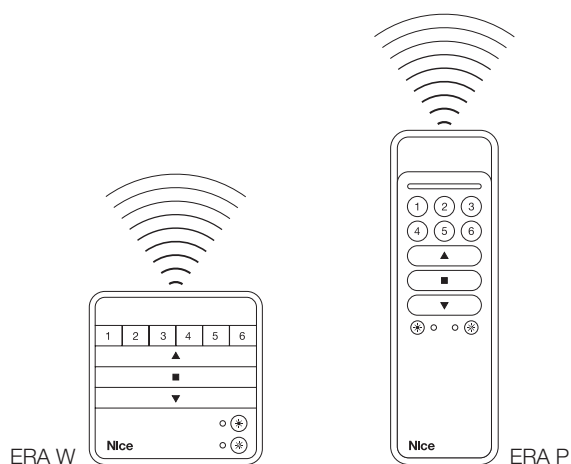

## 2 INSTALLATIE VAN DE MOTOR EN VAN DE ACCESSOIRES

### 2.1 - Aan de installatie voorafgaande controles en gebruikslimieten

- Controleer de toestand van het product nadat u het uit de verpakking hebt gehaald.
- Dit product is beschikbaar in verschillende versies, elk met een bepaald motorkoppel. Elke uitvoering is ontworpen om rolschermen, zonneschermen of rolluiken met bepaalde afmetingen en gewicht aan te drijven; voorafgaand aan de installatie dient u zich er dus van te verzekeren dat de parameters van de motorkoppel, draaisnelheid en werkingstijd van dit product geschikt zijn voor de automatisering van uw scherm of rolluik (zie de "Keuzegids" in de Nice-productcatalogus – [www.niceforyou.com](http://www.niceforyou.com)). In het bijzonder, **geldt dat het product niet geïnstalleerd mag worden als het motorkoppel groter is dan nodig is voor het bewegen van uw rolscherm, zonnescherm of rolluik.**
- Controleer de diameter van de wikkelrol. Deze moet als volgt op basis van het koppel van de motor gekozen worden:
  - voor motoren met maat "S" ( $\varnothing = 35$  mm), moet de minimale inwendige diameter van de wikkelrol 40 mm bedragen;
  - voor motoren met maat "M" ( $\varnothing = 45$  mm) en koppel tot en met 35 Nm, moet de minimale inwendige diameter van de wikkelrol 52 mm bedragen;
  - voor motoren met maat "M" ( $\varnothing = 45$  mm) en koppel groter dan 35 Nm, moet de minimale inwendige diameter van de wikkelrol 60 mm bedragen;
  - voor motoren met maat "L" ( $\varnothing = 58$  mm), moet de minimale inwendige diameter van de wikkelrol 70 mm bedragen.
- Voordat u een rolscherm, zonnescherm of rolluik automatiseert, dient u zich ervan te verze-

2

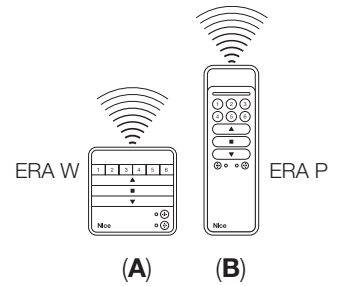
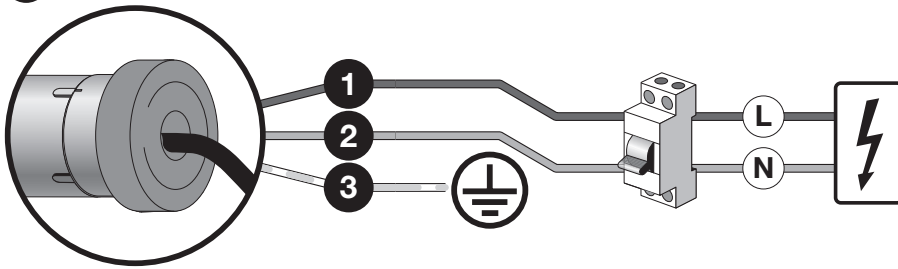

### LEGENDA

1	Draad met de kleur <b>Bruin</b>	A	Draagbare zender van de serie "ERA W"
2	Draad met de kleur <b>Blauw</b>	B	Draagbare zender van de serie "ERA P"
3	Draad met de kleur <b>Geel-groen</b>		

keren dat er voldoende vrije ruimte is voor de maximaal gewenste open stand.

- In geval van installatie buiten moet u zorgen dat de motor afdoende beschermd is tegen atmosferische invloeden.

## 2.2 - Montage en installatie van de buismotor

**Let op!** – Lees de waarschuwingen zorgvuldig door voordat u verder gaat. Een niet correct uitgevoerde installatie kan ernstig letsel veroorzaken.

Zie voor het monteren en installeren van de motor **fig. 4**. Raadpleeg ook de Nice-productcatalogus of de website [www.niceforyou.com](http://www.niceforyou.com) om de kroon van de eindaanslag (**fig. 4-a**), het sleepwiel (fig. 4-c), en de montagebeugel van de motor (**fig. 4-g**) te kiezen.

## 2.3 - Installatie van de accessoires (optioneel)

Na installatie van de motor moeten ook de accessoires geïnstalleerd worden, als deze voorzien zijn voor de installatie die gerealiseerd wordt. Om de compatibele accessoires te bepalen en de gewenste modellen te kiezen, wordt verwezen naar de productcatalogus Nice, die ook te vinden is op de website [www.niceforyou.com](http://www.niceforyou.com). **Fig. 2** toont het soort compatibele accessoires en hun verbinding met de motor (de accessoires zijn niet inbegrepen in de verpakking).

## 3 ELEKTRISCHE VERBINDINGEN EN EERSTE INSCHAKELING

De elektrische aansluitingen moeten pas tot stand worden gebracht nadat de motor en de gewenste compatibele accessoires geïnstalleerd zijn.

De elektriciteitskabel van de motor bestaat uit de volgende interne draden (**fig. 2**):

Kabel	Kleur	Verbinding
1	Bruin	Fasedraad
2	Blauw	Nuldraad
3	Geel-groen	Aarddraad

### 3.1 - Verbinding van de motor aan het elektriciteitsnet

Gebruik kabel 1, 2, 3 (**fig. 2**) om de motor aan te sluiten op het elektriciteitsnet, rekening houdend met de volgende **waarschuwingen**:

- een onjuiste aansluiting kan storingen of gevaarlijke situaties veroorzaken;
- houd strikt rekening met de aansluitingen die in deze handleiding worden aangegeven;
- in het voedingsnet van de motor dient een afkoppelinrichting te worden geïnstalleerd met een openingsafstand tussen de contacten die een volledige afkoppeling toelaat bij de condities die worden voorgeschreven door de overspanningscategorie III, zoals voorzien door de installatievoorschriften (de afkoppelinrichting wordt niet bij het product geleverd).

### 3.2 - Aansluiting van de accessoires op de motor

- **Accessoires die draadloos kunnen worden aangesloten** (draagbare radiozenders en klimaatsensoren met radiodatatransmissie): sla deze tijdens de programmeerfasen op in het geheugen van de motor, rekening houdend met de procedures die in deze handleiding en in de handleidingen van de inrichtingen worden beschreven.

## 4 PROGRAMMERING EN AFSTELLING

### 4.1 - BIDIRECTIONELE en UNIDIRECTIONELE werklógica.

De motor kan werken met zowel de BIDIRECTIONELE als de UNIDIRECTIONELE transmissielogica. De soort van de eerst opgeslagen zender (UNI of BIDI) bepaalt welke van de twee logica's zal worden gebruikt.

**LET OP:** Als de motor nieuw is (en geen enkele afstandsbediening opgeslagen heeft), dan is deze bij inschakeling ingesteld op de BIDIRECTIONELE modus, dus in staat om alle bidirectionele zenders te accepteren. Als er binnen 10 seconden na inschakeling geen enkele bidirectionele zender wordt gekoppeld, dan voert de motor een korte beweging uit om aan te geven dat vanaf dat moment is ingesteld op de UNIDIRECTIONELE modus, dus alleen in staat om te communiceren met unidirectionele zenders.

### 4.2 - Homogene groepen van programmeer- en afstelprocedures

De programmeer- en afstelprocedures zijn in 4 groepen onderverdeeld:

**Groep A** – voor motoren die geconfigureerd zijn in de UNIDIRECTIONELE modus.



Deze procedures mogen alleen worden uitgevoerd als de motor geconfigureerd is in de UNIDIRECTIONELE modus.

**Groep B** – voor motoren die geconfigureerd zijn in de BIDIRECTIONELE modus



Deze procedures mogen alleen worden uitgevoerd als de motor geconfigureerd is in de BIDIRECTIONELE modus.

**Groep C** – GEMEENSCHAPPELIJKE procedures, geldig voor motoren die geconfigureerd zijn in de UNIDIRECTIONELE of BIDIRECTIONELE modus



Deze procedures kunnen worden uitgevoerd als de motor geconfigureerd is in zowel de UNIDIRECTIONELE als de BIDIRECTIONELE modus, met behulp van een zender met de toetsen PRG en ESC.

**Groep D** – voor motoren die geconfigureerd zijn in de UNIDIRECTIONELE modus en met behulp van een zender van de OUDE generatie.



Deze procedures mogen alleen worden uitgevoerd als de motor geconfigureerd is in de UNIDIRECTIONELE modus en als een zender van de OUDE generatie wordt gebruikt, zonder de toetsen PRG en ESC.

**4 a**

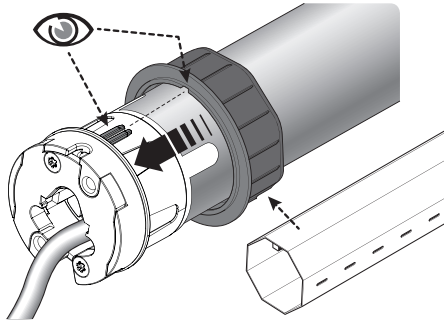

ERA FIT S BD

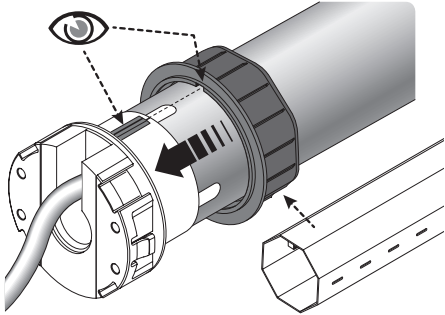

ERA FIT M BD

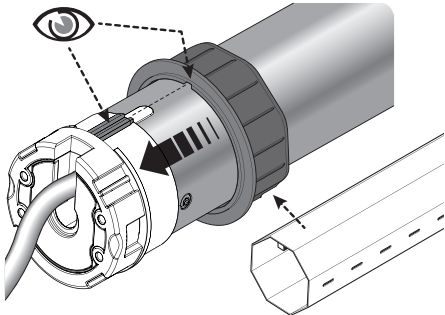

ERA FIT L BD

**b**

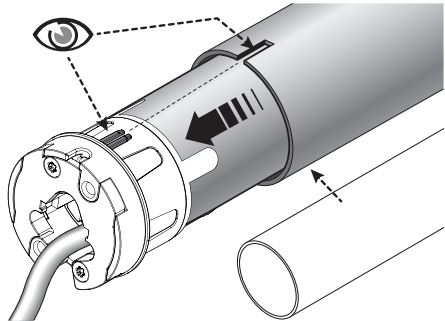

ERA FIT S BD

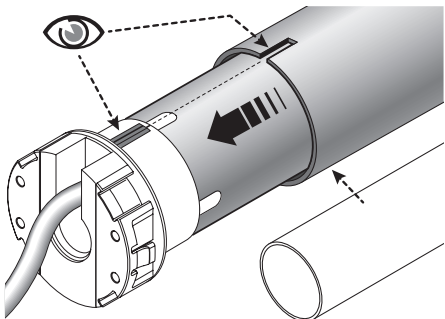

ERA FIT M BD

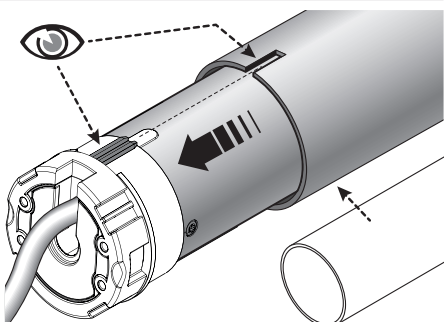

ERA FIT L BD

**c**

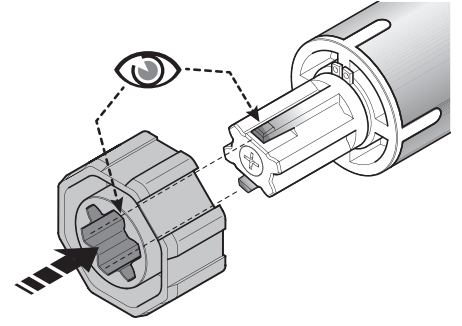

ERA FIT S BD

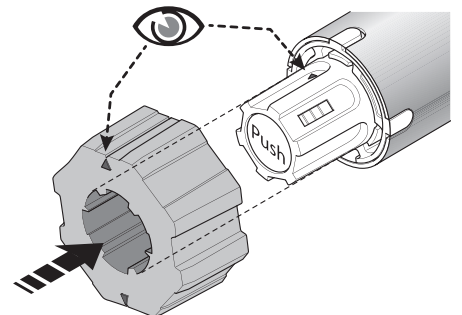

ERA FIT M BD

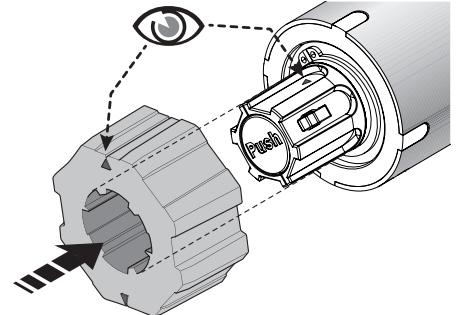

ERA FIT L BD

**d**

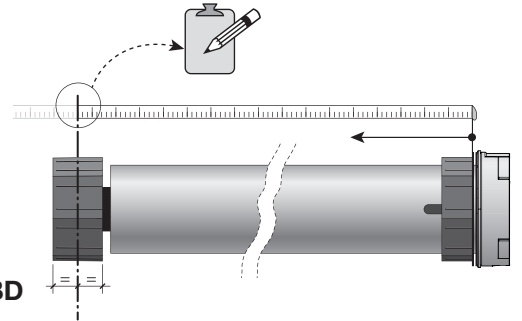

ERA FIT S BD

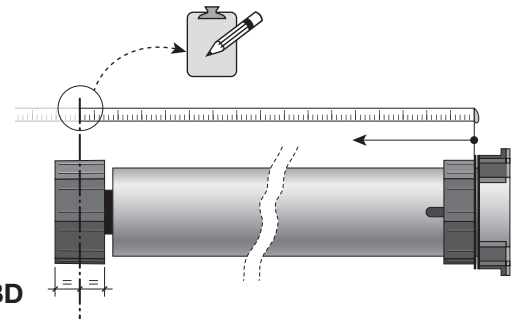

ERA FIT M BD

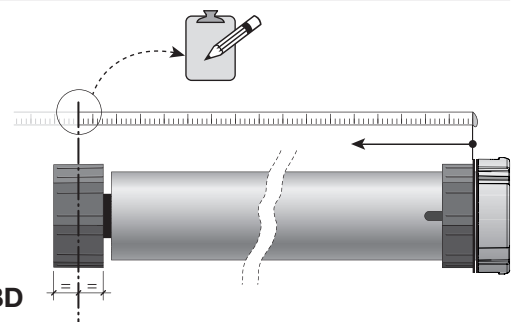

ERA FIT L BD

**e**

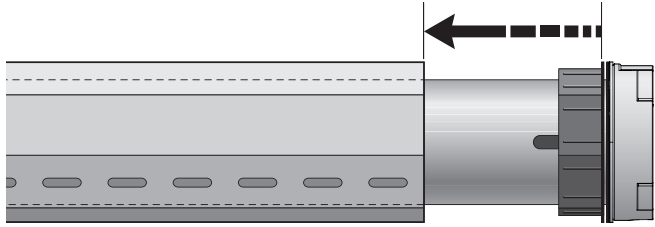

**ERA FIT S BD**

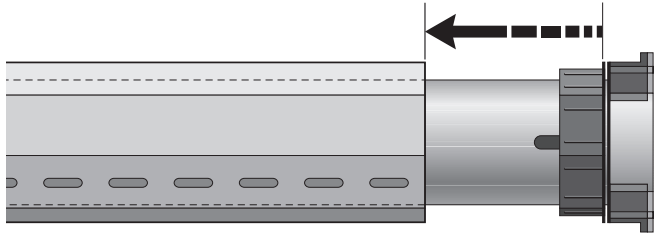

**ERA FIT M BD**

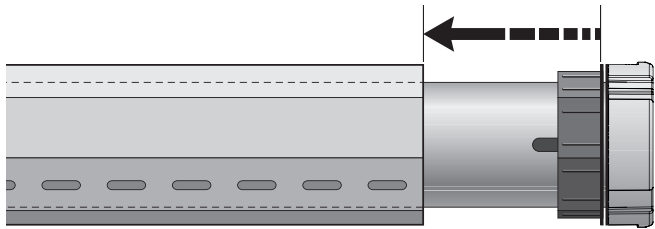

**ERA FIT L BD**

**g**

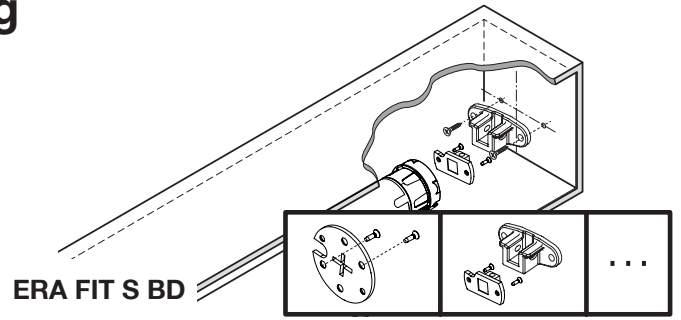

**ERA FIT S BD**

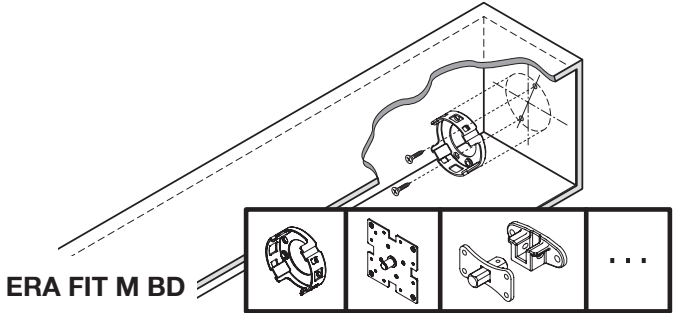

**ERA FIT M BD**

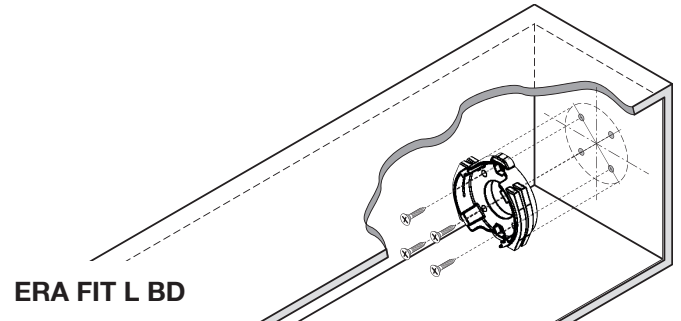

**ERA FIT L BD**

**f**

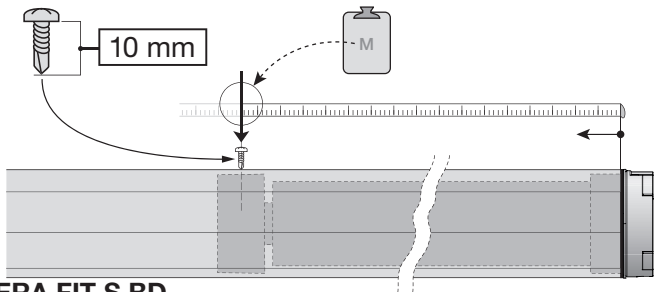

**ERA FIT S BD**

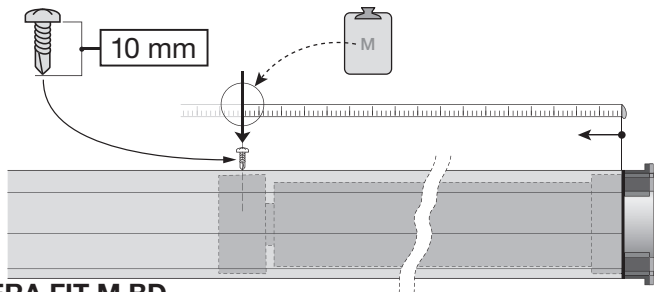

**ERA FIT M BD**

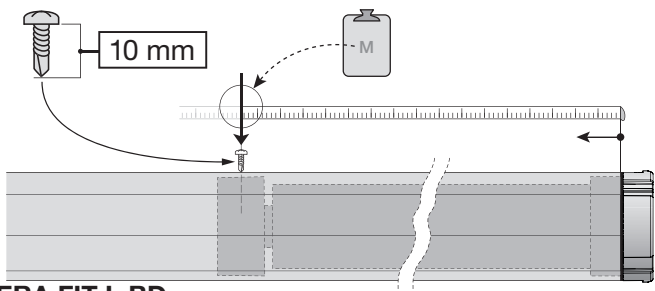

**ERA FIT L BD**

**h**

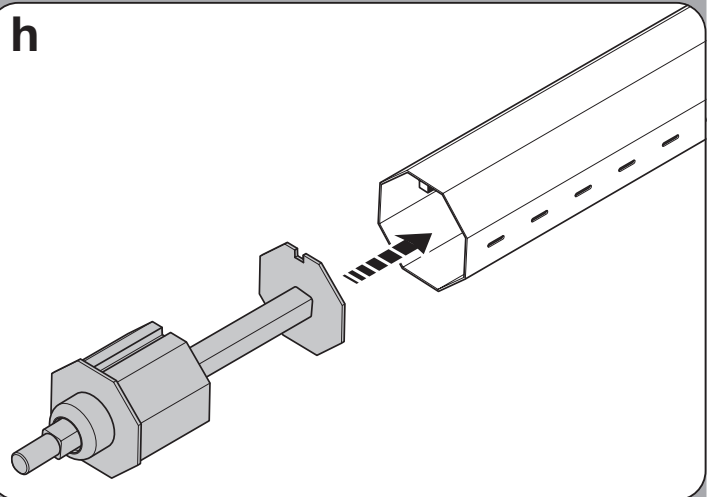

**i**

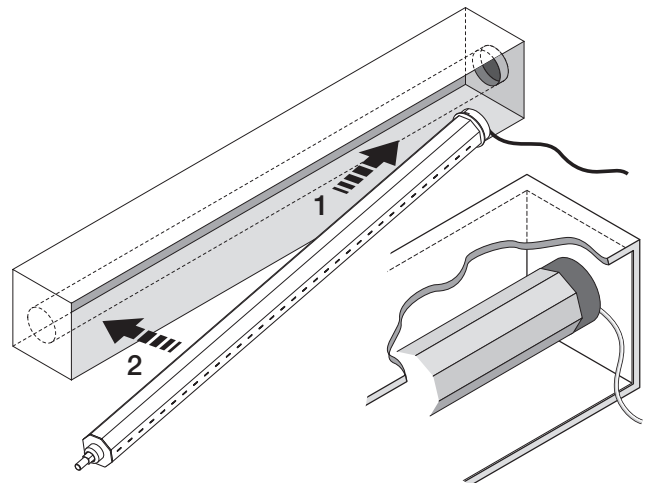

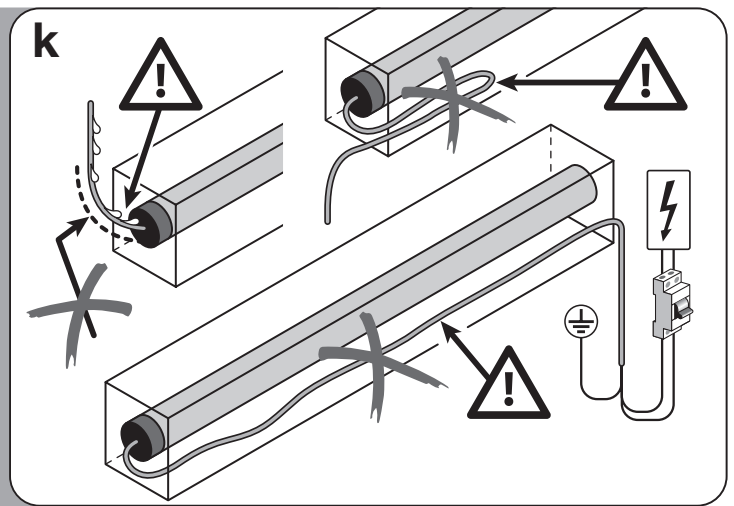
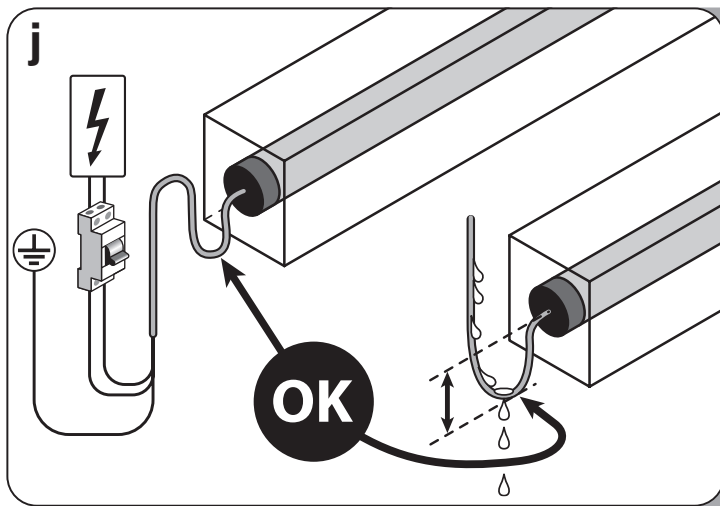

### 4.3 - Te gebruiken zender voor de programmeringsprocedures

- Procedures kunnen worden uitgevoerd met een Nice-radiozender van de serie "ERA P" of "ERA W", die voorzien is van de toetsen PRG, ESC, of met zenders die voorzien zijn van de toets STOP.
- Alle programmeringsprocedures moeten gedaan worden door één kanaal op de zender te selecteren.
- De programmeringsprocedures mogen alleen worden uitgevoerd met een zender die in "Modus I" in het geheugen is opgeslagen (zie de procedures A.1 - B.1 - D.1).
- Als de zender die voor de programmering is gebruikt, meerdere automatiseringsgroepen aanstuurt, moet tijdens een procedure, voordat er een instructie wordt verzonden, eerst de "groep" worden geselecteerd waartoe de automatisering behoort die geprogrammeerd wordt.

### 4.4 - Standen waarin het rolscherm, het zonnesc scherm of het rolluik automatisch stopt

Het elektronische systeem dat op elk moment de beweging van het rolscherm, het zonnesc scherm of het rolluik controleert, kan de beweging op autonome wijze stopzetten wanneer het scherm (of het rolluik) een bepaalde, door de installateur geprogrammeerde stand bereikt. De standen zijn weergegeven in fig. 3 en zijn:

- stand "0" = eindstand **BOVEN** (scherm volledig opgerold);
- stand "1" = eindstand **ONDER** (scherm volledig uitgerold);
- stand "H" = **TUSSEN** stand (scherm gedeeltelijk open).

Wanneer de eindaanslagen nog niet geprogrammeerd zijn, kan de beweging van het scherm (of van het rolluik) alleen plaatsvinden met "Iemand aanwezig" (d.w.z. iemand moet de instructietoets gedurende de gewenste manoeuvre duur ingedrukt houden); de beweging wordt gestopt zodra de gebruiker de toets loslaat. Na programmering van de eindaanslagen is daarentegen één simpele druk op de gewenste toets voldoende om het scherm (of het rolluik) in beweging te brengen; de beweging wordt op autonome wijze beëindigd zodra het scherm (of het rolluik) de beoogde stand bereikt.

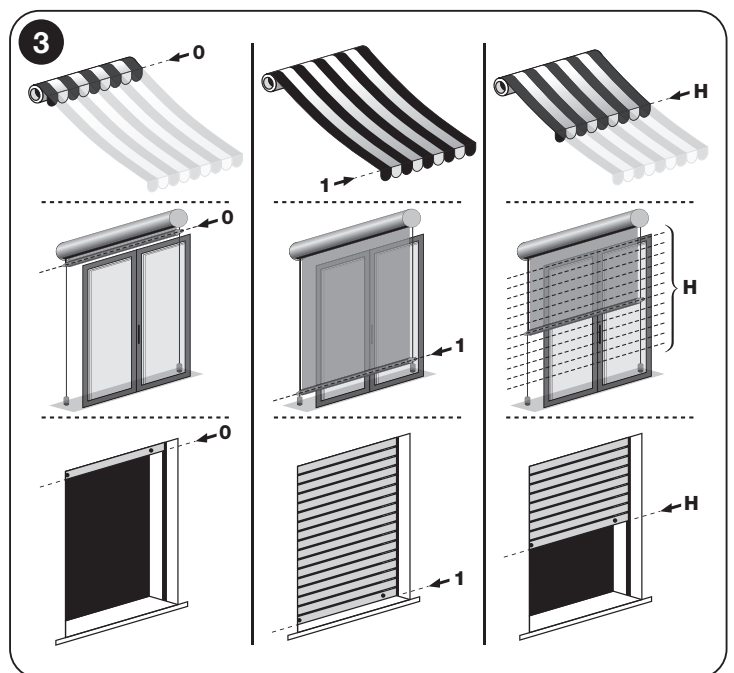

Voor het afstellen van de hoogten "0" en "1" zijn verschillende procedures beschikbaar; bij het kiezen van de meest geschikte procedure moet rekening worden gehouden met de draagconstructie van uw scherm (of rolluik) (zie het overzicht in de tabel).

**LET OP!** – Als u de eerder afgestelde hoogten van de eindaanslagen opnieuw wilt afstellen, moet u rekening houden met het volgende:

- als u de hoogten wilt afstellen via een andere procedure dan de procedure die eerder gebruikt is, moet u **EERST** de hoogten annuleren via procedure A.4, B.4 of D.4.
- als u de hoogten wilt afstellen met dezelfde procedure als eerder is gebruikt, hoeft u deze niet te annuleren.

Bij de programmering van de eindaanslagen worden tegelijkertijd ook de twee draairichtingen van de motor aan de respectieve toetsen voor Omhoog (▲) en Omlaag (▼) van de bediening gekoppeld (in eerste instantie, wanneer de eindaanslagen nog niet geprogrammeerd zijn, is deze koppeling willekeurig en kan het gebeuren dat het rolscherm, het zonnesc scherm of het rolluik, wanneer er op de toets ▲ wordt gedrukt, omlaag in plaats van omhoog beweegt, en omgekeerd).

## 4.5 - Algemene waarschuwingen

- De afstelling van de eindaanslagen moet worden uitgevoerd nadat de motor in het rolscherm, het zonnescherm of het rolluik is geïnstalleerd en op de voeding is aangesloten.
- Houd de tijdslimieten die zijn aangegeven in de procedures strikt in acht: nadat een toets is losgelaten, heeft men 60 seconden de tijd om op de volgende toets te drukken die door de procedure is voorzien; als deze tijd verstrijkt zonder dat iets gebeurt, zal de motor 6 bewegingen maken om de annulering van de lopende procedure aan te geven.
- Tijdens het programmeren voert de motor een bepaald aantal  **korte bewegingen**  uit, als "antwoord" op het commando gegeven door de installateur. Het is belangrijk om deze bewegingen te tellen, ongeacht de richting waarin zij worden uitgevoerd. De bewegingen worden in de procedures aangegeven met een getal gevolgd door het symbool  $\updownarrow$ .

## 4.6 - Belangrijke aanwijzingen voor het opslaan van de radiografische zenders

- Raadpleeg de productcatalogus "Nice Screen" (die ook te vinden is op de website [www.niceforyou.com](http://www.niceforyou.com)) om zenders te kiezen die compatibel zijn met de in de motor geïntegreerde radio-ontvanger.
- Wanneer geen enkele zender in het geheugen van de motor is opgeslagen, voert u voor het opslaan van de **EERSTE zender** de "Procedure voor het configureren van de communicatiemodus (UNIDIRECTIONEEL of BIDIRECTIONEEL)" uit en gebruikt u vervolgens uitsluitend één van de volgende procedures: **A.1** (motor geconfigureerd als UNIDIRECTIONEEL); **B.1** (motor geconfigureerd als BIDIRECTIONEEL); **D.1** (motor geconfigureerd als UNIDIRECTIONEEL en zender van de **OUDE** generatie, zonder de toetsen **PRG** en **ESC**). Als er al een of meer zenders in het geheugen zijn opgeslagen, gebruikt u voor het opslaan van **VERDERE zenders** uitsluitend één van deze procedures: **A.2** (motor geconfigureerd als UNIDIRECTIONEEL); **B.3** (motor geconfigureerd als BIDIRECTIONEEL); **D.2** (motor geconfigureerd als UNIDIRECTIONEEL en zender van de **OUDE** generatie, zonder de toetsen **PRG** en **ESC**).

## 4.6.1 - Twee manieren om de toetsen van de zenders op te slaan

De procedures die de zenders opslaan zijn in twee categorieën onderverdeeld:

### A - Procedures die de toetsen opslaan in "Modus I" (ook wel "standaardmodus" genoemd)

Dit zijn de procedures **A.1 - A.2.1** (motor geconfigureerd als UNIDIRECTIONEEL); **B.1 - B.3** (motor geconfigureerd als BIDIRECTIONEEL); **D.1 - D.2.1** (motor geconfigureerd als UNIDIRECTIONEEL en zender van de **OUDE** generatie, zonder de toetsen **PRG** en **ESC**). Met deze procedures kunnen tegelijkertijd alle toetsen van de zender opgeslagen worden, door automatisch elke toets met een basiscommando van de motor te combineren.

### B - Procedures die de toetsen opslaan in "Modus II" (ook wel "persoonlijke modus" genoemd, alleen geldig als de motor geconfigureerd is in de UNIDIRECTIONELE modus)

Dit zijn de procedures **A.2.2** en **D.2.2**. Met deze procedures kan één toets van de zender opgeslagen worden, door deze toets te combineren met een van de beschikbare commando's uit de "commandolijst" van de motor (deze lijst bevindt zich binnen elke procedure). De toets en het commando worden door de installateur gekozen op basis van de vereisten van de installatie.

### 4.6.2 - Maximum aantal zenders dat opgeslagen kan worden (alleen geldig als de motor geconfigureerd is in de UNIDIRECTIONELE modus)

Er kunnen **30 zenders** in het geheugen worden opgeslagen als deze allemaal in "Modus I" in het geheugen worden opgeslagen; er kunnen **30 afzonderlijke instructies (toetsen)** in het geheugen worden opgeslagen als deze allemaal in "Modus II" in het geheugen worden opgeslagen. De twee modi kunnen met elkaar worden gecombineerd tot een maximum van 30 in het geheugen opgeslagen eenheden.



## Procedure voor het configureren van de communicatiemodus (UNIDIRECTIONEEL of BIDIRECTIONEEL)

### ALGEMENE WAARSCHUWINGEN VOOR DE UITVOERING VAN DE PROCEDURES

- Alvorens met een programmeerprocedure te beginnen, wordt aangeraden om het scherm op circa de helft van zijn slag te brengen, of in elk geval ver van de bovenste en onderste eindstand verwijderd.
- Als op het moment dat de motor wordt gevoed, hij **2 bewegingen** uitvoert, betekent dit dat: minstens een zender reeds opgeslagen is en geen enkele eindstand geprogrammeerd is; of, als hij **1 beweging** uitvoert, betekent dit dat: geen enkele zender is opgeslagen.
- Tijdens de uitvoering van een procedure, kan deze op elk moment geannuleerd worden door de toets **ESC** (op de achterkant van de zender) te bedienen en los te laten.
- Om de configuratie van de motor te veranderen (van UNIDIRECTIONEEL in BIDIRECTIONEEL en andersom) moet de procedure "VOLLEDIG wissen van het geheugen" worden uitgevoerd (A.4 motor UNIDIRECTIONEEL geconfigureerd, B.4 motor BIDIRECTIONEEL geconfigureerd of D.4 motor UNIDIRECTIONEEL geconfigureerd en zender van de **OUDE** generatie, zonder de toetsen **PRG** en **ESC**) en moet de motor vervolgens uit- en weer aangezet worden.

**LET OP:** Als de motor nieuw is (en geen enkele afstandsbediening opgeslagen heeft), dan is deze bij inschakeling ingesteld op de **BIDIRECTIONELE** modus, dus in staat om alle bidirectionele zenders te accepteren. Als er binnen 10 seconden na inschakeling geen enkele bidirectionele zender wordt gekoppeld, dan voert de motor een korte beweging uit om aan te geven dat vanaf dat moment is ingesteld op de **UNIDIRECTIONELE** modus, dus alleen in staat om te communiceren met unidirectionele zenders.

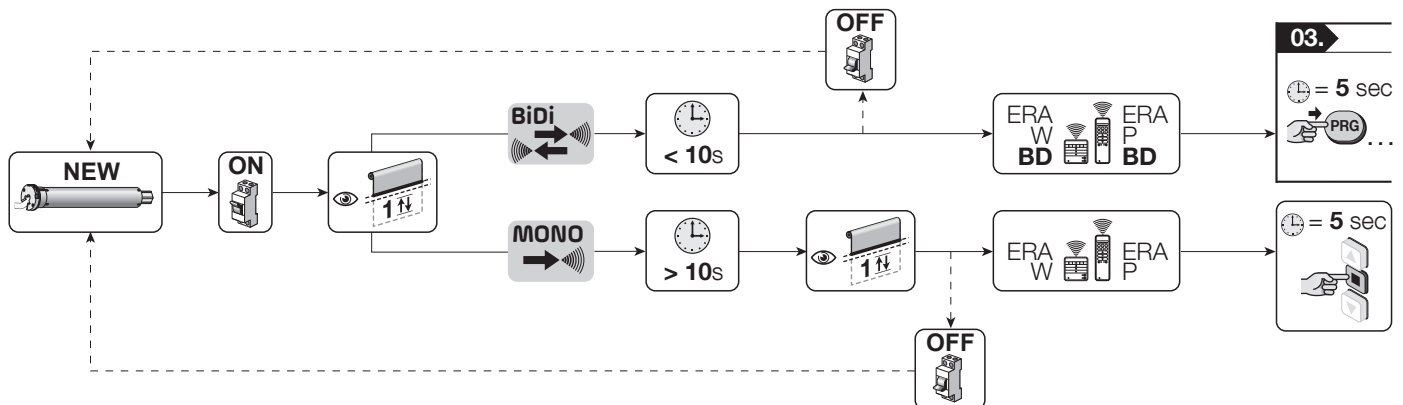

- Begin vervolgens met het **opslaan van de eerste zender** door de procedure onder punt **A.1** motor geconfigureerd als UNIDIRECTIONEEL, **B.1** motor geconfigureerd als BIDIRECTIONEEL of **D.1** motor geconfigureerd als UNIDIRECTIONEEL en zender van de **OUDE** generatie, zonder de toetsen **PRG** en **ESC** uit te voeren.



## ALGEMENE WAARSCHUWINGEN VOOR DE UITVOERING VAN DE PROCEDURES

- Alvorens met een programmeerprocedure te beginnen, wordt aangeraden om het scherm op circa de helft van zijn slag te brengen, of in elk geval ver van de bovenste en onderste eindstand verwijderd.
- Alle programmeringsprocedures moeten gedaan worden door één kanaal op de zender te selecteren.
- Als de voor de programmeringen gekozen zender **meerdere schermmotoren** aanstuurt, dient u alvorens een commando dat vereist wordt door de procedure te verzenden, de “groep” te selecteren waartoe de motor behoort die bij het opslaan is betrokken.
- Als op het moment dat de motor wordt gevoed, hij **2 bewegingen** uitvoert, betekent dit dat: minstens een zender reeds opgeslagen is en geen enkele eindstand geprogrammeerd is; of, als hij **1 beweging** uitvoert, betekent dit dat: geen enkele zender is opgeslagen.
- Tijdens de uitvoering van een procedure, kan deze op elk moment geannuleerd worden door de toets **ESC** (op de achterkant van de zender) te bedienen en los te laten.
- Wanneer de bovenste en onderste eindstand niet geprogrammeerd zijn, kan het scherm alleen bediend worden door de gebruiker, die de bedieningstoets ingedrukt moet houden totdat het scherm de gewenste stand bereikt. De manoeuvre wordt door de gebruiker gestopt door de toets op elk gewenst moment los te laten.
- Wanneer de bovenste en onderste eindstand niet geprogrammeerd zijn, kan het scherm bediend worden met een impuls op de bedieningstoets. Deze impuls start de manoeuvre die vervolgens automatisch door het systeem wordt gestopt wanneer het scherm de geprogrammeerde stand bereikt.
- Om alle procedures uit te voeren, moet een zender worden gebruikt die in “Modus I” is opgeslagen (bijvoorbeeld die opgeslagen met de procedure A.1 of die opgeslagen met de procedures A.1, B.1 of D.1).

### A A.1 - Opslag van de EERSTE ZENDER (in “Modus I”) MONO

- Deze procedure mag **alleen worden gebruikt voor het opslaan van de EERSTE ZENDER**. Als de motor deze procedure niet uitvoert, betekent dit dat er **al één of meer zenders in het geheugen zijn opgeslagen**; om nog andere zenders op te slaan, gebruikt u de procedure die beschreven is in paragraaf A.2 (motor geconfigureerd als UNIDIRECTIONEEL), B.3 (motor geconfigureerd als BIDIRECTIONEEL) of D.2 (motor geconfigureerd als MONODIRECTIONEEL en zender van de OUDE generatie, zonder de toetsen PRG en ESC).
- Als alle in de motor opgeslagen zenders worden gewist, moet voor het opnieuw opslaan van de eerste zender verplicht deze procedure worden gebruikt.
- Als er in de toepassing meerdere motoren aanwezig zijn, moet de procedure herhaald worden voor elke aanwezige motor.
- Na de geheugenopslag van de eerste zender zijn de richtingen voor Omhoog en Omlaag van het scherm (of van het rolluik) nog niet gekoppeld aan de respectieve toetsen ▲ en ▼ van de zender. De koppeling komt automatisch tot stand, gelijktijdig met de afstelling van de eindaanslagen boven (“0”) en onder (“1”) (zie procedure C.1); bovendien beweegt het scherm (of het rolluik) in de periode waarin de eindaanslagen nog niet zijn afgesteld, uitsluitend met “Iemand aanwezig”.
- Als er binnen het werkingsbereik van de zender die opgeslagen moet worden meerdere motoren zijn, dan moeten voor het opslaan van de eerste zender in een van deze motoren **alle andere motoren worden uitgeschakeld**. Ga als volgt te werk:

1			2			3			einde
Scherm halverwege.	Schakel de stroom naar de motor uit.	5 sec.	Schakel de stroomvoorziening in;	tel 1 beweging.	> 10 sec.	Houd de toets ingedrukt;	tel 3 bewegingen;	laat de toets los.	







## A A.2 - Opslag van een **EXTRA ZENDER** (tweede, derde enz..) MONO

### OPMERKINGEN EN WAARSCHUWINGEN







- De motor die geconfigureerd is voor werking in de UNIDIRECTIONELE modus kan maximaal 30 zenders in het geheugen opslaan
- Om de procedure A.2.1 uit te voeren, moet men beschikken over een **nieuwe** zender die opgeslagen moet worden en een **oude** zender die reeds opgeslagen is. De twee zenders moet de toetsen "PRG" en "ESC" hebben (zoals bijvoorbeeld de modellen van de serie "ERA P" en "ERA W").
- Om de procedure A.2.2 uit te voeren, moet men beschikken over een **nieuwe** zender die opgeslagen moet worden, gekozen uit de modellen in de "Nice Screen" productcatalogus, en een **oude** zender die reeds opgeslagen is.

### A.2.1 - Voor het opslaan van de toetsen van de zender in "Modus I" (of "Standaardmodus")

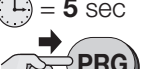
- De procedure A.2.1 slaan alle toetsen van de **nieuwe** zender op, in "Modus I", door dezelfde configuratie van de **oude** zender voor te stellen (lees voor informatie over "Modus I" de paragraaf 4.6.1).









1						→ 2
						
<b>Op de OUDE zender:</b> houd de toets ingedrukt;		wacht ...	tel 2 bewegingen;	wacht opnieuw ...	tel nog eens 2 bewegingen;	laat de toets los.



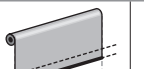

2			3			einde
		 = 5 sec				
<b>Op de NIEUWE zender:</b> houd de toets ingedrukt;		laat hem na 5 seconden los;	tel 2 bewegingen.	<b>Op de OUDE zender:</b> Druk op de toets en laat hem los (1 keer);		tel 3 bewegingen (= zender opgeslagen). Als 6 bewegingen worden gemaakt (= geblokkeerd of vol geheugen, dus zender niet opgeslagen).

### A.2.2 - Voor het opslaan van de toetsen van de zender in "Modus II" (of "Persoonlijke modus")





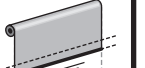

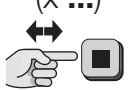
- De procedure A.2.2 slaan een enkele toets van de **nieuwe** zender op, in Modus II; d.w.z., ze combineren één van de vier commando's (door de installateur gekozen) beschikbaar in de "commandolijst" van de motor, met deze toets (lees voor informatie over "Modus II" paragraaf 4.6.1).
- Tijdens de uitvoering van de procedure A.2.2 kan een enkele toets opgeslagen worden. Herhaal de procedures vanaf het begin om nog een toets op te slaan.

1						2		wordt vervolgd →
				 1 sec.				 = 5 sec
<b>Op de OUDE zender:</b> houd de toets ingedrukt en wacht...		tel 2 bewegingen;	wacht opnieuw ...	tel nog eens 2 bewegingen;	laat de toets los.	<b>Op de NIEUWE zender:</b> houd de toets ingedrukt;		

→ 2			3						wordt vervolgd →
			<b>Kies de gewenste optie en programmeer deze als volgt →</b>					<b>4 OPTIES:</b> <b>1 druk</b> = Open > Stop > Sluit > Stop > ... <b>2 drukken</b> = Open <b>3 drukken</b> = Sluit <b>4 drukken</b> = Stop	
laat hem na 5 seconden los;		tel 2 bewegingen.	<b>Op de OUDE zender:</b> druk de toets in en laat hem los voor het aantal keren dat bij de gekozen optie is aangegeven.						

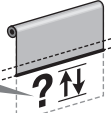
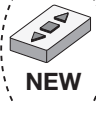
→ 3			4				einde
 7 sec.				 = 5 sec			
na ongeveer 7 seconden voert de motor een aantal bewegingen uit dat gelijk is aan het aantal gegeven impulsen;			<b>Op de NIEUWE zender:</b> kies de toets die u wilt opslaan, houd hem ingedrukt;		laat hem na 5 seconden los;		tel 3 bewegingen (= zender opgeslagen). Als 6 bewegingen worden gemaakt (= geblokkeerd of vol geheugen, dus zender niet opgeslagen).

## A A.3 - Opslag van een klimaatsensor die via radio op de motor aangesloten is



### OPMERKINGEN EN WAARSCHUWINGEN

- Om deze procedure te kunnen uitvoeren moet u beschikken over een **klimaat**sensor die opgeslagen moet worden (die u kunt kiezen uit de beschikbare modellen in de productcatalogus "Nice Screen") en een **oude zender** die in Modus I is opgeslagen (lees de paragraaf 4.6.1).
- Tijdens de uitvoering van de procedure kan op elk gewenst moment de programmering geannuleerd worden door de toetsen **■** en **▼** 4 seconden tegelijkertijd ingedrukt te houden. U kunt ook geen toets indrukken en (60 seconden) wachten tot de motor 6 bewegingen uitvoert.

1	2	3	einde
<p>sensor = 10 sec P1</p>	<p>OLD (x 3)</p>	<p>sensor (x 1) P1</p>	<p>3↕</p>
<p><b>Op de klimaat</b>sensor: houd de gele toets "P1" ingedrukt;</p>	<p>laat hem na 10 seconden los.</p>	<p><b>Op de OUDE zender</b>: druk op een willekeurige toets en laat hem los (3 maal).</p>	<p><b>Op de klimaat</b>sensor: druk op de gele toets "P1" en laat hem los (1 maal) !!;</p>
			<p>tel 3 bewegingen (= sensor opgeslagen). Als 6 bewegingen worden gemaakt (= geblokkeerd of vol geheugen, dus sensor niet opgeslagen).</p>

## A A.4 - VOLLEDIG of GEDEELTELIJK wissen van het geheugen



### OPMERKINGEN EN WAARSCHUWINGEN

- Om de hiernavolgende annuleringsprocedures uit te voeren, moet de zender opgeslagen zijn in modus I.
- Om de configuratie van de motor te veranderen (van BIDIRECTIONEEL in UNIDIRECTIONEEL) moet de motor uit- en weer aangezet worden na het uitvoeren van de procedure "VOLLEDIG wissen van het geheugen".

#### A.4.1 - Procedure uitgevoerd met een opgeslagen zender

1	2	3	→ 4
<p>(x 1) PRG 2↕</p>	<p>(x 1) PRG 2↕</p>	<p>(x 1) PRG 3↕</p>	
<p>Druk op de toets en laat hem los (1 keer);</p>	<p>tel 2 bewegingen.</p>	<p>Druk op de toets en laat hem los (1 keer);</p>	<p>tel 2 bewegingen.</p>
		<p>Druk op de toets en laat hem los (1 keer);</p>	<p>tel 3 bewegingen.</p>

4	5	...
<p>(x 1) PRG 4↕</p>	<p>Kies vervolgens de gewenste optie en voer deze uit:</p> <ul style="list-style-type: none"> <li>• <b>optie A</b> – om het VOLLEDIGE geheugen van de motor te wissen.</li> <li>• <b>optie B</b> – om ALLE zenders opgeslagen in de motor te wissen.</li> <li>• <b>optie C</b> – om EEN zender opgeslagen in de motor te wissen.</li> <li>• <b>optie D</b> – om ALLE in de motor opgeslagen standen te wissen ("0", "1", "H", enz.). <b>Let op!</b> – Dit wissen mag alleen worden gedaan wanneer u opnieuw de standen wilt programmeren, maar door een andere dan de eerder gebruikte procedure te gebruiken (bv. u heeft de handmatige programmeringsprocedure van de waarden gebruikt (C.1) en u wilt de semi-automatische procedure gebruiken (C.2).</li> </ul>	
<p>Druk op de toets en laat hem los (1 keer);</p>	<p>tel 4 bewegingen.</p>	

optie - A	5	einde
	<p>(x 1) PRG 5↕</p>	
	<p>Druk op de toets en laat hem los (1 keer);</p>	<p>tel 5 bewegingen.</p>

optie - B	5	einde
	<p>= 5 sec 5↕</p>	
	<p>Houd de toets ingedrukt;</p>	<p>laat hem na 5 seconden los;</p>
		<p>tel 5 bewegingen.</p>

optie - C	5	6	einde
	<p>= 5 sec 3↕</p>	<p>= 5 sec 5↕</p>	
	<p>Houd de toets ingedrukt;</p>	<p>laat hem na 5 seconden los;</p>	<p>tel 3 bewegingen.</p>
		<p><b>Op de te wissen zender</b>: houd een willekeurige toets ingedrukt of de toets die opgeslagen is in modus 2 of de toets van de klimaat</p>	<p>tel 5 bewegingen.</p>

optie – D	<b>5</b>	<b>einde</b>	
	Houd beide toetsen tegelijk ingedrukt;	laat ze na <b>5 seconden</b> los;	tel 5 bewegingen.

### A.4.2 - Procedure uitgevoerd met een niet opgeslagen zender

#### OPMERKINGEN EN WAARSCHUWINGEN

- Om de volgende procedure uit te voeren moet een zender met PRG-toets worden gebruikt.

<b>1</b>	<b>2</b>	<b>3</b> → 4
<b>OFF</b> 		<b>ON</b> 
Schakel de stroom naar de motor uit.		Schakel de stroom naar de motor in.

<b>4</b>	<b>5</b>	<b>6</b> → 7
 <b>NEW</b>		
Houd de toets ingedrukt;		laat hem na <b>5 seconden</b> los;
← ----- Binnen 10 seconden ----- →		

<b>7</b>	<b>8</b>	<b>9</b>	<b>10</b> ...
<b>OFF</b> 		<b>ON</b> 	Ga door met de procedure door procedure A.4.1 volledig uit te voeren.
Schakel de stroom naar de motor uit.		Schakel de stroom naar de motor in.	

# A A.5 - Vergrendelen en ontgrendelen van het motorgeheugen MONO

## OPMERKINGEN EN WAARSCHUWINGEN

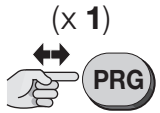
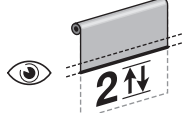
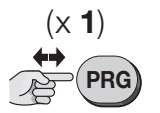
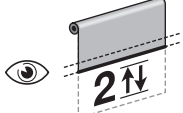
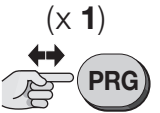
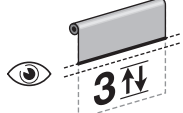

- Met de activering van de vergrendeling van het geheugen kunt u voorkomen dat andere of ongewenste zenders per ongeluk of onverhoeds opgeslagen worden.

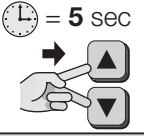
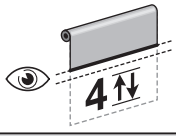

<b>1</b>		<b>2</b>		<b>3</b> → <b>4</b>	
					
Druk op de toets en laat hem los (1 keer);		Druk op de toets en laat hem los (1 keer);		Druk op de toets en laat hem los (1 keer);	
tel 2 bewegingen.		tel 2 bewegingen.		tel 3 bewegingen.	

<b>4</b>	<b>5</b> ...
	
Houd beide toetsen tegelijk ingedrukt;	laat ze na <b>5 seconden</b> los; tel 4 bewegingen.

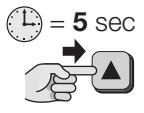
Kies vervolgens de gewenste optie en voer deze uit:

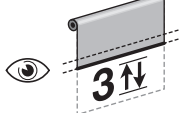
- optie A** – om het geheugen van de motor te VERGRENDELEN.
- optie B** – om het geheugen van de motor te ONTGRENDELEN.

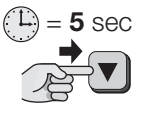
<b>optie – A</b>	<b>5</b> 	<b>einde</b>	
			
	Houd de toets ingedrukt;	laat hem na <b>5 seconden</b> los;	tel 3 bewegingen.

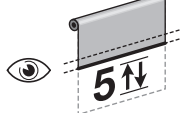
<b>optie – B</b>	<b>5</b> 	<b>einde</b>	
			
	Houd de toets ingedrukt;	laat hem na <b>5 seconden</b> los;	tel 5 bewegingen.

## ALGEMENE WAARSCHUWINGEN VOOR DE UITVOERING VAN DE PROCEDURES

- Alvorens met een programmeerprocedure te beginnen, wordt aangeraden om het scherm op circa de helft van zijn slag te brengen, of in elk geval ver van de bovenste en onderste eindstand verwijderd.
- Alle programmeringsprocedures moeten gedaan worden door één kanaal op de zender te selecteren.
- Als de voor de programmeringen gekozen zender **meerdere schermmotoren** aanstuurt, dient u alvorens een commando dat vereist wordt door de procedure te verzenden, de “groep” te selecteren waartoe de motor behoort die bij het opslaan is betrokken.
- Als op het moment dat de motor wordt gevoed, hij **2 bewegingen** uitvoert, betekent dit dat: minstens een zender reeds opgeslagen is en geen enkele eindstand geprogrammeerd is; of, als hij **1 beweging** uitvoert, betekent dit dat: geen enkele zender is opgeslagen.
- Tijdens de uitvoering van een procedure, kan deze op elk moment geannuleerd worden door de toets **ESC** (op de achterkant van de zender) te bedienen en los te laten.
- Wanneer de bovenste en onderste eindstand niet geprogrammeerd zijn, kan het scherm alleen bediend worden door de gebruiker, die de bedieningstoets ingedrukt moet houden totdat het scherm de gewenste stand bereikt. De manoeuvre wordt door de gebruiker gestopt door de toets op elk gewenst moment los te laten.
- Wanneer de bovenste en onderste eindstand niet geprogrammeerd zijn, kan het scherm bediend worden met een impuls op de bedieningstoets. Deze impuls start de manoeuvre die vervolgens automatisch door het systeem wordt gestopt wanneer het scherm de geprogrammeerde stand bereikt.
- Om alle procedures uit te voeren, moet een zender worden gebruikt die in “Modus I” is opgeslagen (bijvoorbeeld die opgeslagen met de procedure B.1 of die opgeslagen met de procedures B.3).
- De procedure “wissen uitgevoerd met een niet-opgeslagen zender” is niet aanwezig in dit deel, omdat het bij motoren die geconfigureerd zijn in de BIDIRECTIONELE communicatiemodus altijd mogelijk is om toegang te krijgen door de procedure “Geheugenopslag van de EERSTE ZENDER B.1” te volgen.

### B B.1 - Opslag van de EERSTE ZENDER (in “Modus I”)



- Deze procedure mag **alleen worden gebruikt voor het opslaan van de EERSTE ZENDER**. Als de motor deze procedure niet uitvoert, betekent dit dat er al één of meer zenders in het geheugen zijn opgeslagen; om nog andere zenders op te slaan, gebruikt u de procedure die beschreven is in paragraaf A.2 (motor geconfigureerd als UNIDIRECTIONEEL), B.3 (motor geconfigureerd als BIDIRECTIONEEL) of D.2 (motor geconfigureerd als MONODIRECTIONEEL en zender van de OUDE generatie, zonder de toetsen PRG en ESC).
- Als alle in de motor opgeslagen zenders worden gewist, moet voor het opnieuw opslaan van de eerste zender verplicht deze procedure worden gebruikt.
- Als er in de toepassing meerdere motoren aanwezig zijn, moet de procedure herhaald worden voor elke aanwezige motor.
- Na uitvoering van deze procedure stuurt de toets ▲ van de zender de beweging Omhoog, de toets ▼ de beweging Omlaag en de toets ■ het Stoppen van de beweging aan.
- Als er binnen het bereik van de zender die opgeslagen moet worden, meerdere gevoede motoren aanwezig zijn, hoeft er voor het opslaan van de eerste zender in één van deze motoren **geen voeding te worden onttrokken aan alle overige motoren**; men gaat gewoon als volgt te werk:

<b>1</b>			<b>2</b>			<b>3</b> → 4	
Scherm halverwege.	Schakel de stroom naar de motor uit.	5 sec.	Schakel de stroomvoorziening in;	tel 1 beweging.	Houd de toets ingedrukt;	laat hem na 5 seconden los;	

<b>4</b>			wordt vervolgd →	
in de volgende 2 minuten beginnen alle motoren binnen het radiobereik die geen enkele zender opgeslagen hebben, op- en neergaande bewegingen uit te voeren, elk met een willekeurige duur.		Kies het scherm betrokken bij de programmering en stop bij het begin van een beweging <b>OMHOOG ONMIDDELIJK</b> de beweging door de toets in te drukken en los te laten ( <b>1 keer</b> );	De beweging stopt kortstondig (= commando ontvangen) en ...	



→ 4		<b>5</b>		einde	
... het scherm gaat door met op- en neergaande bewegingen, elk met een willekeurige duur.		Bekijk hetzelfde scherm en stop bij het begin van een beweging <b>OMLAAG ONMIDDELIJK</b> de beweging door de toets in te drukken en los te laten ( <b>1 keer</b> );	de beweging stopt;	tel 3 bewegingen.	

## B B.2 - Tijdelijke vergrendeling (en ontgrendeling) van de werking van de motoren die niet bij de programmeringen zijn betrokken

### OPMERKINGEN EN WAARSCHUWINGEN

- Deze procedure vergrendelt tijdelijk (5 minuten) alleen de motoren waarvan beide eindstanden (boven en onder) reeds geprogrammeerd zijn.

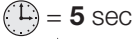

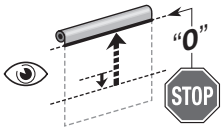
### B.2.1 - Voor tijdelijke vergrendeling van de motoren die niet bij de programmeringen zijn betrokken

1		2	
 			<b>einde</b> Het systeem vergrendelt alleen de werking van de motoren waarvan de eindstanden reeds geprogrammeerd zijn. Het grijpt niet in op motoren die nog geprogrammeerd moeten worden. <b>De blokkering is tijdelijk en duurt 5 minuten.</b>
Houd de toets ingedrukt;	laat hem na <b>5 seconden</b> los;	constateer een korte beweging omlaag en een manoeuvre die het scherm in de bovenste eindstand "0" stopt.	Tijdens de time-out (5 minuten) kunnen de vergrendelde motoren niet bediend worden.

### B.2.2 - Voor ontgrendeling van de tegelijkertijd vergrendelde motoren

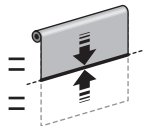
De motoren kunnen op twee manieren ontgrendeld worden:

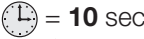

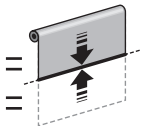



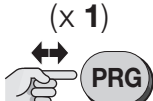
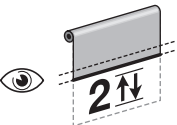

optie - A	1	einde
	<b>Na 5 minuten</b> worden de vergrendelde motoren automatisch door het systeem ontgrendeld. Wacht <b>5 minuten</b> ...	

optie - B	1			einde
	<b>Tijdens de 5 minuten</b> kunnen de vergrendelde motoren op elk moment door de gebruiker ontgrendeld worden. Tijdens de <b>5 minuten</b> , op een willekeurig moment...	 		

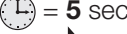
## B B.3 - Opslag van een EXTRA ZENDER (tweede, derde enz..)

### OPMERKINGEN EN WAARSCHUWINGEN

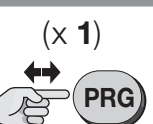
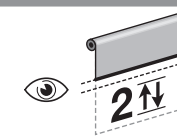
- De motor die geconfigureerd is voor werking in de BIDIRECTIONELE modus kan maximaal 16 zenders in het geheugen opslaan.
- Om de procedures B.3 uit te voeren, moet men beschikken over een **nieuwe** zender die opgeslagen moet worden en een **oude** zender die reeds opgeslagen is. De twee zenders moet de toetsen "PRG" en "ESC" hebben (zoals bijvoorbeeld de modellen van de serie "ERA P" en "ERA W")
- De procedures B.3 slaan alle toetsen van de **nieuwe** zender op, in "Modus I", door dezelfde configuratie van de **oude** zender voor te stellen (lees voor informatie over "Modus I" de paragraaf 4.6.1).

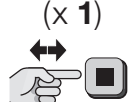
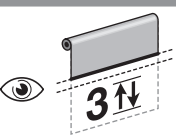
1		2		→ 3	
 <b>OLD</b>			 <b>NEW</b>	 	
<b>Op de OUDE zender:</b> druk op de toets en laat hem los (1 keer);		tel 2 bewegingen.	<b>Op de NIEUWE zender:</b> houd de toets ingedrukt;		laat hem na <b>5 seconden</b> los;
 <b>OLD</b>			 <b>NEW</b>		
<b>Op de OUDE zender:</b> druk op de toets en laat hem los (1 keer);		tel 2 bewegingen.	<b>Op de NIEUWE zender:</b> druk op de toets		tel 3 bewegingen (= zender opgeslagen)

# B B.4 - VOLLEDIG of GEDEELTELIJK wissen van het geheugen

## OPMERKINGEN EN WAARSCHUWINGEN



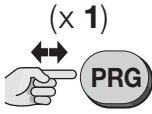
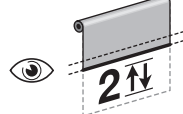
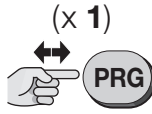
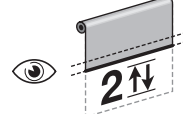
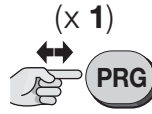
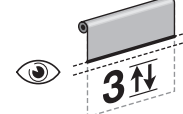

- Om de hiernavolgende annuleringsprocedures uit te voeren, moet de zender opgeslagen zijn in modus 1.
- Om de configuratie van de motor te veranderen (van BIDIRECTIONEEL in UNIDIRECTIONEEL) moet de motor uit- en weer aangezet worden na het uitvoeren van de procedure "VOLLEDIG wissen van het geheugen".
- **Zodra de zender uit het geheugen van de motor is verwijderd, moet de niet meer gekoppelde motor uit het geheugen van de zender worden verwijderd, om te voorkomen dat er foutmeldingen op de zender verschijnen "dat er geen motor is" (raadpleeg de handleiding van de zender).**

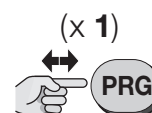
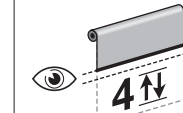

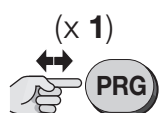
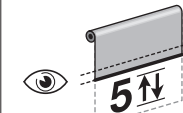

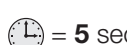
### B.4.1 - Procedure uitgevoerd met een opgeslagen zender

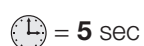
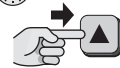

<b>1</b>	(x 1) 		<b>2</b>	(x 1) 		<b>3</b>	(x 1) 		→ 4
	Druk op de toets en laat hem los (1 keer);	tel 2 bewegingen.		Druk op de toets en laat hem los (1 keer);	tel 2 bewegingen.		Druk op de toets en laat hem los (1 keer);	tel 3 bewegingen.	

<b>4</b>	(x 1) 		<b>5</b> ...	Kies vervolgens de gewenste optie en voer deze uit: • <b>optie A (*)</b> – om het VOLLEDIGE geheugen van de motor te wissen. • <b>optie B (*)</b> – om ALLE zenders opgeslagen in de motor te wissen. • <b>optie C (*)</b> – om EEN zender opgeslagen in de motor te wissen. • <b>optie D (*)</b> – om ALLE in de motor opgeslagen standen te wissen ("0", "1", "H" enz.). <b>Let op!</b> – Dit wissen mag alleen worden gedaan wanneer u opnieuw de standen wilt programmeren, maar door een andere dan de eerder gebruikte procedure te gebruiken (bv. u heeft de handmatige programmeringsprocedure van de waarden gebruikt (C.1) en u wilt de semi-automatische procedure gebruiken (C.2). (*) <b>Let op!</b> – Zodra de procedure met betrekking tot de gekozen optie (A, B, C of D) uitgevoerd is, dient u ook de loskoppeling van de bidirectionele radiobesturing uit te voeren (raadpleeg de instructies van de bidirectionele radiobesturing).					
	Druk op de toets en laat hem los (1 keer);	tel 4 bewegingen.							

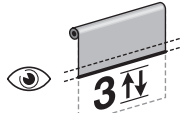
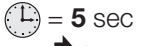
<b>optie – A</b>	<b>5</b>	(x 1) 		<b>einde</b>
		Druk op de toets en laat hem los (1 keer);	tel 5 bewegingen.	

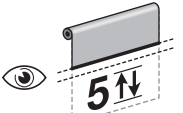
<b>optie – B</b>	<b>5</b>	 			<b>einde</b>
		Houd de toets ingedrukt;	laat hem na 5 seconden los;	tel 5 bewegingen.	

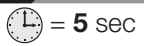
<b>optie – C</b>	<b>5</b>	 			<b>6</b>	 		<b>einde</b>
		Houd de toets ingedrukt;	laat hem na 5 seconden los;	tel 3 bewegingen.		<b>Op de te wissen zender:</b> houd een willekeurige toets ingedrukt of de toets die opgeslagen is in modus 2 of de toets van de klimmaatsensor;	tel 5 bewegingen.	

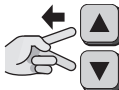
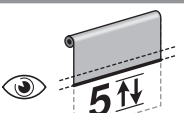
<b>optie – D</b>	<b>5</b>	 			<b>einde</b>
		Houd beide toetsen tegelijk ingedrukt;	laat ze na 5 seconden los;	tel 5 bewegingen.	

### B.4.2 - Procedure uitgevoerd met een niet-opgeslagen zender

- De procedure "wissen uitgevoerd met een niet-opgeslagen zender" is niet aanwezig in dit deel, omdat het bij motoren die geconfigureerd zijn in de BIDIRECTIONELE communicatiemodus altijd mogelijk is om toegang te krijgen door de procedure "Geheugenopslag van de EERSTE ZENDER B.1" te volgen.



## ALGEMENE WAARSCHUWINGEN VOOR DE UITVOERING VAN DE PROCEDURES

- Alvorens met een programmeerprocedure te beginnen, wordt aangeraden om het scherm op circa de helft van zijn slag te brengen, of in elk geval ver van de bovenste en onderste eindstand verwijderd.
- Alle programmeringsprocedures moeten gedaan worden door één kanaal op de zender te selecteren.
- Als de voor de programmeringen gekozen zender **meerdere schermmotoren** aanstuurt, dient u alvorens een commando dat vereist wordt door de procedure te verzenden, de “groep” te selecteren waartoe de motor behoort die bij het opslaan is betrokken.
- Als op het moment dat de motor wordt gevoed, hij **2 bewegingen** uitvoert, betekent dit dat: minstens een zender reeds opgeslagen is en geen enkele eindstand geprogrammeerd is; of, als hij **1 beweging** uitvoert, betekent dit dat: geen enkele zender is opgeslagen.
- Tijdens de uitvoering van een procedure, kan deze op elk moment geannuleerd worden door de toets **ESC** (op de achterkant van de zender) te bedienen en los te laten.
- Wanneer de bovenste en onderste eindstand niet geprogrammeerd zijn, kan het scherm alleen bediend worden door de gebruiker, die de bedieningstoets ingedrukt moet houden totdat het scherm de gewenste stand bereikt. De manoeuvre wordt door de gebruiker gestopt door de toets op elk gewenst moment los te laten.
- Wanneer de bovenste en onderste eindstand niet geprogrammeerd zijn, kan het scherm bediend worden met een impuls op de bedieningstoets. Deze impuls start de manoeuvre die vervolgens automatisch door het systeem wordt gestopt wanneer het scherm de geprogrammeerde stand bereikt.
- Voor het uitvoeren van alle procedures moet een zender die opgeslagen is in “Modus I” worden gebruikt (bijvoorbeeld een zender die opgeslagen is met procedure A.1 motor geconfigureerd als UNIDIRECTIONEEL, B.1 motor geconfigureerd als BIDIRECTIONEEL of D.1 motor geconfigureerd als UNIDIRECTIONEEL en een zender van de OUDE generatie, zonder de toetsen PRG en ESC).
- Om de configuratie van de motor te veranderen (van UNIDIRECTIONEEL in BIDIRECTIONEEL en andersom) moet de procedure “VOLLEDIG wissen van het geheugen” worden uitgevoerd (A.4 motor UNIDIRECTIONEEL geconfigureerd, B.4 motor BIDIRECTIONEEL geconfigureerd of D.4 motor UNIDIRECTIONEEL geconfigureerd en zender van de OUDE generatie, zonder de toetsen PRG en ESC) en moet de motor vervolgens uit- en weer aangezet worden.

### C C.1 - HANDMATIGE programmering van de eindstanden BOVEN (“0”) en ONDER (“1”)



#### OPMERKINGEN EN WAARSCHUWINGEN

- **Het gebruik van deze procedure is alleen verplicht voor schermen zonder mechanische vergrendeling van de bovenste eindstand.**
- Als de eindstanden eerder zijn geprogrammeerd met de “halfautomatische (C.2)” programmering, kan deze procedure uitgevoerd worden.
- Na het programmeren van de eindstanden kan het scherm bediend worden met een simpele druk op de toetsen van de schakelaar. Het scherm zal zich verplaatsen binnen de grenzen bepaald met de procedures C.1.1 en C.1.2.

#### C.1.1 - Voor programmering van de ONDERSTE eindstand (0”)

<b>1</b>  (x 1) Druk op de toets en laat hem los (1 keer);		<b>2</b>  = 5 sec Houd de toets ingedrukt;		<b>3</b> <small>wordt vervolgd →</small>  Aansturen van de manoeuvre OMHOOG →  (▼)	
 tel 2 bewegingen.		 tel 2 bewegingen.		 Houd de toets ingedrukt en wacht...	
<b>→ 3</b>  ... laat de toets los zodra het scherm de <b>gewenste hoogte “0”</b> bereikt (eindstand BOVEN).		<b>4</b> Regel nauwkeurig de hoogte van de eindstand “0” →   Geef impulsen met de toetsen totdat de gewenste hoogte wordt verkregen. <b>U kunt ook</b> , voor een meer nauwkeurige afstelling, de procedure A.2.1, B.3 or D.2.1 uitvoeren.		<b>5</b>  = 5 sec Houd de toets ingedrukt;	
		 laat hem na <b>5 seconden</b> los;		<b>einde</b>  tel 3 bewegingen.	

### C.1.2 - Om de ONDERSTE eindstand te programmeren ("1")

<b>1</b>		<b>2</b>		<b>3</b> <small>wordt vervolgd →</small>	
					<b>Aansturen van de manoeuvre OMLAAG →</b>
Druk op de toets en laat hem los (1 keer);	tel 2 bewegingen.	Houd de toets ingedrukt;	laat hem na 5 seconden los;	tel 2 bewegingen.	Houd de toets ingedrukt en wacht...

<b>→ 3</b>		<b>4</b>		<b>5</b> <b>einde</b>	
		<b>Regel nauwkeurig de hoogte van de eindstand "1" →</b>			
... laat de toets los zodra het scherm de <b>gewenste hoogte "1"</b> bereikt (eindstand <b>ONDER</b> ).		Geef impulsen met de toetsen totdat de gewenste hoogte wordt verkregen. <b>U kunt ook</b> , voor een meer nauwkeurige afstelling, de procedure A.2.1, B.3 of D.2.1 uitvoeren.		Houd de toets ingedrukt;	laat hem na 5 seconden los; tel 3 bewegingen.

### C C.2 - HALFAUTOMATISCHE programmering van de eindstanden BOVEN ("0") en ONDER ("1")



#### OPMERKINGEN EN WAARSCHUWINGEN

- Gebruik deze procedure uitsluitend voor schermen met mechanische vergrendeling van de bovenste eindstand "0".
- Als de eindaanslagen eerder zijn geprogrammeerd met de "Handmatige programmering (C.1)", dan is het voor het uitvoeren van deze procedure noodzakelijk om het geheugen eerst "Volledig of gedeeltelijk te wissen (A.4.1 (motor geconfigureerd als UNIDIRECTIONEEL), B.4.1 (motor geconfigureerd als BIDIRECTIONEEL) of D.4.1 (motor geconfigureerd als UNIDIRECTIONEEL en zender van de OUDE generatie, zonder de toetsen PRG en ESC) optie 'A' of 'D')".
- Na het programmeren van de eindstanden kan het scherm bediend worden met een simpele druk op de toetsen van de schakelaar. De beweging omhoog wordt beperkt door de slag van het scherm tegen de mechanische blokkering (bak) aanwezig in de bovenste eindstand "0". Bij elke impact wordt de hoogte van deze eindstand automatisch bijgewerkt door de "auto-updatefunctie van de eindstanden" (paragraaf 5.4). De beweging omlaag wordt daarentegen begrensd door de bovenste eindstand "1" (eindstand door de installateur ingesteld in een gewenst punt).

<b>1</b>		<b>2</b> <small>wordt vervolgd →</small>	
<b>Aansturen van de manoeuvre OMHOOG →</b>			<b>Aansturen van de manoeuvre OMLAAG →</b>
Houd de toets ingedrukt en...	... wacht tot het scherm gestopt wordt door <u>aanraking van de bak</u> (= eindstand <b>BOVEN</b> = hoogte "0");	laat de toets los.	Houd de toets ingedrukt en wacht...

<b>→ 2</b>		<b>3</b>		<b>4</b>		<b>→ 5</b>	
... laat de toets los zodra het scherm de <b>gewenste hoogte "1"</b> bereikt (eindstand <b>ONDER</b> ).		Druk op de toets en laat hem los (1 keer);	tel 2 bewegingen.	Houd de toets ingedrukt;	laat hem na 5 seconden los;	tel 2 bewegingen.	

<b>5</b>		<b>6</b>		<b>einde</b>	
<b>Regel nauwkeurig de hoogte van de eindstand "1" →</b>					
Geef impulsen met de toetsen totdat de gewenste hoogte wordt verkregen.		Houd de toets ingedrukt;	laat hem na 5 seconden los;	tel 3 bewegingen.	

## C C.3 - Programmering van een TUSSENSTAND van het scherm ("H"-stand)



### OPMERKINGEN EN WAARSCHUWINGEN

- Deze procedure slaat een tussenstand ("H"-stand genoemd) t.o.v. de bovenste ("0") en onderste ("1") eindstand op. Tijdens het gebruik van de automatisering, na de tussenstand te hebben **aangestuurd**, zal het systeem het scherm automatisch stoppen in de geprogrammeerde H-stand.
- Er kunnen maximaal 30 "H"-standen worden opgeslagen als de motor geconfigureerd wordt voor werking in de UNIDIRECTIONELE modus of maximaal 6 "H"-standen als de motor geconfigureerd wordt in de BIDIRECTIONELE modus. Deze tussenstanden kunnen naar wens geplaatst worden, als ze maar binnen de ruimte tussen de twee eindaanslagen vallen. Deze tussenstanden kunnen uitsluitend geprogrammeerd worden als de eindstanden reeds geprogrammeerd zijn. Herhaal deze procedure voor elke tussenstand die u wilt opslaan.
- De programmering van de eerste "H"-stand moet gekoppeld zijn aan het toetsenpaar **▲+▼**, aanwezig **op de zender die voor de procedure wordt gebruikt**. De programmering van extra "H"-standen voorziet in combinatie van elke stand met de gewenste toets die aanwezig is **op een andere niet opgeslagen zender**.
- Om een bestaande "H"-stand te wijzigen, plaatst u het scherm op de gewenste hoogte en voert u deze procedure uit; bij **stap 06** drukt u echter **op de toets waar- aan de bestaande "H"-stand is gekoppeld** (die u aan het veranderen bent).

<b>1</b>	<b>2</b>	<b>3</b>	<b>4</b>
Plaats het scherm in de gewenste "H"-stand.	Druk op de toets en laat hem los ( <b>1 keer</b> );	tel 2 bewegingen.	Houd beide toetsen tegelijk ingedrukt; laat ze na <b>5 seconden</b> los; tel 2 bewegingen.

<b>4</b>	<b>5</b>	<b>6</b>	...
Regel nauwkeurig de hoogte van de "H"-stand → Geef impulsen met de toetsen totdat de gewenste hoogte wordt verkregen.	Houd de toets ingedrukt; laat hem na <b>5 seconden</b> los;	tel 3 bewegingen.	Kies vervolgens de gewenste optie en voer deze uit: <ul style="list-style-type: none"> <li><b>optie A</b> – voor het opslaan van de EERSTE "H"-stand.</li> <li><b>optie B</b> – voor het opslaan van een EXTRA "H"-stand.</li> </ul>

<b>optie - A</b>	<b>6</b>	<b>einde</b>
	Houd beide toetsen tegelijk ingedrukt; laat ze na <b>5 seconden</b> los;	tel 4 bewegingen.

<b>optie - B</b>	<b>6</b>	<b>einde</b>
	<b>Op een ANDERE NIET opgeslagen zender:</b> houd de gewenste toets ingedrukt; laat hem na <b>5 seconden</b> los;	tel 4 bewegingen.

## C C.4 - Functie "RDC": afstelling van de trekkracht van de motor bij sluiting









### OPMERKINGEN EN WAARSCHUWINGEN

- Via deze functie kunt u voorkomen dat het doek na de sluitmanoeuvre te strak gespannen blijft. Tijdens de eindfase van deze manoeuvre wordt via deze functie automatisch het trekkoppel van de motor verlaagd, op basis van de waarde van de fabrieksinstelling of de waarde die door de installateur is ingesteld via de volgende procedure.
- Let op!** – Deze functie is standaard actief, maar is niet van toepassing als de eindaanslagen via de handmatige procedure worden geprogrammeerd (C.1).

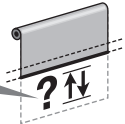
<b>1</b>	<b>2</b>	<b>3</b>	<b>4</b>
Houd de toets ingedrukt; tel 2 bewegingen.	Houd de toets ingedrukt; tel 2 bewegingen.	Houd beide toetsen tegelijk ingedrukt; laat ze na <b>5 seconden</b> los;	tel 2 bewegingen.

<b>4</b>	wordt vervolgd →	
Kies de gewenste optie en programmeer hem als volgt →		<b>5 OPTIES:</b> <ul style="list-style-type: none"> <li><b>x 1</b> = standaard gevoeligheid (*)</li> <li><b>x 2</b> = minimale gevoeligheid</li> <li><b>x 3</b> = gemiddelde gevoeligheid</li> <li><b>x 4</b> = maximale gevoeligheid</li> <li><b>x 5</b> = functie uitgeschakeld</li> </ul>
Druk <b>het aantal keren</b> op de toets dat aangegeven is voor de gekozen optie, en laat hem weer los;		

→ 4	<b>5</b>			einde	
 <b>10</b> sec.	 1/ 2/ 3/ 4/ 5/		 = 5 sec 		 <b>3</b> ↕
na ongeveer 10 seconden voert de motor een aantal <b>bewegingen</b> uit, dat gelijk is aan het aantal keren dat de toets is ingedrukt.		Houd de toets ingedrukt;	laat hem na <b>5 seconden</b> los;	tel 3 bewegingen.	

(\*) = Fabrieksinstelling.











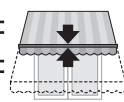



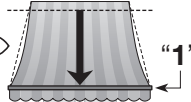



## C C.5 - Functie "FRT": automatische aanspanning van het doek bij opening voor schermen die niet zijn uitgerust met een mechanisme dat het scherm bij opening blokkeert



Deze functie dient ter eliminatie van lelijke verzakkingen in het doek die zich kunnen vormen wanneer het scherm wordt geopend. De functie wordt geactiveerd door stand "2" in de buurt van eindaanslag "1" te programmeren. De functie kan alleen worden gebruikt voor schermen die NIET zijn uitgerust met een mechanisme ter blokkering van het doek in de openingsstand. Wanneer de functie actief is, beweegt het scherm tijdens het gebruik van de automatisering omlaag tot de eindaanslag Onder "1", waarna het automatisch omhoog beweegt tot stand "2" (die via de volgende procedure geprogrammeerd is), waarmee het doek gespannen wordt. De functie werkt ook wanneer er een instructie voor gedeeltelijk openen/sluiten wordt afgegeven. In deze gevallen stopt het scherm op de geprogrammeerde hoogte "H", waarna het automatisch omhoog beweegt tot het doek gespannen is.

### OPMERKINGEN EN WAARSCHUWINGEN

- De functie "FRT" kan alleen worden geprogrammeerd nadat de hoogten voor de eindaanslagen "0" en "1" afgesteld zijn.
- Stand "2" moet zich tussen eindaanslag "1" en eindaanslag "0" bevinden.

<b>1</b>	<b>2</b>	<b>3</b>	<b>4</b>	→ 5
	 = 1 sec 	  "1"	 = 1 sec  PRG	 <b>2</b> ↕
Scherf half- wege.	Houd de toets in- gedrukt;		Houd de toets in- gedrukt;	tel 2 bewegingen.
<b>5</b>	<b>6</b>	<b>7</b>	<b>8</b>	→ 8
 = 1 sec  PRG	 <b>3</b> ↕	 = 5 sec 		 <b>4</b> ↕
Houd de toets in- gedrukt;	tel 3 bewegingen.	Houd de toets in- gedrukt;	laat hem na <b>5 se- conden</b> los;	tel 4 bewegingen.
<b>8</b>	einde			
 = 5 sec 		 <b>3</b> ↕		
Houd de toets in- gedrukt;	laat hem na <b>5 se- conden</b> los;	tel 3 bewegingen.		

## ALGEMENE WAARSCHUWINGEN VOOR DE UITVOERING VAN DE PROCEDURES

- Alvorens met een programmeerprocedure te beginnen, wordt aangeraden om het scherm op circa de helft van zijn slag te brengen, of in elk geval ver van de bovenste en onderste eindstand verwijderd.
- Alle programmeringsprocedures moeten gedaan worden door één kanaal op de zender te selecteren.
- Als de voor de programmeringen gekozen zender **meerdere schermmotoren** aanstuurt, dient u alvorens een commando dat vereist wordt door de procedure te verzenden, de “groep” te selecteren waartoe de motor behoort die bij het opslaan is betrokken.
- Als op het moment dat de motor wordt gevoed, hij **2 bewegingen** uitvoert, betekent dit dat: minstens een zender reeds opgeslagen is en geen enkele eindstand geprogrammeerd is; of, als hij **1 beweging** uitvoert, betekent dit dat: geen enkele zender is opgeslagen.
- Tijdens de uitvoering van de procedure kan de programmering op elk gewenst moment geannuleerd worden door de toetsen ■ en ▼ gedurende 4 seconden tegelijkertijd ingedrukt te houden.
- Wanneer de bovenste en onderste eindstand niet geprogrammeerd zijn, kan het scherm alleen bediend worden door de gebruiker, die de bedieningstoets ingedrukt moet houden totdat het scherm de gewenste stand bereikt. De manoeuvre wordt door de gebruiker gestopt door de toets op elk gewenst moment los te laten.
- Wanneer de bovenste en onderste eindstand niet geprogrammeerd zijn, kan het scherm bediend worden met een impuls op de bedieningstoets. Deze impuls start de manoeuvre die vervolgens automatisch door het systeem wordt gestopt wanneer het scherm de geprogrammeerde stand bereikt.
- Om alle procedures uit te voeren, moet een zender worden gebruikt die in “Modus I” is opgeslagen (bijvoorbeeld die opgeslagen met de procedure D.1 of die opgeslagen met de procedure D.2.1).

### D D.1 - Opslag van de EERSTE ZENDER (in “Modus I”)



- Deze procedure mag **alleen worden gebruikt voor het opslaan van de EERSTE ZENDER**. Als de motor deze procedure niet uitvoert, betekent dit dat er al één of meer zenders in het geheugen zijn opgeslagen; om nog andere zenders op te slaan, gebruikt u de procedure die beschreven is in paragraaf A.2 (motor geconfigureerd als UNIDIRECTIONEEL), B.3 (motor geconfigureerd als BIDIRECTIONEEL) of D.2 (motor geconfigureerd als MONODIRECTIONEEL en zender van de OUDE generatie, zonder de toetsen PRG en ESC).
- Als alle in de motor opgeslagen zenders worden gewist, moet voor het opnieuw opslaan van de eerste zender verplicht deze procedure worden gebruikt.
- Als er in de toepassing meerdere motoren aanwezig zijn, moet de procedure herhaald worden voor elke aanwezige motor.
- Na de geheugenopslag van de eerste zender zijn de richtingen voor Omhoog en Omlaag van het scherm (of van het rolluik) nog niet gekoppeld aan de respectieve toetsen ▲ en ▼ van de zender. De koppeling komt automatisch tot stand, gelijktijdig met de afstelling van de eindaanslagen boven (“0”) en onder (“1”) (zie procedure D.6); bovendien beweegt het scherm (of het rolluik) in de periode waarin de eindaanslagen nog niet zijn afgesteld, uitsluitend met “Iemand aanwezig”.
- Als er binnen het werkbereik van de zender die opgeslagen moet worden meerdere motoren zijn, dan moeten voor het opslaan van de eerste zender in een van deze motoren **alle andere motoren worden uitgeschakeld**. Ga als volgt te werk:

1	2	3	einde
Scherm halverwege.	Schakel de stroomvoorziening in;	tel 1 beweging.	Houd de toets ingedrukt; tel 3 bewegingen; laat de toets los.

### D D.2 - Opslag van een EXTRA ZENDER (tweede, derde enz..)



#### OPMERKINGEN EN WAARSCHUWINGEN

- De motor die geconfigureerd is voor werking in de UNIDIRECTIONELE modus kan maximaal 30 zenders in het geheugen opslaan
- Om de procedure A.2.1 uit te voeren, moet men beschikken over een **nieuwe** zender die opgeslagen moet worden en een **oude** zender die reeds opgeslagen is. De twee zenders moet de toetsen “PRG” en “ESC” hebben (zoals bijvoorbeeld de modellen van de serie “ERA P” en “ERA W”).
- Om de procedure A.2.2 uit te voeren, moet men beschikken over een **nieuwe** zender die opgeslagen moet worden, gekozen uit de modellen in de “Nice Screen” productcatalogus, en een **oude** zender die reeds opgeslagen is.

#### D.2.1 - Voor het opslaan van de toetsen van de zender in “Modus I” (of “Standaardmodus”)

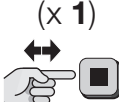
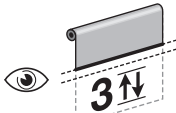

- De procedure D.2.1 slaan alle toetsen van de nieuwe zender op, in “Modus I”, door dezelfde configuratie van de **oude** zender voor te stellen (lees voor informatie over “Modus I” de paragraaf 4.6.1).

1	2	→ 3
Op de NIEUWE zender: houd de toets ingedrukt; = 8 sec	laat hem na 8 seconden los;	Op de OUDE zender: druk op de toets en laat hem los (3 keer), op voorwaarde dat deze is opgeslagen.

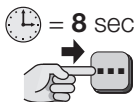
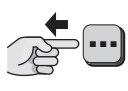

<b>3</b>	<b>einde</b>
 	
<p><b>Op de NIEUWE zender:</b> Druk op de toets en laat hem los (<b>1 keer</b>);</p>	<p>tel <b>3 bewegingen (= zender opgeslagen)</b>. Als 6 bewegingen worden gemaakt (= geblokkeerd of vol geheugen, dus zender niet opgeslagen).</p>

## D.2.2 - Voor het opslaan van de toetsen van de zender in "Modus II" (of "Persoonlijke modus")

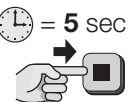
- De procedure D.2.2 slaan een enkele toets van de nieuwe zenderop, in Modus II; d.w.z., ze combineren één van de vier commando's (door de installateur gekozen) beschikbaar in de "commandolijst" van de motor, met deze toets (lees voor informatie over "Modus II" paragraaf 4.6.1).
- Tijdens de uitvoering van de procedure D.2.2 kan een enkele toets opgeslagen worden. Herhaal de procedures vanaf het begin om nog een toets op te slaan.
- Tijdens de uitvoering van de procedure kan op elk gewenst moment de programmering geannuleerd worden door de toetsen **■** en **▼** 4 seconden tegelijkertijd ingedrukt te houden. U kunt ook geen toets indrukken en (60 seconden) wachten tot de motor 6 bewegingen uitvoert.

<b>1</b>	<b>2</b>	<b>→ 3</b>
 		 
<p><b>Op de NIEUWE zender:</b> houd de toets ingedrukt <b>die u wilt opslaan</b>;</p>	<p>laat hem na <b>8 seconden</b> los.</p>	<p><b>Op de OUDE zender:</b> houd de toets ingedrukt;</p>
		<p>laat hem na <b>5 seconden</b> los;</p>
		<p>tel 4 bewegingen.</p>

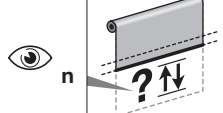
<b>3</b>	<b>wordt vervolgd →</b>
<p><b>Kies de gewenste optie en programmeer deze als volgt →</b></p>	  <p><b>4 OPTIES:</b>  <b>1 druk</b> = Open &gt; Stop &gt; Sluit &gt; Stop &gt; ...  <b>2 drukken</b> = Open  <b>3 drukken</b> = Sluit  <b>4 drukken</b> = Stop</p>
<p><b>Op de OUDE zender:</b> druk de toets in en laat hem los voor <b>een bepaald aantal keren</b>, zoals het aantal dat bij de gekozen optie is aangegeven;</p>	

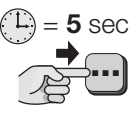
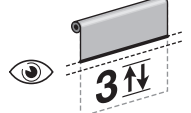

<b>→ 3</b>	<b>4</b>	<b>einde</b>
 	 	
<p>na ongeveer 7 seconden voert de motor een aantal <b>bewegingen</b> uit dat gelijk is aan het aantal gegeven impulsen.</p>	<p><b>Op de NIEUWE zender:</b> houd dezelfde toets <b>ingedrukt bij Stap 1</b>;</p>	<p>laat hem na <b>5 seconden</b> los;</p>
		<p>tel <b>3 bewegingen (= zender opgeslagen)</b>. Als 6 bewegingen worden gemaakt (= geblokkeerd of vol geheugen, dus zender niet opgeslagen).</p>

## D D.3 - Opslag van een klimaatsensor die via radio op de motor aangesloten is

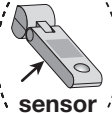
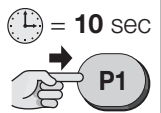

### OPMERKINGEN EN WAARSCHUWINGEN

- Om deze procedure te kunnen uitvoeren moet u beschikken over een **klimaatsensor die opgeslagen moet worden** (die u kunt kiezen uit de beschikbare modellen in de productcatalogus "Nice Screen") en een **oude zender** die in Modus I is opgeslagen (lees de paragraaf 4.6.1).
- Tijdens de uitvoering van de procedure kan op elk gewenst moment de programmering geannuleerd worden door de toetsen **■** en **▼** 4 seconden tegelijkertijd ingedrukt te houden. U kunt ook geen toets indrukken en (60 seconden) wachten tot de motor 6 bewegingen uitvoert.

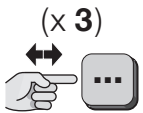
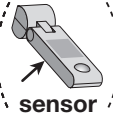
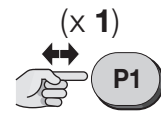
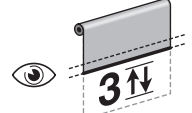
<b>1</b>	<b>2</b>	<b>3</b>	<b>einde</b>
 	 	 	
<p><b>Op de klimaatsensor:</b> houd de gele toets "P1" ingedrukt;</p>	<p>laat hem na <b>10 seconden</b> los.</p>	<p><b>Op de OUDE zender:</b> druk op een willekeurige toets en laat hem los (<b>3 maal</b>).</p>	<p><b>Op de klimaatsensor:</b> druk op de gele toets "P1" en laat hem los (<b>1 maal</b>) il;</p>
			<p>tel <b>3 bewegingen (= sensor opgeslagen)</b>. Als 6 bewegingen worden gemaakt (= geblokkeerd of vol geheugen, dus sensor niet opgeslagen).</p>

## D D.4 - VOLLEDIG of GEDEELTELIJK wissen van het geheugen



### OPMERKINGEN EN WAARSCHUWINGEN

- Om de hiernavolgende annuleringsprocedures uit te voeren, moet de zender opgeslagen zijn in modus 1.
- Om de configuratie van de motor te veranderen (van BIDIRECTIONEEL in UNIDIRECTIONEEL) moet de motor uit- en weer aangezet worden na het uitvoeren van de procedure "VOLLEDIG wissen van het geheugen".

### D.4.1 - Procedure uitgevoerd met een opgeslagen zender

<b>1</b>			<b>2</b> → 3		
Houd de toets ingedrukt;	tel 2 bewegingen;	laat de toets los.	Houd de toets ingedrukt;	tel 3 bewegingen;	laat de toets los.

<b>3</b>			<b>4</b> → 5		
Houd de toets ingedrukt;	tel 3 bewegingen;	laat de toets los.	Houd de toets ingedrukt;	tel 3 bewegingen;	laat de toets los.

### **5** ...

Kies vervolgens de gewenste optie en voer deze uit:

- **optie A (\*)** – om het VOLLEDIGE geheugen van de motor te wissen.
- **optie B (\*)** – om ALLE zenders opgeslagen in de motor te wissen.
- **optie C (\*)** – om EEN zender opgeslagen in de motor te wissen.
- **optie D (\*)** – om ALLE in de motor opgeslagen standen te wissen ("0", "1", "H", enz.). **Let op!** – Dit wissen mag alleen worden gedaan wanneer u opnieuw de standen wilt programmeren, maar door een andere dan de eerder gebruikte procedure te gebruiken (bv. u heeft de handmatige programmeringsprocedure van de waarden gebruikt (D.6) en u wilt de semi-automatische procedure gebruiken (D.7)

<b>optie – A</b>	<b>5</b>				<b>einde</b>
	Houd de toetsen ingedrukt;	tel 5 bewegingen;	laat de toetsen los.		

<b>optie – B</b>	<b>5</b>				<b>einde</b>
		...	tel 5 bewegingen.		

<b>optie – C</b>	<b>5</b>				<b>6</b>			<b>einde</b>
	Houd de toets ingedrukt;	tel 3 bewegingen;	laat de toets los.	<b>Op de te wissen zender:</b> houd een willekeurige toets ingedrukt of de toets die opgeslagen is in modus 2 of de toets van de klimaatsensor;			tel 5 bewegingen.	







<b>optie – D</b>	<b>5</b>				<b>einde</b>
	Houd de toets ingedrukt;	tel 5 bewegingen;	laat de toets los.		

- **Opmerking** – Tijdens de uitvoering van de procedure kan de programmering op elk gewenst moment geannuleerd worden door de toetsen ■ en ▼ gedurende 4 seconden tegelijkertijd ingedrukt te houden. Als alternatief kunt u ook op geen enkele toets drukken en 60 seconden wachten tot de motor 6 bewegingen uitvoert.

## D.4.2 - Procedure uitgevoerd met een niet opgeslagen zender

### OPMERKINGEN EN WAARSCHUWINGEN

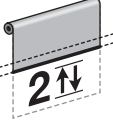
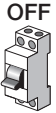
- Om de volgende procedure uit te voeren moet een zender met PRG-toets worden gebruikt.









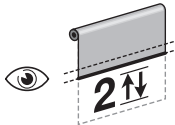

<b>1</b>	<b>2</b>	<b>3</b> → 4	
 <b>OFF</b>	 <b>5</b> sec.	 <b>ON</b>	
Schakel de stroom naar de motor uit.		Schakel de stroom naar de motor in.	
<b>4</b>	<b>5</b>	<b>6</b> → 7	
 <b>NEW</b>	 <b>5</b> sec.	 <b>2</b>	
Houd de toets ingedrukt;		laat hem na <b>5 seconden</b> los;	
← ----- Binnen 10 seconden ----- →			
<b>7</b>	<b>8</b>	<b>9</b>	<b>10</b> ...
 <b>OFF</b>	 <b>5</b> sec.	 <b>ON</b>	Ga door met de procedure door procedure D.4.1 volledig uit te voeren.
Schakel de stroom naar de motor uit.		Schakel de stroom naar de motor in.	

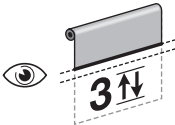
## D.5 - Vergrendelen en ontgrendelen van het motorgeheugen

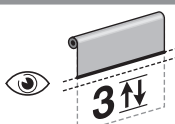

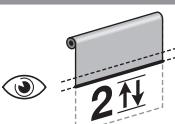
### OPMERKINGEN EN WAARSCHUWINGEN

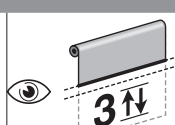
- Met de activering van de vergrendeling van het geheugen kunt u voorkomen dat andere of ongewenste zenders per ongeluk of onverhoeds opgeslagen worden.

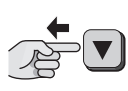
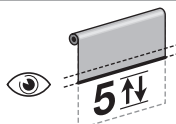
<b>1</b>	<b>2</b>	<b>3</b>
 <b>5</b> sec.	 <b>2</b>	 laat de toets los.
Houd de toets ingedrukt;	tel 2 bewegingen;	laat de toets los.
<b>2</b>	<b>3</b>	<b>3</b>
 <b>5</b> sec.	 <b>3</b>	 laat de toets los.
Houd de toets ingedrukt;	tel 3 bewegingen;	laat de toets los.
<b>3</b>	<b>4</b>	<b>5</b> → 5 ...
 <b>5</b> sec.	 <b>3</b>	 laat de toets los.
Houd de toets ingedrukt;	tel 3 bewegingen;	laat de toets los.
<b>4</b>	<b>5</b>	<b>5</b> ...
 <b>5</b> sec.	 <b>2</b>	 laat de toets los.
Houd de toets ingedrukt;	tel 2 bewegingen;	laat de toets los.
Kies vervolgens de gewenste optie en voer deze uit: • <b>optie A</b> – om het geheugen van de motor te <b>VERGRENDELEN</b> . • <b>optie B</b> – om het geheugen van de motor te <b>ONTGRENDELEN</b> .		
<b>5</b>	<b>einde</b>	
 <b>5</b> sec.	 <b>3</b>	 laat de toets los.
Houd de toets ingedrukt;	tel 3 bewegingen;	laat de toets los.
<b>5</b>	<b>einde</b>	
 = <b>5</b> sec.	 laat hem na <b>5 seconden</b> los;	 <b>5</b>
Houd de toets ingedrukt;	laat hem na <b>5 seconden</b> los;	tel 5 bewegingen.



## D D.6 - HANDMATIGE programmering van de eindstanden BOVEN ("0") en ONDER ("1")



### OPMERKINGEN EN WAARSCHUWINGEN

- Het gebruik van deze procedure is alleen verplicht voor schermen zonder mechanische vergrendeling van de bovenste eindstand.
- Als de eindstanden eerder zijn geprogrammeerd met de "halfautomatische (D.7)" programmering, kan deze procedure uitgevoerd worden.
- Na het programmeren van de eindstanden kan het scherm bediend worden met een simpele druk op de toetsen van de schakelaar. Het scherm zal zich verplaatsen binnen de grenzen bepaald met de procedures D.6.1 en D.6.2.

### D.6.1 - Voor programmering van de ONDERSTE eindstand (0")

<b>1</b>			<b>2</b> → 3		
Houd de toets ingedrukt;	tel 2 bewegingen;	laat de toets los.	Houd de toets ingedrukt;	tel 4 bewegingen;	laat de toets los.
<b>3</b>			<b>4</b> → 5		
			<b>Aansturen van de manoeuvre OMHOOG →</b>		
Houd de toets ingedrukt;	tel 2 bewegingen;	laat de toets los.	Houd de toets ingedrukt en wacht...		... laat de toets los zodra het scherm de <b>gewenste hoogte "0"</b> bereikt (eindstand BOVEN).
<b>5</b>			<b>6</b> einde		
<b>Regel nauwkeurig de hoogte van de eindstand "0" →</b>					
Geef impulsen met de toetsen totdat de gewenste hoogte wordt verkregen. <b>U kunt ook</b> , voor een meer nauwkeurige afstelling, de procedure D.2 uitvoeren.		Houd de toets ingedrukt;	tel 3 bewegingen;	laat de toets los.	

- **Opmerking** – Tijdens de uitvoering van de procedure kan de programmering op elk gewenst moment geannuleerd worden door de toetsen ■ en ▼ gedurende 4 seconden tegelijkertijd ingedrukt te houden. Als alternatief kunt u ook op geen enkele toets drukken en 60 seconden wachten tot de motor 6 bewegingen uitvoert.

### D.6.2 - Om de ONDERSTE eindstand te programmeren ("1")

<b>1</b>			<b>2</b> → 3		
Houd de toets ingedrukt;	tel 2 bewegingen;	laat de toets los.	Houd de toets ingedrukt;	tel 4 bewegingen;	laat de toets los.
<b>3</b>			<b>4</b> → 5		
			<b>Aansturen van de manoeuvre OMLAAG →</b>		
Houd de toets ingedrukt;	tel 2 bewegingen;	laat de toets los.	Houd de toets ingedrukt en wacht...		... laat de toets los zodra het scherm de <b>gewenste hoogte "1"</b> bereikt (eindstand ONDER).
<b>5</b>			<b>6</b> einde		
<b>Regel nauwkeurig de hoogte van de eindstand "1" →</b>					
Geef impulsen met de toetsen totdat de gewenste hoogte wordt verkregen. <b>U kunt ook</b> , voor een meer nauwkeurige afstelling, de procedure D.2 uitvoeren.		Houd de toets ingedrukt;	tel 3 bewegingen;	laat de toets los.	

- **Opmerkingen** • Tijdens de uitvoering van de procedure kan de programmering op elk gewenst moment geannuleerd worden door de toetsen ■ en ▼ gedurende 4 seconden tegelijkertijd ingedrukt te houden. Als alternatief kunt u ook op geen enkele toets drukken en 60 seconden wachten tot de motor 6 bewegingen uitvoert.
- Na de afstellingen wordt met de toets ▲ de manoeuvre Omhoog en met de toets ▼ de manoeuvre Omlaag aangestuurd. Het scherm (of het rolluik) beweegt binnen de limieten die zijn bepaald door de ingestelde hoogten voor de eindaanslagen.

## D D.7 - HALFAUTOMATISCHE programmering van de eindstanden BOVEN ("0") en ONDER ("1")



### OPMERKINGEN EN WAARSCHUWINGEN

- Gebruik deze procedure uitsluitend voor **schermen met mechanische vergrendeling van de bovenste eindstand "0"**.
- Als de eindaanslagen eerder zijn geprogrammeerd met de "Handmatige programmering (D.6)", dan is het voor het uitvoeren van deze procedure noodzakelijk om het geheugen eerst "Volledig of gedeeltelijk te wissen (A.4.1 (motor geconfigureerd als UNIDIRECTIONEEL), B.4.1 (motor geconfigureerd als BIDIRECTIONEEL) of D.4.1 (motor geconfigureerd als UNIDIRECTIONEEL en zender van de OUDE generatie, zonder de toetsen PRG en ESC) optie 'A' of 'D')".
- Na het programmeren van de eindstanden kan het scherm bediend worden met een simpele druk op de toetsen van de schakelaar. De beweging omhoog wordt beperkt door de slag van het scherm tegen de mechanische blokkering (bak) aanwezig in de bovenste eindstand "0". Bij elke impact wordt de hoogte van deze eindstand automatisch bijgewerkt door de "auto-updatefunctie van de eindstanden" (paragraaf 5.4). De beweging omlaag wordt daarentegen begrensd door de bovenste eindstand "1" (eindstand door de installateur ingesteld in een gewenst punt).

<b>1</b>		<b>2</b> wordt vervolgd →	
<b>Aansturen van de manoeuvre OMHOOG →</b>			<b>Aansturen van de manoeuvre OMLAAG →</b>
Houd de toets ingedrukt en...	... wacht tot het scherm gestopt wordt door <b>aanraking van de bak</b> (= eindstand <b>BOVEN</b> = hoogte "0");	laat de toets los.	Houd de toets ingedrukt en wacht...

<b>→ 2</b>	<b>3</b>
... laat de toets los zodra het scherm de <b>gewenste hoogte "1"</b> bereikt (eindstand <b>ONDER</b> ).	Houd de toets ingedrukt; tel 2 bewegingen; laat de toets los.

<b>4</b>	<b>5</b>	<b>→ 6</b>
Houd de toets ingedrukt;	tel 4 bewegingen;	laat de toets los.
laat de toets los.	Houd de toets ingedrukt;	tel 2 bewegingen;
		laat de toets los.

<b>6</b>	<b>7</b>	<b>einde</b>
<b>Regel nauwkeurig de hoogte van de eindstand "1" →</b>		
Geef impulsen met de toetsen totdat de gewenste hoogte wordt verkregen.	Houd de toets ingedrukt;	tel 3 bewegingen;
		laat de toets los.



- **Opmerkingen** • Tijdens de uitvoering van de procedure kan de programmering op elk gewenst moment geannuleerd worden door de toetsen **■** en **▼** gedurende 4 seconden tegelijkertijd ingedrukt te houden. Als alternatief kunt u ook op geen enkele toets drukken en 60 seconden wachten tot de motor 6 bewegingen uitvoert.
- Na de programmering wordt met de toets **▲** de manoeuvre Omhoog en met de toets **▼** de manoeuvre Omlaag aangestuurd. Tijdens de manoeuvre Omhoog wordt het scherm tegengehouden door de botsing tegen de veiligheidsdoppen van de structuur (= eindaanslag Boven "0"), terwijl het scherm tijdens de manoeuvre Omlaag stopt bij de eindaanslag Onder ("1") die door de installateur is ingesteld.



## D D.8 - Programmering van een TUSSENSTAND van het scherm ("H"-stand)

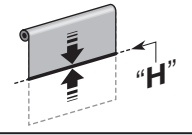
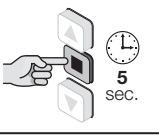
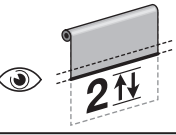

### OPMERKINGEN EN WAARSCHUWINGEN

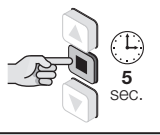
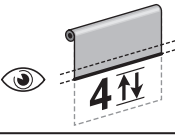
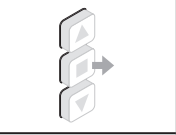
- Deze procedure slaat een tussenstand ("H"-stand genoemd) t.o.v. de bovenste ("0") en onderste ("1") eindstand op. Tijdens het gebruik van de automatisering, na de tussenstand te hebben **aangestuurd**, zal het systeem het scherm automatisch stoppen in de geprogrammeerde H-stand.
- Er kunnen maximaal 30 "H"-standen worden opgeslagen als de motor geconfigureerd wordt voor werking in de UNIDIRECTIONELE modus of maximaal 6 "H"-standen als de motor geconfigureerd wordt in de BIDIRECTIONELE modus. Deze standen kunnen naar wens geplaatst worden, als ze maar binnen de ruimte tussen de twee eindaanslagen vallen. Deze tussenstanden kunnen uitsluitend geprogrammeerd worden **als de eindstanden reeds geprogrammeerd zijn**. Herhaal deze procedure voor elke tussenstand die u wilt opslaan.
- De programmering van de eerste "H"-stand moet gekoppeld zijn aan het toetsenpaar **▲+▼**, aanwezig **op de zender die voor de procedure wordt gebruikt**. De programmering van **extra "H"-standen** voorziet in combinatie van elke stand met de gewenste toets die aanwezig is **op een andere niet opgeslagen zender**.
- Om een bestaande "H"-stand te wijzigen, plaatst u het scherm op de gewenste hoogte en voert u deze procedure uit; bij **stap 06** drukt u echter **op de toets waaraan de bestaande "H"-stand is gekoppeld** (die u aan het veranderen bent).

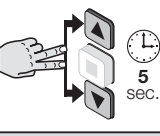
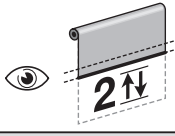
<b>1</b>		<b>2</b>				<b>3</b>				<b>4</b>
	Plaats het scherm in de gewenste "H"-stand.		Houd de toets ingedrukt;	tel 2 bewegingen;	laat de toets los.		Houd de toets ingedrukt;	tel 4 bewegingen;	laat de toets los.	

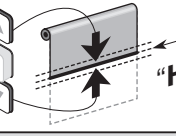
<b>4</b>				<b>5</b>		<b>5</b>		<b>5</b>
	Houd de toetsen ingedrukt;	tel 2 bewegingen;	laat de toetsen los.		<b>Regel nauwkeurig de hoogte van de "H"-stand</b>		Geef impulsen met de toetsen totdat de gewenste hoogte wordt verkregen.	

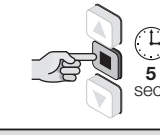
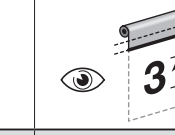
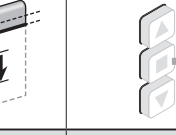
<b>5</b>				<b>6</b>	<b>...</b>
	Houd de toets ingedrukt;	tel 3 bewegingen;	laat de toets los.		Kies vervolgens de gewenste optie en voer deze uit: <ul style="list-style-type: none"> <li>• <b>optie A</b> – voor het opslaan van de EERSTE "H"-stand.</li> <li>• <b>optie B</b> – voor het opslaan van een EXTRA "H"-stand.</li> </ul>

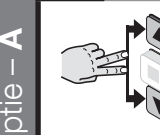
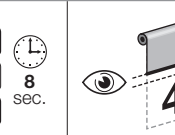
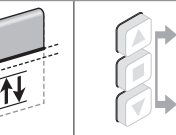
<b>optie – A</b>	<b>6</b>				<b>einde</b>
		Houd de toetsen ingedrukt;	tel 4 bewegingen;	laat de toetsen los.	

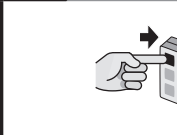
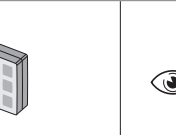

<b>optie – B</b>	<b>6</b>			<b>einde</b>
		<b>Op een ANDERE NIET opgeslagen zender: houd de gewenste toets ingedrukt;</b>	tel 4 bewegingen.	

## D D.9 - Functie "RDC": afstelling van de trekkracht van de motor bij sluiting

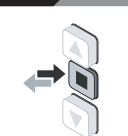
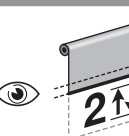
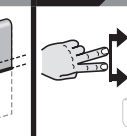
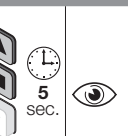
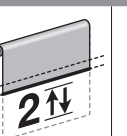

### OPMERKINGEN EN WAARSCHUWINGEN

- Via deze functie kunt u voorkomen dat het doek na de sluitmanoeuvre te strak gespannen blijft. Tijdens de eindfase van deze manoeuvre wordt via deze functie automatisch het trekkoppel van de motor verlaagd, op basis van de waarde van de fabrieksinstelling of de waarde die door de installateur is ingesteld via de volgende procedure.
- Let op! – Deze functie is standaard actief, maar is niet van toepassing als de eindaanslagen via de handmatige procedure worden geprogrammeerd (D.6).

<b>1</b>			<b>2</b>				<b>3</b>	<b>Kies de gewenste optie en programmeer hem als volgt</b> →		<b>5 OPTIES:</b> <ul style="list-style-type: none"> <li>x 1 = standaard gevoeligheid (*)</li> <li>x 2 = minimale gevoeligheid</li> <li>x 3 = gemiddelde gevoeligheid</li> <li>x 4 = maximale gevoeligheid</li> <li>x 5 = functie uitgeschakeld</li> </ul>	wordt vervolgd →
	Druk op de toets en laat hem los;	tel 2 bewegingen.		Houd de toetsen ingedrukt;	tel 2 bewegingen;	laat de toetsen los.			Druk <b>het aantal keren</b> op de toets dat aangegeven is voor de gekozen optie, en laat hem weer los;		

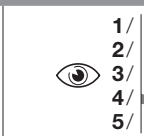
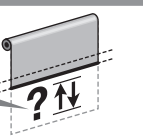
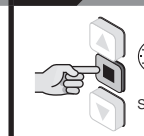
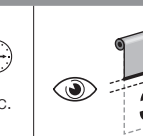
<b>→ 3</b>			<b>4</b>				<b>einde</b>
	na ongeveer 10 seconden voert de motor een aantal bewegingen uit, dat gelijk is aan het aantal keren dat de toets is ingedrukt.			Houd de toets ingedrukt;	tel 3 bewegingen;	laat de toets los.	

**Opmerking** – Tijdens de uitvoering van de procedure kan de programmering op elk gewenst moment geannuleerd worden door de toetsen ■ en ▼ gedurende 4 seconden tegelijkertijd ingedrukt te houden. Als alternatief kunt u ook op geen enkele toets drukken en 60 seconden wachten tot de motor 6 bewegingen uitvoert.

(\*) = Fabrieksinstelling.

## D D.10 - Functie "FRT": automatische aanspanning van het doek bij opening voor schermen die niet zijn uitgerust met een mechanisme dat het scherm bij opening blokkeert



Deze functie dient ter eliminatie van lelijke verzakkingen in het doek die zich kunnen vormen wanneer het scherm wordt geopend. De functie wordt geactiveerd door stand "2" in de buurt van eindaanslag "1" te programmeren. De functie kan alleen worden gebruikt voor schermen die NIET zijn uitgerust met een mechanisme ter blokkering van het doek in de openingsstand. Wanneer de functie actief is, beweegt het scherm tijdens het gebruik van de automatisering omlaag tot de eindaanslag Onder "1", waarna het automatisch omhoog beweegt tot stand "2" (die via de volgende procedure geprogrammeerd is), waarmee het doek gespannen wordt. De functie werkt ook wanneer er een instructie voor gedeeltelijk openen/sluiten wordt afgegeven. In deze gevallen stopt het scherm op de geprogrammeerde hoogte "H", waarna het automatisch omhoog beweegt tot het doek gespannen is.

### OPMERKINGEN EN WAARSCHUWINGEN

- De functie "FRT" kan alleen worden geprogrammeerd nadat de hoogten voor de eindaanslagen "0" en "1" afgesteld zijn.
- Stand "2" moet zich tussen eindaanslag "1" en eindaanslag "0" bevinden.

<b>1</b>		<b>2</b>		<b>3</b>		→ <b>4</b>
Scherf halverwege.	Houd de toets ingedrukt;		Houd de toets ingedrukt;	tel 2 bewegingen;	laat de toets los.	
<b>4</b>			<b>5</b>			→ <b>6</b>
Houd de toets ingedrukt;	tel 3 bewegingen;	laat de toets los.	Houd de toets ingedrukt;	tel 4 bewegingen;	laat de toets los.	
<b>6</b>		<b>7</b>		<b>einde</b>		
De stand met gespannen doek is stand "2".	Houd de toets ingedrukt;	tel 3 bewegingen;	laat de toets los.			

**Opmerking** – Tijdens de uitvoering van de procedure kan de programmering op elk gewenst moment geannuleerd worden door de toetsen ■ en ▼ gedurende 4 seconden tegelijkertijd ingedrukt te houden. Als alternatief kunt u ook op geen enkele toets drukken en 60 seconden wachten tot de motor 6 bewegingen uitvoert.

## 5 WAARSCHUWINGEN VOOR DAGELIJKS GEBRUIK VAN DE AUTOMATISERING

### 5.1 - Maximale doorlopende gebruikscyclus

In het algemeen geldt dat de motoren van de serie "Era" ontworpen zijn voor gebruik in woonomgevingen, en dus voor een niet-doorlopend gebruik. Er wordt een doorlopende gebruikstijd van maximaal 4 minuten gegarandeerd en in geval van oververhitting (bijvoorbeeld ten gevolge van doorlopend en langdurig gebruik) wordt er automatisch een "thermische beveiliging" geactiveerd, die de elektrische voeding onderbreekt en deze pas herstelt als de temperatuur weer binnen het acceptabele bereik val.

### 5.2 - Instructie voor gedeeltelijk openen/sluiten van het scherm of het rolluik

In de onderstaande tabel ziet u een overzicht van de toetsen waarop gedrukt moet worden op de zender om de belangrijkste instructies voor het openen/sluiten van het scherm of van het rolluik te verzenden. Deze functies worden gedetailleerder beschreven in de volgende paragrafen.

In te drukken toets om de instructie te verzenden	Werking van de motor
▲ (UP)	Plaatsing op de stand met betrekking tot de eindaanslag BOVEN
▼ (DOWN)	Plaatsing op de stand met betrekking tot de eindaanslag ONDER
■ (STOP)	Stopt de beweging
i	Geeft informatie over de positie
<b>SLIDER</b>	Variatie van de positie
▲ (UP) + ▼ (DOWN)	Plaatsing op de H-stand (als tijdens de installatiefase de "H"-stand niet is geprogrammeerd, dan neemt deze de fabriekswaarde aan, die gelijk is aan het punt in het midden tussen de eindaanslag BOVEN en de eindaanslag ONDER)
▲ (UP) + ■ (STOP)	Plaatsing op 90% van het traject voordat de eindaanslag 0-BOVEN wordt bereikt (scherm is 90% opgerold)
■ (STOP) + ▼ (DOWN)	Plaatsing op 10% van het traject voordat de eindaanslag 0-BOVEN wordt bereikt (scherm is 10% opgerold)

### 5.2.1 - De afstand "H" bedienen

In het algemeen geldt dat u voor het geven van een instructie voor het gedeeltelijk openen/sluiten van het scherm (of het rolluik) op de toets moet drukken die tijdens de programmering is gekoppeld aan de deelhoogte (lees voor meer informatie procedure C.3 of D.8). Als de zender slechts drie toetsen heeft en er slechts één hoogte "H" in het geheugen is opgeslagen, drukt u tegelijkertijd op de toetsen ▲ en ▼ om deze hoogte op te roepen. Als tijdens de installatiefase de afstand "H" niet is geprogrammeerd, dan neemt deze de fabriekswaarde aan, die gelijk is aan het punt in het midden tussen de eindaanslag BOVEN en de eindaanslag ONDER.

### 5.2.2 - De afstanden "90%" en "10%" bedienen

Er zijn nog twee deelaafstanden (fig. 4) die in de fabriek zijn afgesteld op de volgende waarden:

- stand "90%" = 90% van het traject voordat de eindaanslag 0-BOVEN wordt bereikt (scherm is 90% opgerold);
- stand "10%" = 10% van het traject voordat de eindaanslag 0-BOVEN wordt bereikt (scherm is 10% opgerold).

Om de afstand "90%" op te roepen drukt u op de toetsen ▲+■ (OMHOOG + STOP).  
Om de afstand "10%" op te roepen drukt u op de toetsen ▼+■ (OMLAAG + STOP).

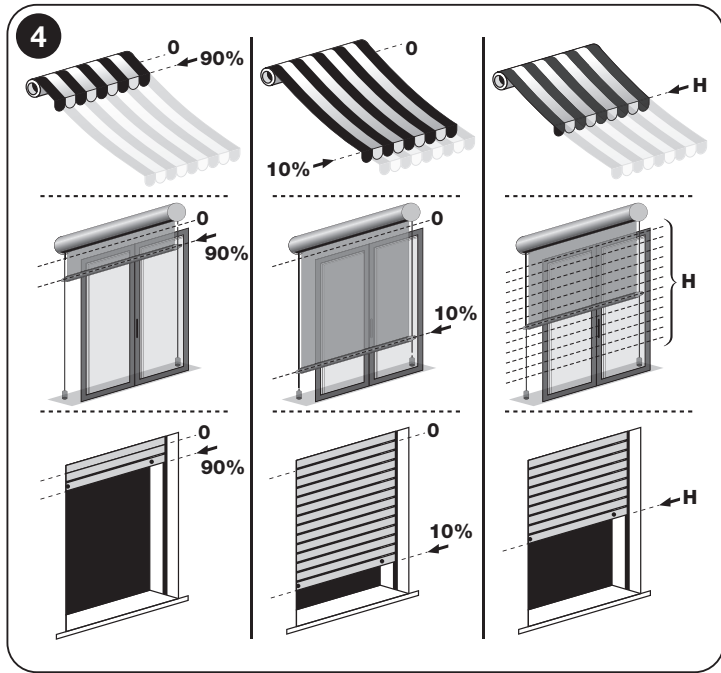

### 5.3 - Mogelijkheid voor de gebruiker om de stand van het scherm te variëren met een zender die voorzien is van een "slider"

Hierbij kan de stoppositie van de automatisering worden gekozen op basis van de behoefte van het moment (zon, regen enz.).

Als de automatisering bediend wordt met een zender van Nice met een "slider" (bv. P1V, enz.), dan kan de stoppositie van de automatisering als volgt worden gevarieerd: de zone boven de "slider" varieert de positie van de automatisering naar boven (tot maximaal de positie van de eindaanslag boven is bereikt); de zone onder de "slider" varieert de positie van de automatisering naar onder (tot maximaal de positie van de eindaanslag onder is bereikt).

### 5.4 - Auto-updatefunctie van de eindstanden

**Let op!** – De functie is alleen beschikbaar als de eindstanden geprogrammeerd zijn met de *Halfautomatische procedure* (paragraaf A.3 of D.7). De functie kan niet worden uitgeschakeld.

Tijdens het dagelijks gebruik van de automatisering wordt de functie automatisch geactiveerd tijdens een *manoeuvre omhoog*, bij contact van het scherm met de bak of een andere mechanische blokkering (bovenste eindstand "0"). Bij elk contact meet de functie opnieuw de positie van de *bovenste eindstand* en slaat de nieuwe waarde op door de vorige waarde te vervangen. Na verloop van tijd kan met deze actie de verlenging en verkorting van de structuur als gevolg van slijtage en temperatuurschommelingen gecompenseerd worden, zodat het scherm de opgaande beweging altijd nauwkeurig tot de bovenste eindstand kan afmaken.

## Wat te doen als... (gids voor het oplossen van problemen)

- ❑ **Bij inschakeling van de voeding voor een elektrische fase beweegt de motor niet:**  
Nadat u de mogelijkheid hebt uitgesloten dat de thermische bescherming in gang is gezet (waarbij u slechts hoeft te wachten tot de motor afgekoeld is), controleert u of de netspanning overeenkomt met de technische specificaties in deze handleiding, waarbij u de energie tussen de "gewone" geleider en de geleider van de elektrische voedingsfase meet. Ten slotte probeert u voeding voor de tegen-gestelde elektrische fase in te schakelen.
- ❑ **Bij verzending van een instructie Omhoog, komt de motor niet in beweging:**  
– Controleer of de motor een elektrische schok of hevige mechanische schok heeft ondervonden.  
– Controleer of alle onderdelen van de motor nog intact zijn.  
– Voer de annuleringsprocedure (procedure A.4, B.4 of D.4) uit en stel de eindaanslagen opnieuw af.
- ❑ **Het systeem werkt in de noodstand met "Iemand aanwezig":**  
– Controleer of de motor een elektrische schok of hevige mechanische schok heeft ondervonden.  
– Voer de annuleringsprocedure (procedure A.4, B.4 of D.4) uit en stel de eindaanslagen opnieuw af.

## Verwerking van het product

Zoals ook voor de installatiehandelingen geldt, moeten de handelingen voor afdanking aan het einde van de levensduur van dit product door gekwalificeerd personeel worden uitgevoerd.

Dit product bestaat uit verschillende soorten materialen: sommige kunnen gerecycled worden, andere moeten als afval verwerkt worden. Win informatie in over de methoden voor recycling of afvalverwerking die voorzien zijn in de voorschriften die in uw regio voor deze productcategorie gelden.

**Let op!** – Bepaalde onderdelen van het product kunnen verontreinigende of gevaarlijke stoffen bevatten die bij aanraking met het milieu schadelijke gevolgen voor het milieu of de volksgezondheid kunnen hebben.

Zoals door het symbool hiernaast wordt aangegeven, is het verboden dit product bij het huishoudelijk afval weg te gooien. Pas dus gescheiden afvalinzameling voor afdanking toe volgens de methodes bepaald door de plaatselijk geldende voorschriften, of lever het product weer in bij de verkoper op het moment dat u een nieuw vergelijkbaar product aanschaft.



**Let op!** – De plaatselijk geldende regelgeving kan zware sancties opleggen in geval van illegale dumping van dit product.

Het verpakkingsmateriaal moet volgens de plaatselijk geldende voorschriften afgevoerd worden.

## Technische kenmerken

■ **Frequentie:** 433.92 MHz ■ **Uitgestraald vermogen:** 0 dBm ■ **Radiocode-ring:** "BD".

**Raadpleeg altijd de gegevens op het typeplaatje van de motor.**

**Opmerkingen:** • Alle vermelde technische gegevens hebben betrekking op een omgevingstemperatuur van 20 °C (± 5 °C). • Nice S.p.A. behoudt zich het recht voor om het product te allen tijde en wanneer zij dit nodig acht aan te passen, maar met behoud van dezelfde functionaliteit en gebruiksbestemming.

## Vereenvoudigde EG-verklaring van overeenstemming

Hierbij verklaar ik, NICE S.p.A., dat het type radioapparatuur E FIT S 619 BD, E FIT S 1014 BD, E FIT M 817 BD, E FIT M 1517 BD, E FIT M 3017 BD, E FIT M 4012 BD, E FIT M 5012 BD, E FIT L 5517 BD, E FIT L 6517 BD, E FIT L 7517 BD, E FIT L 8012 BD, E FIT L 10012 BD, E FIT L 12012 BD, conform is met Richtlijn 2014/53/EU. De volledige tekst van de EG-verklaring van overeenstemming is beschikbaar op de website: <https://www.niceforyou.com/en/support>.



**Nice SpA**  
Via Callalta, 1  
31046 Oderzo TV Italy  
info@niceforyou.com

[www.niceforyou.com](http://www.niceforyou.com)