

E FIT S 619 BD  
E FIT S 1014 BD

E FIT M 817 BD  
E FIT M 1517 BD  
E FIT M 3017 BD  
E FIT M 4012 BD  
E FIT M 5012 BD

E FIT L 5517 BD  
E FIT L 6517 BD  
E FIT L 7517 BD  
E FIT L 8012 BD  
E FIT L 10012 BD  
E FIT L 12012 BD



## Motore tubolare

IT - Istruzioni ed avvertenze per l'installazione e l'uso

## AVVERTENZE GENERALI: SICUREZZA - INSTALLAZIONE - USO (istruzioni originali in italiano)

**ATTENZIONE Istruzioni importanti per la sicurezza. Seguire tutte le istruzioni poiché l'installazione non corretta può causare gravi danni**

**ATTENZIONE Istruzioni importanti per la sicurezza. Per la sicurezza delle persone è importante seguire queste istruzioni. Conservare queste istruzioni**

- Prima di iniziare l'installazione verificare le "Caratteristiche tecniche del prodotto", in particolare se il presente prodotto è adatto ad automatizzare la vostra parte guidata. Se non è adatto, NON procedere all'installazione
- Il prodotto non può essere utilizzato prima di aver effettuato la messa in servizio come specificato nel capitolo "Collaudo e messa in servizio"

**ATTENZIONE Secondo la più recente legislazione europea, la realizzazione di un'automazione deve rispettare le norme armonizzate previste dalla Direttiva Macchine in vigore, che consentono di dichiarare la presunta conformità dell'automazione. In considerazione di ciò, tutte le operazioni di allacciamento alla rete elettrica, di collaudo, di messa in servizio e di manutenzione del prodotto devono essere effettuate esclusivamente da un tecnico qualificato e competente!**

- Prima di procedere con l'installazione del prodotto, verificare che tutto il materiale da utilizzare sia in ottimo stato ed adeguato all'uso
- Il prodotto non è destinato a essere usato da persone (bambini compresi) le cui capacità fisiche, sensoriali o mentali siano ridotte, oppure con mancanza di esperienza o di conoscenza
- I bambini non devono giocare con l'apparecchio
- Non permettere ai bambini di giocare con i dispositivi di comando del prodotto. Tenere i telecomandi lontano dai bambini

**ATTENZIONE** Al fine di evitare ogni pericolo dovuto al riarmo accidentale del dispositivo termico di interruzione, questo apparecchio non deve essere alimentato con un dispositivo di manovra esterno, quale un temporizzatore, oppure essere connesso a un circuito che viene regolarmente alimentato o disalimentato dal servizio

- Nella rete di alimentazione dell'impianto prevedere un dispositivo di disconnessione (non in dotazione) con una distanza di apertura dei contatti che consenta la disconnessione completa nelle condizioni dettate dalla categoria di sovratensione III
- Durante l'installazione maneggiare con cura il prodotto evitando schiacciamenti, urti, cadute o contatto con liquidi di qualsiasi natura. Non mettere il prodotto vicino a fonti di calore, né esporlo a fiamme libere. Tutte queste azioni possono danneggiarlo ed essere causa di malfunzionamenti o situazioni di pericolo. Se questo accade, sospendere immediatamente l'installazione e rivolgersi al Servizio Assistenza
- Il produttore non si assume alcuna responsabilità per danni patrimoniali, a cose o a persone derivanti dalla non osservanza delle istruzioni di montaggio. In questi casi è esclusa la garanzia per difetti materiali
- Il livello di pressione acustica dell'emissione ponderata A è inferiore a 70 dB(A)
- La pulizia e la manutenzione destinata ad essere effettuata dall'utilizzatore non deve essere effettuata da bambini senza sorveglianza
- Prima degli interventi sull'impianto (manutenzione, pulizia), disconnettere sempre il prodotto dalla rete di alimentazione
- Verificare frequentemente l'impianto, in particolare controllare i cavi, le molle e i supporti per rilevare eventuali sbilanciamenti e segni di usura o danni. Non usare se è necessaria una riparazione o una regolazione, poiché un guasto all'installazione o un bilanciamento dell'automazione non corretto possono provocare lesioni
- Il materiale dell'imballo del prodotto deve essere smaltito nel pieno rispetto della normativa locale
- Tra le parti azionate e gli oggetti fissi deve essere rispettata una distanza di almeno 0,4 m
- La scritta sui motori tubolari può essere coperta dopo il montaggio
- Motore con cavo di alimentazione **fisso**: il cavo di alimentazione **non può essere sostituito**. Se il cavo è danneggiato, l'apparecchio deve essere rottamato
- Motore con cavo di alimentazione **estraibile** con connettore dedicato: se il cavo di alimentazione è danneggiato, esso **deve essere sostituito** dal costruttore o dal suo servizio assistenza tecnica o comunque da una persona con qualifica similare, in modo da prevenire ogni rischio
- Fare attenzione alla tapparella in movimento e mantenersi lontano sino a che la tapparella non sia completamente abbassata
- Fare attenzione quando si aziona il dispositivo di rilascio manuale in quanto una tapparella alzata può cadere rapidamente se le molle sono deboli o rotte
- Non azionare la tenda per esterno quando nelle vicinanze si stanno effettuando operazioni di manutenzione, quali la pulitura delle finestre
- Scollegare la tenda per esterno dall'alimentazione quando nelle vicinanze si stanno effettuando operazioni di manutenzione, quali la pulitura delle finestre. Avvertenza per "tenda con comando automatico"

### AVVERTENZE INSTALLAZIONE

- Prima di installare il motore di movimentazione, bisogna togliere ogni cavo inutile e mettere fuori servizio ogni apparecchiatura che non sia necessaria per il funzionamento motorizzato
- Installare l'organo di manovra per il rilascio manuale ad un'altezza inferiore a 1,8 m  
NOTA: se removibile, l'organo di manovra dovrebbe essere tenuto nelle immediate vicinanze della porta
- Assicurarsi che gli elementi di comando siano tenuti lontani dagli organi in movimento consentendone comunque una visione diretta. L'organo di manovra di un interruttore tenuto chiuso manualmente deve essere in una posizione che sia visibile dalla parte guidata ma lontana dalle parti in movimento. Deve essere installato a un'altezza minima di 1,5 m
- I dispositivi di comando fissi devono essere installati in modo che siano visibili
- Per motori di movimentazione che consentono accesso a parti in movimento non protette dopo che sono state installate, tali parti devono essere installate a un'altezza superiore a 2,5 m al di sopra del pavimento o al di sopra di un altro livello che possa consentirne l'accesso

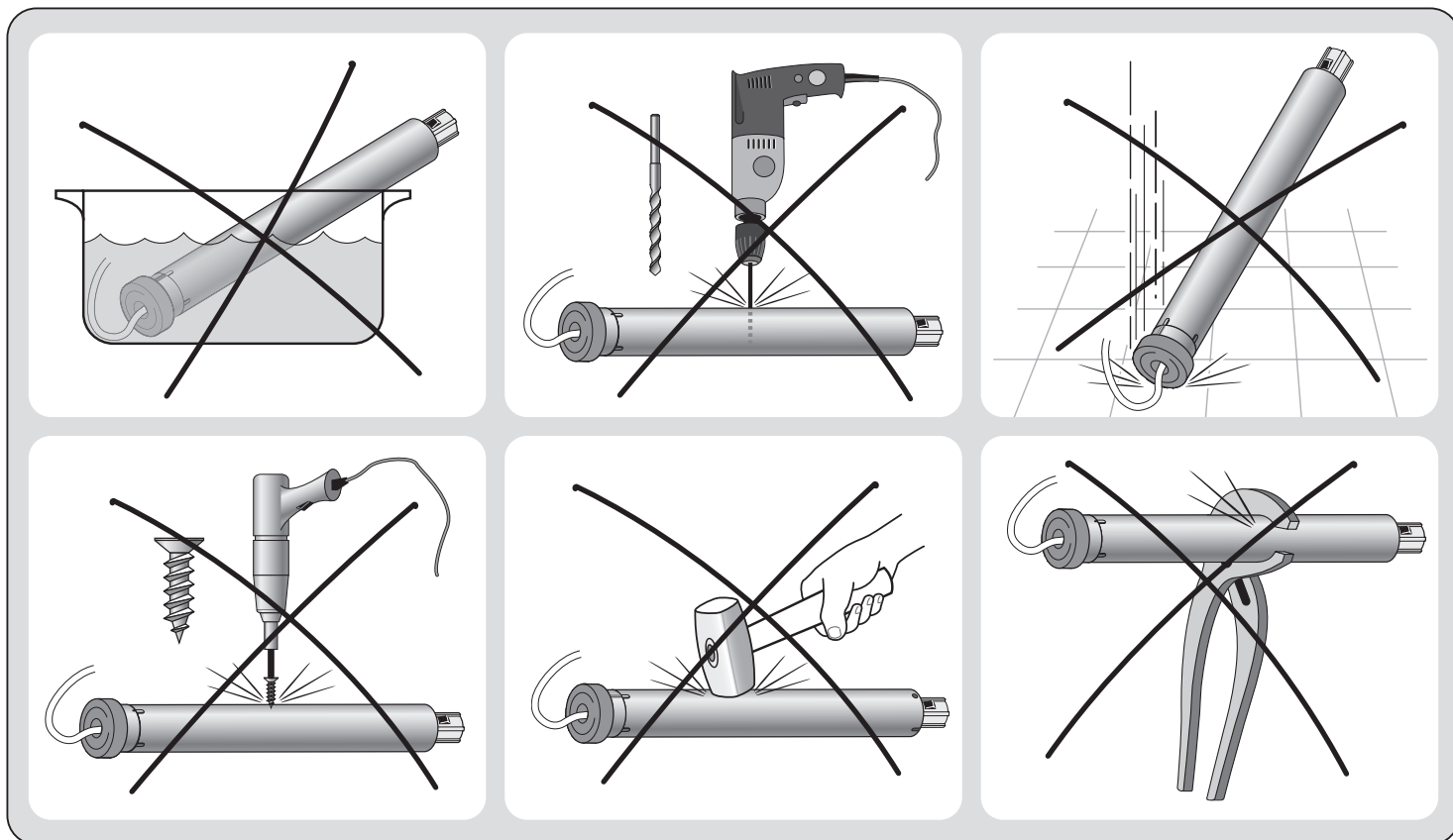

## 1 DESCRIZIONE DEL PRODOTTO E DESTINAZIONE D'USO

Il presente prodotto è un motore tubolare che consente di automatizzare tende a rullo, schermi solari e tapparelle. **È vietato qualsiasi altro uso! Il produttore non risponde dei danni derivanti da un uso improprio del prodotto, rispetto a quanto descritto in questo manuale.**

Il prodotto ha le seguenti caratteristiche funzionali:

- è alimentato dalla rete elettrica (consultare i dati nella targa del motore);
- si installa all'interno del rullo avvolgitore; la parte del motore che sporge dal rullo (testa elettronica) si fissa al soffitto o alla parete con apposite staffe di supporto (non presenti nella confezione);
- integra un ricevitore radio e una centrale di comando con tecnologia ad encoder che garantisce il controllo elettronico del movimento e la precisione dei fincorsa;
- può essere configurato e funzionare sia con logica di trasmissione MONODIREZIONALE che BIDIREZIONALE. Il nuovo protocollo radio bidirezionale di Nice consente una comunicazione in entrambe le direzioni tra il trasmettitore e il ricevitore, così come la funzionalità della rete mesh che consente di raggiungere qualsiasi automazione Nice a portata di radio. Il segnale dato dai trasmettitori conferma se il comando è stato correttamente ricevuto e permette di controllare in qualsiasi momento la posizione dell'automazione. Sfruttando la tecnologia wireless, anche la fase di programmazione iniziale risulta semplice ed intuitiva.
- è compatibile con tutta l'elettronica di comando di Nice che adotta il sistema radio NRC (trasmettitori e sensori climatici, questi ultimi utilizzabili solo se il motore viene configurato per il funzionamento in modalità MONODIREZIONALE);
- può essere comandato via radio, utilizzando vari accessori opzionali, non presenti nella confezione (vedere la **fig. 1**);
- può muovere la tenda a rullo, lo schermo solare o la tapparella in salita o in discesa, può fermarla nel fincorsa alto, nel fincorsa basso o in altre posizioni intermedie (fino a 30 se il motore viene configurato per il funzionamento in modalità MONODIREZIONALE oppure fino a 6 se il motore viene configurato per il funzionamento in modalità BIDIREZIONALE);
- è dotato di un "protettore termico" che, in caso di surriscaldamento dovuto a un uso continuo dell'automazione oltre il limite consentito (consultare il capitolo "Caratteristiche tecniche), interrompe automaticamente l'alimentazione elettrica e la ripristina quando la temperatura rientra nella norma;
- è disponibile in varie versioni, ciascuna con una determinata coppia motore (consultare i dati nella targa del motore).

1

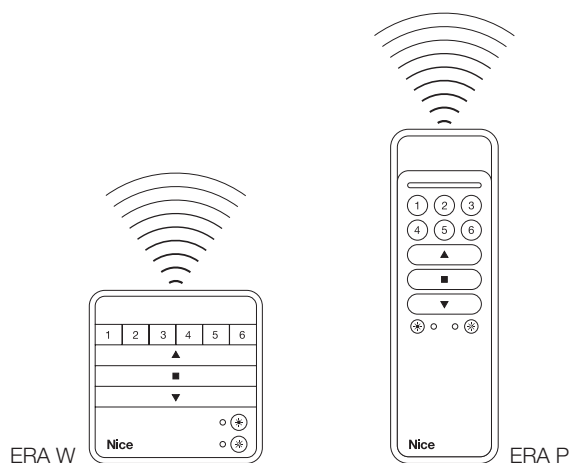

## 2 INSTALLAZIONE DEL MOTORE E DEGLI ACCESSORI

### 2.1 - Verifiche preliminari all'installazione e limiti d'impiego

- Verificare l'integrità del prodotto subito dopo averlo estratto dall'imballo.
- Il presente prodotto è disponibile in varie versioni, ognuna con una coppia motore specifica. Ogni versione è progettata per movimentare tende a rullo, schermi solari o la tapparella con determinate dimensioni e peso; pertanto, prima dell'installazione, accertarsi che i parametri di coppia motore, velocità di rotazione e tempo di funzionamento del presente prodotto siano idonei ad automatizzare la vostra tenda o tapparella (fare riferimento alla "Guida alla scelta" presente nel catalogo dei prodotti Nice - [www.niceforyou.com](http://www.niceforyou.com)). In particolare, **non installare il prodotto se la sua coppia motore è maggiore di quella necessaria a muovere la vostra tenda a rullo, schermo solare o tapparella.**
- Verificare il diametro del rullo avvolgitore. Questo deve essere scelto in base alla coppia del motore, nel modo seguente:
  - per i motori con taglia "S" ( $\varnothing = 35$  mm), il diametro interno minimo del rullo avvolgitore deve essere di 40 mm;
  - per i motori con taglia "M" ( $\varnothing = 45$  mm) e una coppia fino a 35 Nm (compresa), il diametro interno minimo del rullo avvolgitore deve essere di 52 mm;
  - per i motori con taglia "M" ( $\varnothing = 45$  mm) e una coppia maggiore di 35 Nm, il diametro interno minimo del rullo avvolgitore deve essere di 60 mm;
  - per i motori con taglia "L" ( $\varnothing = 58$  mm), il diametro interno minimo del rullo avvolgitore deve essere di 70 mm.

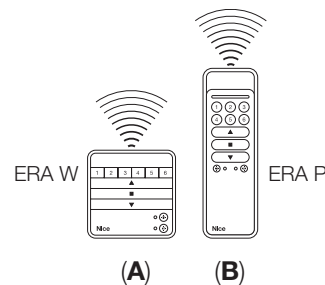
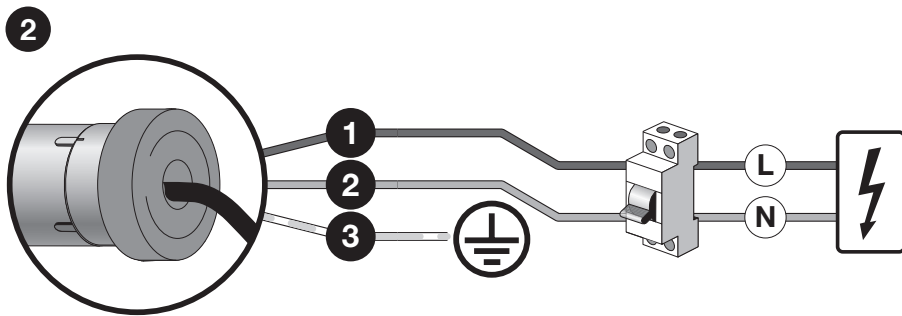

#### LEGENDA

1	Conduttore di colore <b>Marrone</b>	A	Trasmettitore portatile della serie "ERA W"
2	Conduttore di colore <b>Blu</b>	B	Trasmettitore portatile della serie "ERA P"
3	Conduttore di colore <b>Giallo-verde</b>		

- Prima di automatizzare una tenda a rullo, schermo solare o tapparella, verificare che davanti a questa ci sia spazio libero, sufficiente alla sua apertura totale prevista.
- Per l'installazione del motore all'esterno è necessario garantire a quest'ultimo un'adeguata protezione dagli agenti atmosferici.

## 2.2 - Assemblaggio e installazione del motore tubolare

**Attenzione!** – Prima di procedere leggere attentamente le avvertenze. L'installazione non corretta può causare gravi ferite.

Per assemblare e installare il motore fare riferimento alla **fig. 4**. Inoltre consultare il catalogo dei prodotti Nice o il sito [www.niceforyou.com](http://www.niceforyou.com) per scegliere la corona del fincorsa (**fig. 4-a**), la ruota di trascinamento (**fig. 4-c**), e la staffa di fissaggio del motore (**fig. 4-g**).

## 2.3 - Installazione degli accessori (opzionale)

Dopo aver installato il motore occorre installare anche gli accessori, se questi sono previsti. Per identificare quelli compatibili e scegliere i modelli desiderati fare riferimento al catalogo dei prodotti Nice, presente anche nel sito [www.niceforyou.com](http://www.niceforyou.com). La **fig. 2** mostra la tipologia degli accessori compatibili e il loro collegamento al motore (tutti questi sono opzionali e non presenti nella confezione).

## 3 COLLEGAMENTI ELETTRICI E PRIMA ACCENSIONE

I collegamenti elettrici devono essere effettuati solo dopo aver installato il motore e gli accessori compatibili previsti.

Il cavo elettrico del motore è costituito dai seguenti cavi interni (**fig. 2**):

Cavo	Colore	Collegamento
1	Marrone	Fase di alimentazione
2	Blu	Neutro
3	Giallo-verde	Terra

## 3.1 - Collegamento del motore alla rete elettrica

Utilizzare i cavi 1, 2, 3 (**fig. 2**) per collegare il motore alla rete elettrica, rispettando le seguenti **avvertenze**:

- un collegamento errato può provocare guasti o situazioni di pericolo;
- rispettare scrupolosamente i collegamenti indicati in questo manuale;
- nella rete di alimentazione del motore è necessario installare un dispositivo di disconnessione dalla rete, che abbia una distanza di apertura dei contatti tale da consentire la disconnessione completa nelle condizioni della categoria di sovratensione III, conformemente alle regole di installazione (il dispositivo di disconnessione non è fornito con il prodotto).

## 3.2 - Collegamento degli accessori al motore

- **Accessori collegabili via radio** (trasmettitori radio portatili e sensori climatici con trasmissione radio dei dati): memorizzare questi accessori nel motore durante le fasi della Programmazione, facendo riferimento alle procedure riportate in questo manuale e a quelle riportate nei manuali dei dispositivi.

## 4 PROGRAMMAZIONI E REGOLAZIONI

### 4.1 - Logica di funzionamento BIDIREZIONALE e MONODIREZIONALE.

Il motore può funzionare sia con logica di trasmissione BIDIREZIONALE che con logica MONODIREZIONALE. La tipologia del primo trasmettitore memorizzato (MONO o BiDi), determina quale delle due logiche verrà adottata.

**ATTENZIONE:** Se il motore è nuovo (non ha nessun telecomando memorizzato) all'accensione questo si predispose in modalità BIDIREZIONALE, quindi in grado di accettare tutti i trasmettitori bidirezionali. Se entro 10 secondi dall'accensione non viene associato nessun trasmettitore di tipo bidirezionale, il motore farà un breve movimento per segnalare che da questo momento in poi si è posto in modalità MONODIREZIONALE e quindi in grado di dialogare solo con trasmettitori monodirezionali.

### 4.2 - Raggruppamenti omogenei delle procedure di programmazione e di regolazione

Le procedure di programmazione e regolazione si suddividono in 4 gruppi:

**Gruppo A** – per motori configurati in modalità di comunicazione MONODIREZIONALE.



Queste procedure vanno eseguite solo se il motore è configurato in modalità di comunicazione MONODIREZIONALE.

**Gruppo B** – per motori configurati in modalità di comunicazione BIDIREZIONALE.



Queste procedure vanno eseguite solo se il motore è configurato in modalità di comunicazione BIDIREZIONALE.

**Gruppo C** – procedure COMUNI valide sia per motori configurati in modalità di comunicazione MONODIREZIONALE che BIDIREZIONALE.



Queste procedure possono essere eseguite sia se il motore è configurato in modalità di comunicazione MONODIREZIONALE che BIDIREZIONALE, utilizzando un trasmettitore provvisto di tasti PRG e ESC.

**Gruppo D** – per motori configurati in modalità di comunicazione MONODIREZIONALE e utilizzando un trasmettitore di VECCHIA generazione.



Queste procedure vanno eseguite solo se il motore è configurato in modalità di comunicazione MONODIREZIONALE e si utilizza un trasmettitore di VECCHIA generazione, privo di tasti PRG e ESC.

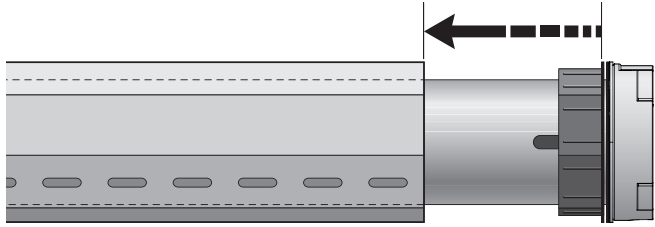
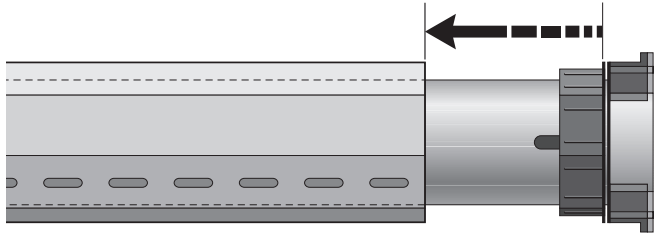
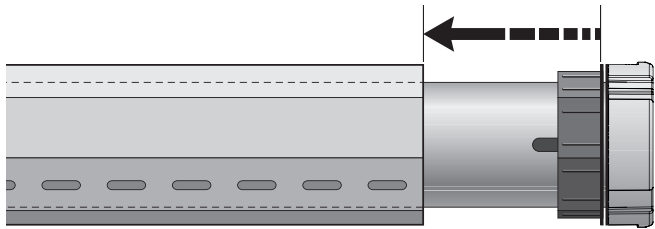
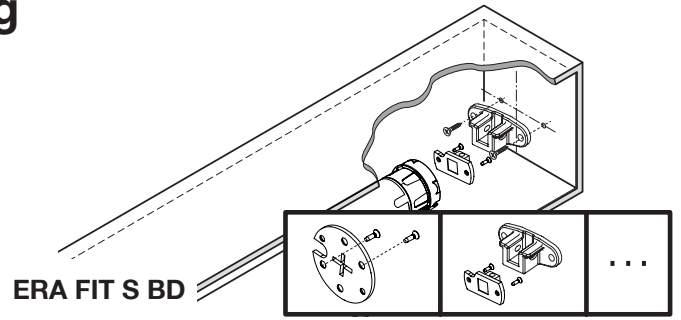
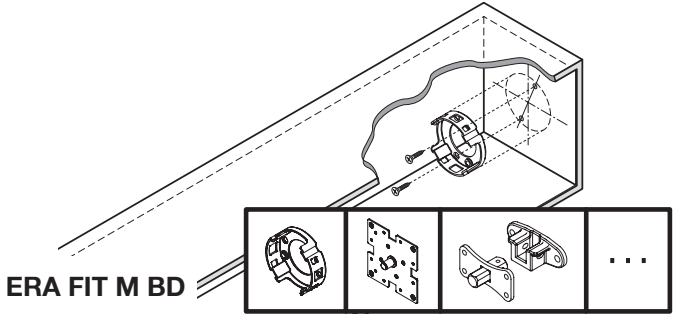
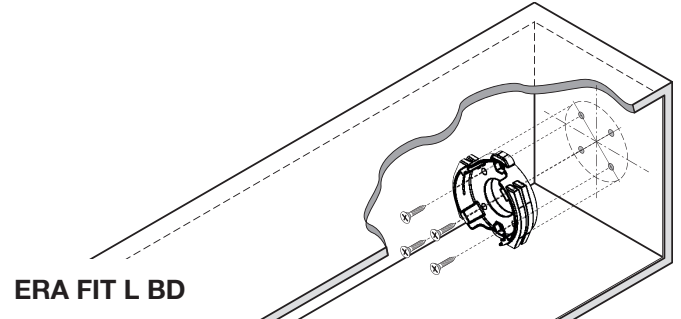
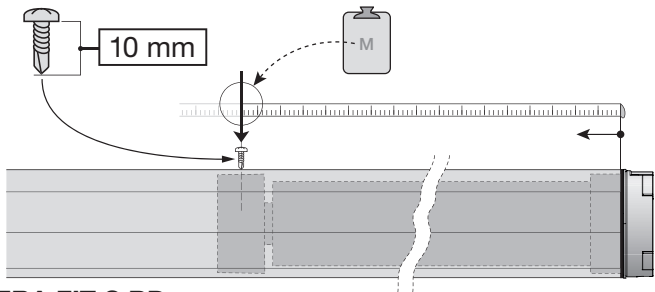
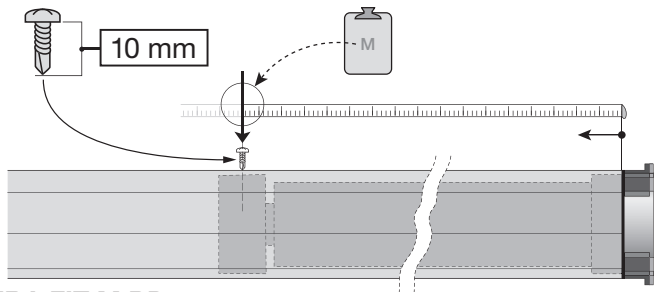
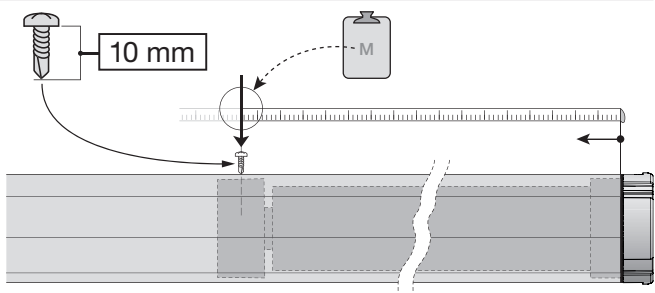
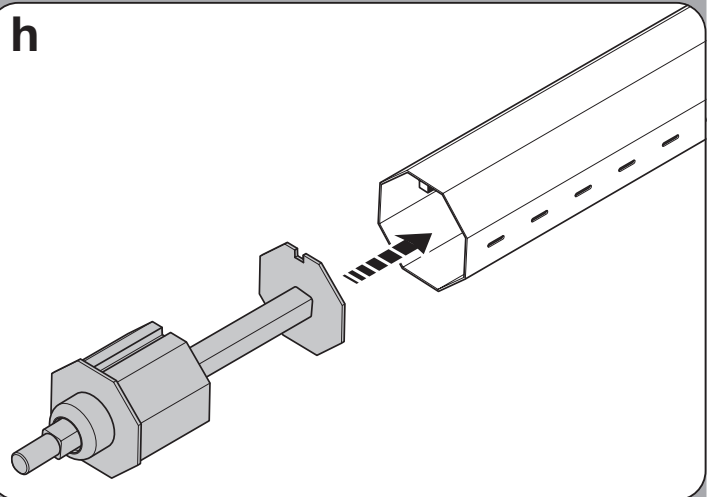
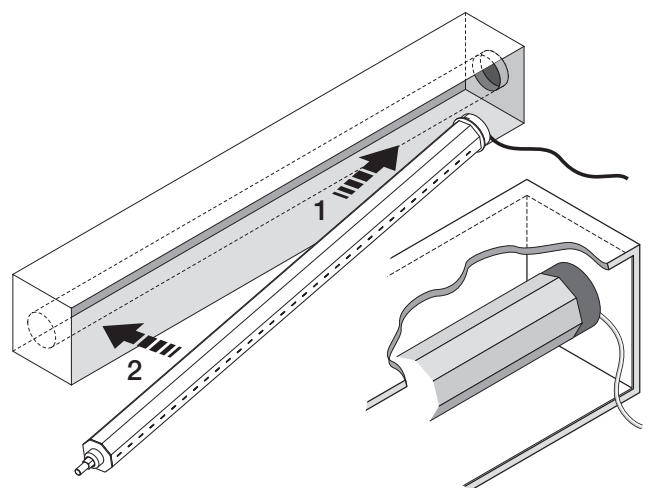

**e****ERA FIT S BD****ERA FIT M BD****ERA FIT L BD****g****ERA FIT S BD****ERA FIT M BD****ERA FIT L BD****f****ERA FIT S BD****ERA FIT M BD****ERA FIT L BD****h****i**

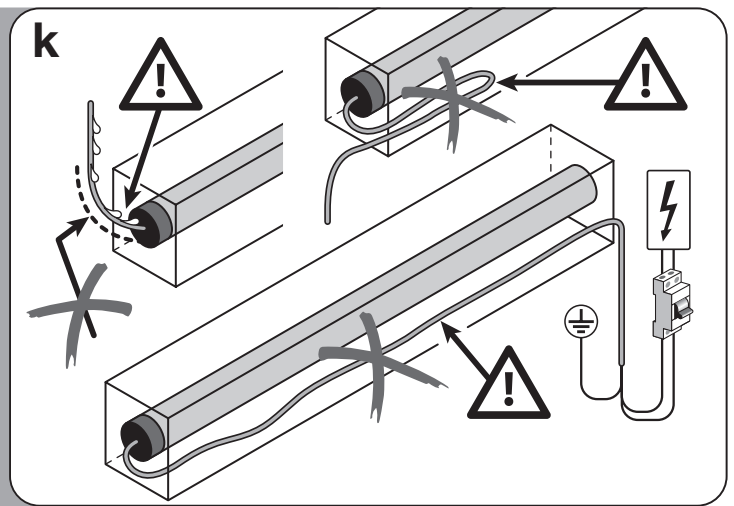
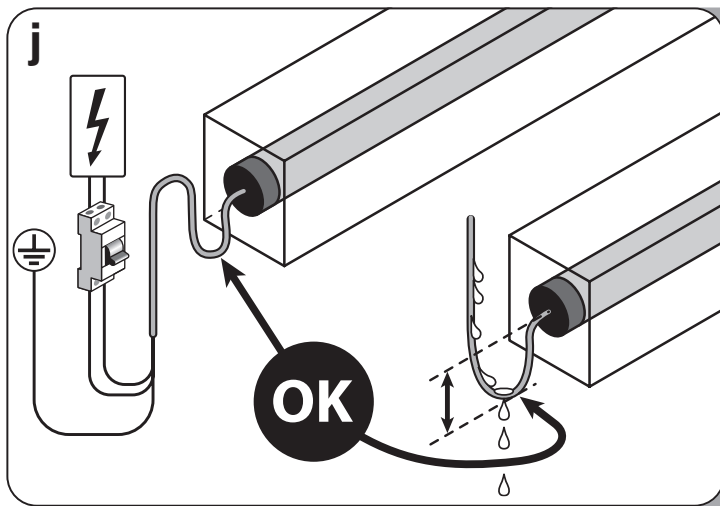

### 4.3 - Trasmettitore da utilizzare per le procedure di programmazione

- Procedure realizzabili con un trasmettitore radio Nice della serie “ERA P” o “ERA W”, dotato dei tasti PRG, ESC, oppure con trasmettitori dotati di tasto STOP.
- Tutte le procedure di programmazione vanno fatte selezionando sul trasmettitore un singolo canale.
- Le procedure di programmazione devono essere eseguite esclusivamente con un trasmettitore memorizzato in “Modo I” (vedi procedure A.1 - B.1 - D.1).
- Se il trasmettitore utilizzato per la programmazione comanda più gruppi di automazioni, durante una procedura, prima di inviare un comando è necessario selezionare il “gruppo” al quale appartiene l’automazione che si sta programmando.

### 4.4 - Posizioni nelle quali tenda a rullo, lo schermo solare o la tapparella si ferma automaticamente

Il sistema elettronico che controlla in ogni istante il movimento della tenda a rullo, dello schermo solare o della tapparella, è in grado di fermare autonomamente il movimento quando la tenda (o la tapparella) raggiunge una determinata posizione programmata dall’installatore. Le posizioni sono illustrate nella **fig. 3** e sono:

- posizione “0” = finecorsa **ALTO** (tenda totalmente arrotolata);
- posizione “1” = finecorsa **BASSO** (tenda totalmente srotolata);
- posizione “H” = posizione **INTERMEDIA** (tenda parzialmente aperta).

Quando i finecorsa non sono ancora programmati, il movimento della tenda (o della tapparella) può avvenire solo con l’“uomo presente”, cioè mantenendo premuto il tasto di comando per la durata desiderata della manovra; il movimento si ferma appena l’utente rilascia il tasto. Invece, dopo la programmazione dei finecorsa, basterà un semplice impulso sul tasto desiderato per far partire la tenda (o la tapparella) e il movimento terminerà autonomamente appena la tenda (o la tapparella) raggiunge la posizione prevista.

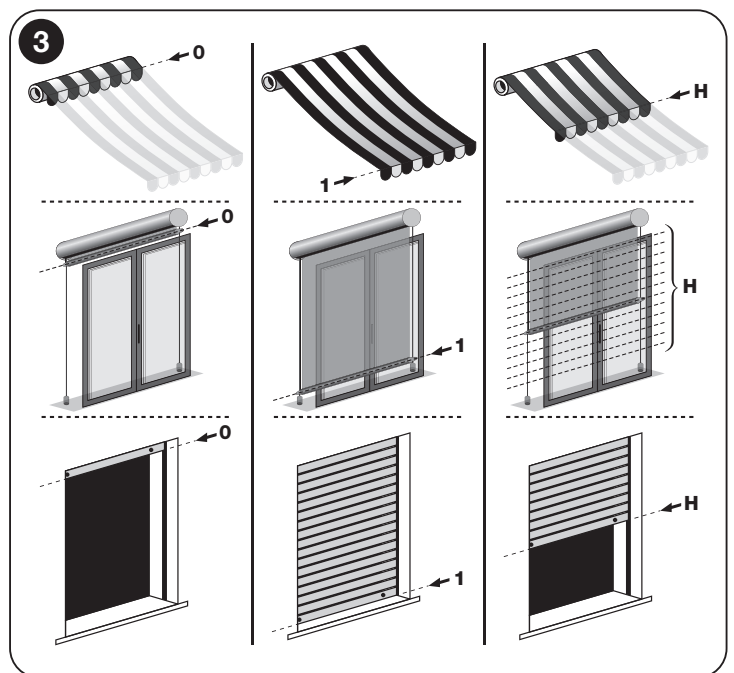

Per regolare le quote “0” e “1” sono disponibili varie procedure; la scelta di quella appropriata deve tener conto della struttura portante della vostra tenda a rullo, schermo solare o tapparella (vedere il riepilogo nella tabella).

**ATTENZIONE!** – Se si desidera regolare di nuovo le quote di finecorsa già regolate precedentemente, considerare che:

- se si desidera regolarle con una procedura alternativa a quella usata in precedenza, è necessario cancellare PRIMA le quote con la procedura A.4, B.4 o D.4.
- se si desidera regolarle con la stessa procedura usata in precedenza, non è necessario cancellarle.

La programmazione dei finecorsa abbina contemporaneamente anche le due direzioni di rotazione del motore ai rispettivi tasti di salita (▲) e discesa (▼) del dispositivo di comando (inizialmente, quando i finecorsa non sono ancora programmati, l’abbinamento è casuale e può succedere che premendo il tasto ▲ la tenda a rullo, lo schermo solare o la tapparella, si muova in discesa anziché in salita, e viceversa).

## 4.5 - Avvertenze generali

- La regolazione dei finecorsa deve essere fatta dopo aver installato il motore nella tenda a rullo, schermo solare o tapparella e averlo collegato all'alimentazione.
- Rispettare rigorosamente i limiti di tempo indicati nelle procedure: dal rilascio di un tasto si hanno 60 secondi per premere il tasto successivo previsto nella procedura, altrimenti, allo scadere del tempo il motore esegue 6 movimenti per comunicare l'annullamento della procedura in corso.
- Durante la programmazione il motore esegue un determinato numero di **brevi movimenti**, come "risposta" al comando inviato dall'installatore. È **importante contare questi movimenti**, senza considerare la direzione nella quale vengono eseguiti. I movimenti sono indicati nelle procedure con un numero seguito dal simbolo **↕**.

## 4.6 - Avvertenze importanti per la memorizzazione dei trasmettitori radio

- Per scegliere i trasmettitori compatibili con il ricevitore radio integrato nel motore, consultare il catalogo prodotti "Nice Screen", presente anche nel sito [www.niceforyou.com](http://www.niceforyou.com).
- Quando nella memoria del motore non è presente nessun trasmettitore, per memorizzare il **PRIMO trasmettitore** effettuare la "Procedura di configurazione della modalità di comunicazione (MONODIREZIONALE o BIDIREZIONALE)" e successivamente usare esclusivamente una delle seguenti procedure: **A.1** (motore configurato come MONODIREZIONALE); **B.1** (motore configurato come BIDIREZIONALE); **D.1** (motore configurato come MONODIREZIONALE e trasmettitore di **VECCHIA** generazione, privo di tasti **PRG** e **ESC**). Se invece sono già memorizzati uno o più trasmettitori, per memorizzare **ULTERIORI trasmettitori** usare esclusivamente una delle procedure: **A.2** (motore configurato come MONODIREZIONALE); **B.3** (motore configurato BIDIREZIONALE); **D.2** (motore configurato come MONODIREZIONALE e trasmettitore di **VECCHIA** generazione, privo di tasti **PRG** e **ESC**).

## 4.6.1 - Due modalità per memorizzare i tasti dei trasmettitori

Le procedure che memorizzano i trasmettitori si dividono in due categorie:

### A - Procedure che memorizzano i tasti in "Modo I" (detto anche "Modo standard")

Sono le procedure **A.1 - A.2.1** (motore configurato come **MONODIREZIONALE**); **B.1 - B.3** (motore configurato **BIDIREZIONALE**); **D.1 - D.2.1** (motore configurato come **MONODIREZIONALE** e trasmettitore di **VECCHIA** generazione, privo di tasti **PRG** e **ESC**). Durante la loro esecuzione, queste permettono di memorizzare contemporaneamente tutti i tasti del trasmettitore, abbinando automaticamente ad ogni tasto un comando di base del motore.

### B - Procedure che memorizzano i tasti in "Modo II" (detto anche "Modo personale", valido solo se il motore è configurato in modalità di comunicazione MONODIREZIONALE)

Sono le procedure **A.2.2** e **D.2.2**. Durante la loro esecuzione, queste permettono di memorizzare un singolo tasto del trasmettitore, abbinandolo a uno dei comandi disponibili nella "lista dei comandi" del motore (la lista si trova all'interno di ogni procedura). Il tasto e il comando vengono scelti dall'installatore, in base alle esigenze dell'installazione.

### 4.6.2 - Numero di trasmettitori memorizzabili (valido solo se il motore è configurato in modalità di comunicazione MONODIREZIONALE)

Si possono memorizzare **30 trasmettitori**, se questi vengono memorizzati tutti in "Modo I", oppure si possono memorizzare **30 singoli comandi (tasti)**, se questi vengono memorizzati tutti in "Modo II". Le due modalità possono convivere fino al limite massimo di 30 unità memorizzate.



## Procedura di configurazione della modalità di comunicazione (MONODIREZIONALE o BIDIREZIONALE)

### AVVERTENZE GENERALI ALL'ESECUZIONE DELLE PROCEDURE

- Prima di iniziare una qualsiasi procedura di programmazione si consiglia di portare la tenda a circa metà corsa o, comunque, lontana dal finecorsa Alto e Basso.
- Nel momento in cui il motore viene alimentato, se esegue **2 movimenti** vuol dire: almeno un trasmettitore già memorizzato e nessun finecorsa programmato; oppure, se esegue **1 movimento** vuol dire: nessun trasmettitore memorizzato.
- Durante l'esecuzione di una procedura, in qualsiasi momento è possibile annullare la stessa procedura premendo e rilasciando il tasto **ESC** (sul retro del trasmettitore).
- Per cambiare configurazione del motore (da MONODIREZIONALE a BIDIREZIONALE e viceversa) è necessario eseguire la procedura "Cancellazione TOTALE della memoria" (A.4 motore configurato MONODIREZIONALE, B.4 motore configurato BIDIREZIONALE oppure D.4 motore configurato MONODIREZIONALE e trasmettitore di **VECCHIA** generazione, privo di tasti **PRG** e **ESC**) e poi spegnere e riaccendere il motore.

**ATTENZIONE: Se il motore è nuovo (non ha nessun telecomando memorizzato) all'accensione questo si predispose in modalità BIDIREZIONALE, quindi in grado di accettare tutti i trasmettitori bidirezionali. Se entro 10 secondi dall'accensione non viene associato nessun trasmettitore di tipo bidirezionale, il motore farà un breve movimento per segnalare che da questo momento in poi si è posto in modalità MONODIREZIONALE e quindi in grado di dialogare solo con trasmettitori monodirezionali.**

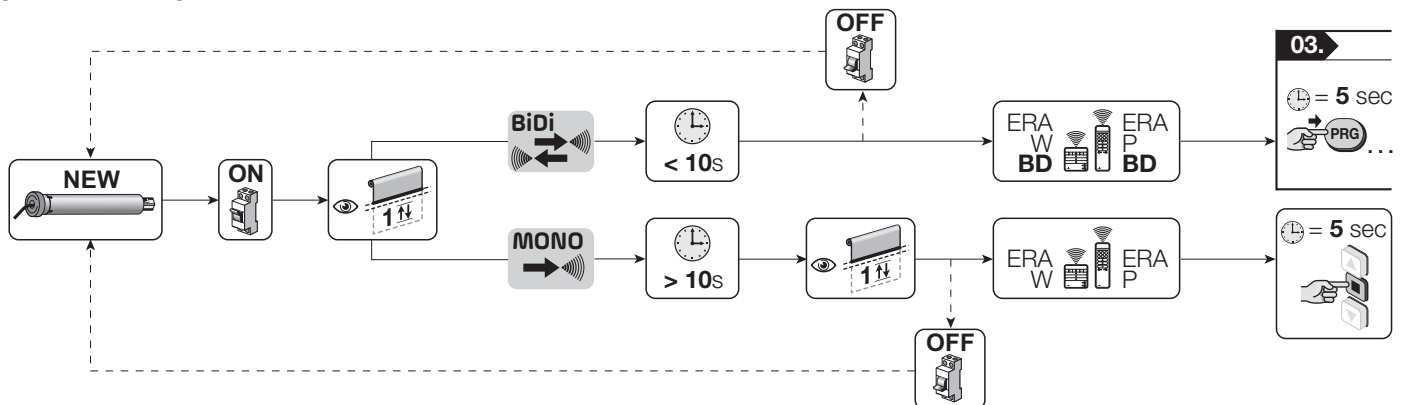

- Procedere quindi alla **memorizzazione del primo trasmettitore** eseguendo la procedura descritta al punto **A.1** motore configurato come **MONODIREZIONALE**, **B.1** motore configurato come **BIDIREZIONALE** oppure **D.1** motore configurato come **MONODIREZIONALE** e trasmettitore di **VECCHIA** generazione, privo di tasti **PRG** e **ESC**.



## AVVERTENZE GENERALI ALL'ESECUZIONE DELLE PROCEDURE

- Prima di iniziare una qualsiasi procedura di programmazione si consiglia di portare la tenda a circa metà corsa o, comunque, lontana dal finecorsa Alto e Basso.
- Tutte le procedure di programmazione vanno fatte selezionando sul trasmettitore un singolo canale.
- Se il trasmettitore scelto per le programmazioni comanda **più gruppi di motori screen**, prima di inviare un comando richiesto dalla procedura, è necessario selezionare il “gruppo” al quale appartiene il motore coinvolto nella memorizzazione.
- Nel momento in cui il motore viene alimentato, se esegue **2 movimenti** vuol dire: almeno un trasmettitore già memorizzato e nessun finecorsa programmato; oppure, se esegue **1 movimento** vuol dire: nessun trasmettitore memorizzato.
- Durante l'esecuzione di una procedura, in qualsiasi momento è possibile annullare la stessa procedura premendo e rilasciando il tasto **ESC** (sul retro del trasmettitore).
- Quando i finecorsa Alto e Basso non sono programmati la tenda può essere comandata soltanto con “l'uomo presente”, cioè mantenendo premuto il tasto del comando fino a quando la tenda raggiunge la posizione desiderata. La manovra viene fermata dall'utente rilasciando il tasto in qualsiasi momento.
- Quando i finecorsa Alto e Basso sono programmati, per comandare la tenda è sufficiente dare un impulso sul tasto del comando. Tale impulso fa partire la manovra che poi verrà fermata automaticamente dal sistema, quando la tenda raggiunge la posizione programmata.
- Per eseguire tutte le procedure è necessario usare un trasmettitore memorizzato in “Modo I” (ad esempio, quello memorizzato con le procedure A.1, B.1 o D.1).

### A A.1 - Memorizzazione del PRIMO TRASMETTITORE (in “Modo I”) MONO →

- Questa procedura deve essere utilizzata **solo per memorizzare il PRIMO TRASMETTITORE**. Se il motore non la esegue vuol dire che sono già memorizzati uno o più trasmettitori; quindi, per memorizzarne altri, usare le procedura descritte nella sezione A.2 (motore configurato come MONODIREZIONALE), B.3 (motore configurato BIDIREZIONALE) o D.2 (motore configurato come MONODIREZIONALE e trasmettitore di VECCHIA generazione, privo di tasti PRG e ESC).
- Se vengono cancellati tutti i trasmettitori memorizzati nel motore, per memorizzare di nuovo il primo trasmettitore usare tassativamente la presente procedura.
- Se nell'applicazione sono presenti più motori, ripetere la procedura per ogni motore presente.
- Dopo la memorizzazione del primo trasmettitore, la direzione di Salita e di Discesa della tenda (o della tapparella) non risulterà ancora associata ai rispettivi tasti ▲ e ▼ del trasmettitore. L'abbinamento avverrà automaticamente, contestualmente alla regolazione del finecorsa alto (“0”) e basso (“1”) (vedi procedura C.1); inoltre, nel periodo in cui i finecorsa non sono ancora stati regolati, la tenda (o la tapparella) si muoverà esclusivamente con “l'uomo presente”.
- Se nel raggio d'azione del trasmettitore da memorizzare ci sono più motori alimentati, per memorizzare il primo trasmettitore in uno di questi **è necessario scollegare l'alimentazione a tutti gli altri motori** e procedere nel modo seguente:

1			2			3			fine
Tenda a metà corsa.	Togliere l'alimentazione elettrica al motore.	5 sec.	Dare alimentazione elettrica di rete;	contare 1 movimento.		Mantenere premuto il tasto;	contare 3 movimenti;	rilasciarlo.	

## A A.2 - Memorizzazione di un ULTERIORE TRASMETTITORE (il secondo, il terzo, ecc.)



### NOTE E AVVERTENZE

- Il motore configurato per il funzionamento in modalità MONODIREZIONALE può memorizzare fino a 30 trasmettitori.
- Per eseguire la procedura A.2.1 è necessario avere a disposizione un **nuovo trasmettitore da memorizzare** e un **vecchio trasmettitore già memorizzato**. I due trasmettitori devono avere i tasti "PRG" ed "ESC" (come, ad esempio, i modelli della serie "ERA P" e "ERA W").
- Per eseguire la procedura A.2.2 è necessario avere a disposizione un **nuovo trasmettitore da memorizzare**, scelto tra i modelli disponibili nel catalogo prodotti "Nice Screen" e un **vecchio trasmettitore già memorizzato**.

### A.2.1 - Per memorizzare i tasti del trasmettitore in "Modo I" (o "Modo standard")

- La procedura A.2.1 memorizza tutti i tasti del nuovo trasmettitore, in "Modo I", riproponendo la stessa configurazione del **vecchio** trasmettitore (per informazioni sul "Modo I" leggere il paragrafo 4.6.1).

1						→ 2
<b>Sul VECCHIO trasmettitore:</b> mantenere premuto il tasto;	attendere ...	contare 2 movimenti;	attendere ancora ...	contare altri 2 movimenti;	rilasciare il tasto.	
2			3			fine
<b>Sul NUOVO trasmettitore:</b> mantenere premuto il tasto;	rilasciarlo dopo <b>5 secondi</b> ;	contare 2 movimenti.	<b>Sul VECCHIO trasmettitore:</b> premere e rilasciare il tasto ( <b>1 volta</b> );	contare <b>3 movimenti (= trasmettitore memorizzato)</b> . Se esegue 6 movimenti (= memoria bloccata o piena, quindi trasmettitore non memorizzato).		

### A.2.2 - Per memorizzare i tasti del trasmettitore in "Modo II" (o "Modo personale")

- La procedura A.2.2 memorizza un tasto singolo del nuovo trasmettitore, in Modo II; cioè abbinano al tasto (scelto dall'installatore) uno dei comandi (scelto dall'installatore) disponibili nella "lista comandi" del motore (per informazioni sul "Modo II" leggere il paragrafo 4.6.1).
- Durante l'esecuzione della procedura A.2.2 è possibile memorizzare un singolo tasto. Per memorizzare un ulteriore tasto ripetere le procedure dall'inizio.

1						2		continua →
<b>Sul VECCHIO trasmettitore:</b> mantenere premuto il tasto e attendere ...	contare 2 movimenti;	attendere ancora ...	contare altri 2 movimenti;	rilasciare il tasto.	<b>Sul NUOVO trasmettitore:</b> mantenere premuto il tasto;			
→ 2		3						continua →
		<b>Scegliere l'opzione desiderata e programmarla come segue →</b>					<b>4 OPZIONI:</b> <b>1 pressione</b> = Apri > Stop > Chiudi > Stop > ... <b>2 pressioni</b> = Apri <b>3 pressioni</b> = Chiudi <b>4 pressioni</b> = Stop	
rilasciarlo dopo <b>5 secondi</b> ;	contare 2 movimenti.				<b>Sul VECCHIO trasmettitore:</b> premere e rilasciare il tasto <b>lo stesso numero di volte</b> indicato nell'opzione scelta;			
→ 3		4						fine
dopo circa 7 secondi il motore esegue un numero di <b>movimenti</b> uguale al numero di impulsi digitati.	<b>n</b>	<b>Sul NUOVO trasmettitore:</b> scegliere il tasto che si desidera memorizzare; mantenerlo premuto;	contare 2 movimenti.	contare altri 2 movimenti;	rilasciare il tasto.	contare <b>3 movimenti (= trasmettitore memorizzato)</b> . Se esegue 6 movimenti (= memoria bloccata o piena, quindi trasmettitore non memorizzato).		

## A A.3 - Memorizzazione di un sensore climatico collegato via radio al motore



### NOTE E AVVERTENZE

- Per eseguire questa procedura è necessario avere a disposizione il **sensore climatico da memorizzare**, scelto tra i modelli disponibili nel catalogo prodotti "Nice Screen" e un **vecchio trasmettitore** memorizzato in Modo I (leggere il paragrafo 4.6.1).
- Durante l'esecuzione della procedura, in qualsiasi momento è possibile annullare la programmazione mantenendo premuti contemporaneamente i tasti ■ e ▼ per 4 secondi. In alternativa, non premere alcun tasto e attendere (60 secondi) che il motore esegua 6 movimenti.

1	2	3	fine
<p><b>Sul SENSORE climatico:</b> mantenere premuto il tasto giallo "P1";</p>	<p>rilasciarlo dopo 10 secondi.</p>	<p><b>Sul VECCHIO trasmettitore:</b> premere e rilasciare (3 volte) un tasto qualsiasi.</p>	<p><b>Sul sensore climatico:</b> premere e rilasciare (1 volta) il tasto giallo "P1";</p>
			<p>contare 3 movimenti (= sensore memorizzato). Se esegue 6 movimenti (= memoria bloccata o piena, quindi sensore non memorizzato).</p>

## A A.4 - Cancellazione TOTALE o PARZIALE della memoria



### NOTE E AVVERTENZE

- Per eseguire le procedure di cancellazione seguenti, il trasmettitore deve essere memorizzato in modo I.
- Per cambiare configurazione del motore (da BIDIREZIONALE a MONODIREZIONALE) sarà necessario, dopo aver eseguito la procedura di "Cancellazione TOTALE della memoria", spegnere e riaccendere il motore.

### A.4.1 - Procedura eseguita con un trasmettitore memorizzato

1	2	3	→ 4
<p>Premere e rilasciare il tasto (1 volta);</p>	<p>contare 2 movimenti.</p>	<p>Premere e rilasciare il tasto (1 volta);</p>	<p>contare 2 movimenti.</p>
<p>Premere e rilasciare il tasto (1 volta);</p>	<p>contare 3 movimenti.</p>		

4	5
<p>Premere e rilasciare il tasto (1 volta);</p>	<p>contare 4 movimenti.</p>

Scegliere di seguito l'opzione desiderata ed eseguirla:

- opzione A** – per cancellare TUTTA la memoria del motore.
- opzione B** – per cancellare TUTTI i trasmettitori memorizzati nel motore.
- opzione C** – per cancellare un SINGOLO trasmettitore memorizzato nel motore.
- opzione D** – per cancellare TUTTE le quote memorizzate nel motore ("0", "1", "H", ecc.). **Attenzione!** – Questa cancellazione deve essere eseguita solo quando si desidera programmare di nuovo le quote, utilizzando però una procedura diversa da quella utilizzata in precedenza (es. si è utilizzata la procedura di programmazione manuale delle quote (C.1) e si vuole utilizzare la procedura semiautomatica (C.2).

5	fine
<p>Premere e rilasciare il tasto (1 volta);</p>	<p>contare 5 movimenti.</p>

5	fine
<p>Mantenere premuto il tasto;</p>	<p>rilasciarlo dopo 5 secondi;</p>
<p>contare 5 movimenti.</p>	

5	6	fine
<p>Mantenere premuto il tasto;</p>	<p>rilasciarlo dopo 5 secondi;</p>	<p>contare 3 movimenti.</p>
<p><b>Sul trasmettitore da cancellare:</b> mantenere premuto un tasto qualsiasi o il tasto memorizzato in modo 2 o il tasto del sensore climatico;</p>		<p>contare 5 movimenti.</p>

opzione - D	<b>5</b>	<b>fine</b>	
	Mantenere premuti contemporaneamente i due tasti;	rilasciarli dopo <b>5 secondi</b> ;	contare 5 movimenti.

## A.4.2 - Procedura eseguita con un trasmettitore non memorizzato

### NOTE E AVVERTENZE

- Per eseguire le seguenti procedure è necessario utilizzare un trasmettitore con tasto PRG.

<b>1</b>	<b>2</b>	<b>3</b> → 4
<b>OFF</b> 		<b>ON</b> 
Togliere l'alimentazione elettrica al motore.		Dare di nuovo l'alimentazione elettrica al motore.

<b>4</b>	<b>5</b>	<b>6</b> → 7
 <b>NEW</b>		
Mantenere premuto il tasto.		rilasciarlo dopo <b>5 secondi</b> .
<----- Entro 10 secondi ----->		

<b>7</b>	<b>8</b>	<b>9</b>	<b>10</b> ...
<b>OFF</b> 		<b>ON</b> 	Continuare la procedura eseguendo interamente la procedura A.4.1.
Togliere l'alimentazione elettrica al motore.		Dare di nuovo l'alimentazione elettrica al motore.	



# A A.5 - Blocco e sblocco della memoria del motore MONO

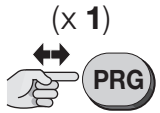
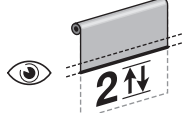
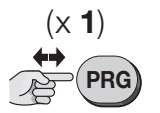
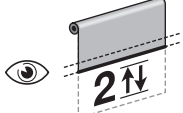
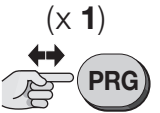
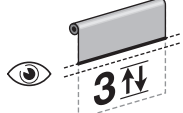

## NOTE E AVVERTENZE

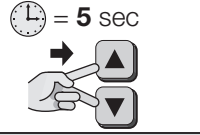
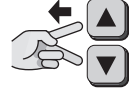
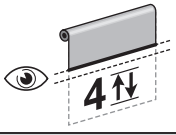
- L'attivazione del blocco della memoria permette di impedire la memorizzazione accidentale e casuale di altri trasmettitori non previsti o non autorizzati.

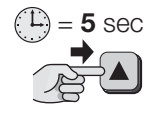
<b>1</b>		<b>2</b>		<b>3</b> → <b>4</b>	
					
Premere e rilasciare il tasto <b>(1 volta)</b> ;	contare 2 movimenti.	Premere e rilasciare il tasto <b>(1 volta)</b> ;	contare 2 movimenti.	Premere e rilasciare il tasto <b>(1 volta)</b> ;	contare 3 movimenti.

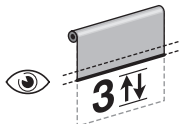
<b>4</b>			<b>5</b> ...		
			Scegliere di seguito l'opzione desiderata ed eseguirla:		
Mantenere premuti contemporaneamente i due tasti;	rilasciarli dopo <b>5 secondi</b> ;	contare 4 movimenti.	<ul style="list-style-type: none"> <li>• <b>opzione A</b> – per <b>BLOCCARE</b> la memoria del motore.</li> <li>• <b>opzione B</b> – per <b>SBLOCCARE</b> la memoria del motore.</li> </ul>		

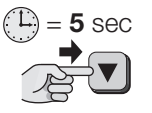
<b>Opzione – A</b>	<b>5</b> 			<b>fine</b>
				
	Mantenere premuto il tasto;	rilasciarlo dopo <b>5 secondi</b> ;	contare 3 movimenti.	

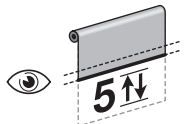
<b>Opzione – B</b>	<b>5</b> 			<b>fine</b>
				
	Mantenere premuto il tasto;	rilasciarlo dopo <b>5 secondi</b> ;	contare 5 movimenti.	

## AVVERTENZE GENERALI ALL'ESECUZIONE DELLE PROCEDURE

- Prima di iniziare una qualsiasi procedura di programmazione si consiglia di portare la tenda a circa metà corsa o, comunque, lontana dal finecorsa Alto e Basso.
- Tutte le procedure di programmazione vanno fatte selezionando sul trasmettitore un singolo canale.
- Se il trasmettitore scelto per le programmazioni comanda **più gruppi di motori screen**, prima di inviare un comando richiesto dalla procedura, è necessario selezionare il “gruppo” al quale appartiene il motore coinvolto nella memorizzazione.
- Nel momento in cui il motore viene alimentato, se esegue **2 movimenti** vuol dire: almeno un trasmettitore già memorizzato e nessun finecorsa programmato; oppure, se esegue **1 movimento** vuol dire: nessun trasmettitore memorizzato.
- Durante l'esecuzione di una procedura, in qualsiasi momento è possibile annullare la stessa procedura premendo e rilasciando il tasto **ESC** (sul retro del trasmettitore).
- Quando i finecorsa Alto e Basso non sono programmati la tenda può essere comandata soltanto con “l'uomo presente”, cioè mantenendo premuto il tasto del comando fino a quando la tenda raggiunge la posizione desiderata. La manovra viene fermata dall'utente rilasciando il tasto in qualsiasi momento.
- Quando i finecorsa Alto e Basso sono programmati, per comandare la tenda è sufficiente dare un impulso sul tasto del comando. Tale impulso fa partire la manovra che poi verrà fermata automaticamente dal sistema, quando la tenda raggiunge la posizione programmata.
- Per eseguire tutte le procedure è necessario usare un trasmettitore memorizzato in “Modo I” (ad esempio, quello memorizzato con la procedura B.1 oppure quelli memorizzati con le procedure B.3).
- La procedura di “cancellazione eseguita con un trasmettitore non memorizzato” non è presente in questa sezione in quanto per motori configurati in modalità di comunicazione BIDIREZIONALE è sempre possibile accedere seguendo la procedura “Memorizzazione del PRIMO TRASMETTITORE B.1”.

### B B.1 - Memorizzazione del PRIMO TRASMETTITORE (in “Modo I”)



- Questa procedura deve essere utilizzata **solo per memorizzare il PRIMO TRASMETTITORE**. **Se il motore non la esegue vuol dire che sono già memorizzati uno o più trasmettitori**; quindi, per memorizzarne altri, usare le procedura descritte nella sezione A.2 (motore configurato come MONODIREZIONALE), B.3 (motore configurato BIDIREZIONALE) o D.2 (motore configurato come MONODIREZIONALE e trasmettitore di VECCHIA generazione, privo di tasti PRG e ESC).
- Se vengono cancellati tutti i trasmettitori memorizzati nel motore, per memorizzare di nuovo il primo trasmettitore usare tassativamente la presente procedura.
- Se nell'applicazione sono presenti più motori, ripetere la procedura per ogni motore presente.
- Dopo l'esecuzione di questa procedura il tasto ▲ del trasmettitore comanderà il movimento di *Salita* della tenda, il tasto ▼ comanderà il movimento di *Discesa* e il tasto ■ comanderà la *Fermata* della manovra.
- Se nel raggio d'azione del trasmettitore da memorizzare ci sono più motori alimentati, per memorizzare il primo trasmettitore in uno di questi **non è necessario scollegare l'alimentazione a tutti gli altri motori**; basterà procedere nel modo seguente:

<b>1</b>		<b>2</b>		<b>3</b> → 4	
Tenda a metà corsa.	Togliere l'alimentazione elettrica al motore.		Dare alimentazione elettrica di rete;	contare 1 movimento.	Mantenere premuto il tasto; rilasciarlo dopo <b>5 secondi</b> ;

<b>4</b>		continua →	
<b>nei successivi 2 minuti</b> , tutti i motori alla portata radio, che non hanno nessun trasmettitore memorizzato, iniziano ad eseguire dei movimenti di salita e discesa, ognuno di durata casuale.	Scegliere la <u>tenda</u> interessata alla programmazione e, <b>all'inizio di un movimento di SALITA</b> , fermare <b>SUBITO</b> il movimento, premendo e rilasciando il tasto (1 volta):		il movimento si ferma brevemente (= comando ricevuto) e ...



→ 4		<b>5</b>		fine	
... la tenda riprende ad effettuare dei movimenti di salita e discesa, ognuno di durata casuale.	Osservare la <u>stessa tenda</u> e, <b>all'inizio di un movimento di DISCESA</b> , fermare <b>SUBITO</b> il movimento, premendo e rilasciando il tasto (1 volta):		il movimento si ferma;	contare 3 movimenti.	

## B B.2 - Blocco temporaneo (e sblocco) del funzionamento dei motori non interessati alle programmazioni

### NOTE E AVVERTENZE

- Questa procedura blocca temporaneamente (per 5 minuti) soltanto i motori che hanno entrambe le quote di finecorsa (alta e bassa) già programmate.

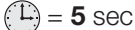

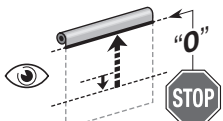
### B.2.1 - Per bloccare temporaneamente i motori non interessati alle programmazioni

1			2	
 			fine	
Mantenere premuto il tasto;	rilasciarlo dopo <b>5 secondi</b> ;	osservare un breve movimento verso il basso e una manovra che ferma la tenda nel finecorsa Alto "0".	Il sistema blocca il funzionamento solo dei motori che hanno i finecorsa <u>già programmati</u> . Non agisce sui motori ancora da programmare. <b>Il blocco è temporaneo e dura 5 minuti.</b>	
			Nell'arco del timeout (5 minuti) non è possibile comandare i motori bloccati.	

### B.2.2 - Per sbloccare i motori bloccati temporaneamente

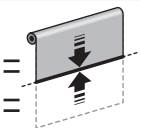
È possibile sbloccare i motori in due modi:

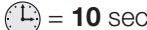

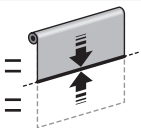



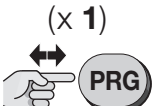
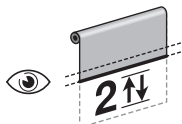

1		fine	
opzione - A	<b>Al termine dei 5 minuti</b> i motori bloccati vengono <u>sbloccati automaticamente dal sistema</u> .		
	Attendere <b>5 minuti</b> ...	... alla fine il sistema porta la tenda a metà corsa.	

1			fine	
opzione - B	<b>Durante i 5 minuti</b> i motori bloccati possono essere sbloccati <u>in qualsiasi momento dall'utente</u> .	 		
	Durante i <b>5 minuti</b> , in qualsiasi momento ...	... mantenere premuto il tasto;	rilasciarlo dopo <b>10 secondi</b> ;	il sistema porta la tenda a metà corsa.

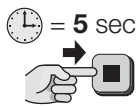
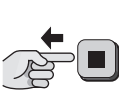
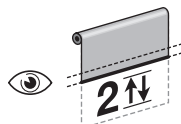
## B B.3 - Memorizzazione di un ULTERIORE TRASMETTITORE (il secondo, il terzo, ecc.)

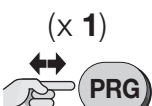
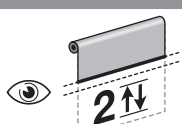
### NOTE E AVVERTENZE

- Il motore configurato per il funzionamento in modalità BIDIREZIONALE può memorizzare fino a 16 trasmettitori.
- Per eseguire le procedure B.3 è necessario avere a disposizione un nuovo trasmettitore da memorizzare e un vecchio trasmettitore già memorizzato. I due trasmettitori devono avere i tasti "PRG" ed "ESC" (come, ad esempio, i modelli della serie "ERA P" e "ERA W").
- La procedura B.3 memorizza tutti i tasti del nuovo trasmettitore, in "Modo I", riproponendo la stessa configurazione del vecchio trasmettitore (per informazioni sul "Modo I" leggere il paragrafo 4.6.1).

1		2			→ 3
 		 			
<b>Sul VECCHIO trasmettitore:</b> premere il tasto;	contare 2 movimenti.	<b>Sul NUOVO trasmettitore:</b> mantenere premuto il tasto;	rilasciarlo dopo <b>5 secondi</b> ;	contare 2 movimenti.	
3		4		fine	
 		 			
<b>Sul VECCHIO trasmettitore:</b> premere il tasto;	contare 2 movimenti.	<b>Sul NUOVO trasmettitore:</b> premere il tasto;	contare <b>3 movimenti (= trasmettitore memorizzato)</b> .		

## B B.4 - Cancellazione TOTALE o PARZIALE della memoria

### NOTE E AVVERTENZE

- Per eseguire le procedure di cancellazione seguenti, il trasmettitore deve essere memorizzato in modo I.
- Per cambiare configurazione del motore (da BIDIREZIONALE a MONODIREZIONALE) sarà necessario, dopo aver eseguito la procedura di "Cancellazione TOTALE della memoria", spegnere e riaccendere il motore.
- **Una volta cancellato il trasmettitore dalla memoria del motore è necessario cancellare dalla memoria del trasmettitore il motore non più associato, questo per evitare la comparsa di segnalazioni di errore sul trasmettitore per "mancanza motore" (fare riferimento al manuale del trasmettitore).**

### B.4.1 - Procedura eseguita con un trasmettitore memorizzato

<b>1</b>			<b>2</b>			<b>3</b>			→ 4
	Premere e rilasciare il tasto (1 volta);	contare 2 movimenti.		Premere e rilasciare il tasto (1 volta);	contare 2 movimenti.		Premere e rilasciare il tasto (1 volta);	contare 3 movimenti.	

<b>4</b>			<b>5</b> ...	Scegliere di seguito l'opzione desiderata ed eseguirla:					
	Premere e rilasciare il tasto (1 volta);	contare 4 movimenti.		<ul style="list-style-type: none"> <li>• <b>opzione A (*)</b> – per cancellare TUTTA la memoria del motore.</li> <li>• <b>opzione B (*)</b> – per cancellare TUTTI i trasmettitori memorizzati nel motore.</li> <li>• <b>opzione C (*)</b> – per cancellare un SINGOLO trasmettitore memorizzato nel motore.</li> <li>• <b>opzione D (*)</b> – per cancellare TUTTE le quote memorizzate nel motore ("0", "1", "H", ecc.). <b>Attenzione!</b> – Questa cancellazione deve essere eseguita solo quando si desidera programmare di nuovo le quote, utilizzando però una procedura diversa da quella utilizzata in precedenza (es. si è utilizzata la procedura di programmazione manuale delle quote (C.1) e si vuole utilizzare la procedura semiautomatica (C.2).</li> </ul> <p><b>(*) Attenzione!</b> – Una volta eseguita la procedura relativa all'opzione scelta (A, B, C o D) eseguire anche la disassociazione del radiocomando bidirezionale (fare riferimento alle istruzioni del radiocomando bidirezionale).</p>					

opzione – A	<b>5</b>			fine
		Premere e rilasciare il tasto (1 volta);	contare 5 movimenti.	

opzione – B	<b>5</b>				fine
		Mantenere premuto il tasto;	rilasciarlo dopo 5 secondi;	contare 5 movimenti.	

opzione – C	<b>5</b>				<b>6</b>				fine
		Mantenere premuto il tasto;	rilasciarlo dopo 5 secondi;	contare 3 movimenti.			<b>Sul trasmettitore da cancellare:</b> mantenere premuto un tasto qualsiasi o il tasto memorizzato in modo 2 o il tasto del sensore climatico;	contare 5 movimenti.	

opzione – D	<b>5</b>				fine
		Mantenere premuti contemporaneamente i due tasti;	rilasciarli dopo 5 secondi;	contare 5 movimenti.	

### B.4.2 - Procedura eseguita con un trasmettitore non memorizzato

- La procedura di "cancellazione eseguita con un trasmettitore non memorizzato" non è presente in questa sezione in quanto per motori configurati in modalità di comunicazione BIDIREZIONALE è sempre possibile accedere seguendo la procedura "Memorizzazione del PRIMO TRASMETTITORE B.1".



## AVVERTENZE GENERALI ALL'ESECUZIONE DELLE PROCEDURE

- Prima di iniziare una qualsiasi procedura di programmazione si consiglia di portare la tenda a circa metà corsa o, comunque, lontana dal finecorsa Alto e Basso.
- Tutte le procedure di programmazione vanno fatte selezionando sul trasmettitore un singolo canale.
- Se il trasmettitore scelto per le programmazioni comanda **più gruppi di motori screen**, prima di inviare un comando richiesto dalla procedura, è necessario selezionare il “gruppo” al quale appartiene il motore coinvolto nella memorizzazione.
- Nel momento in cui il motore viene alimentato, se esegue **2 movimenti** vuol dire: almeno un trasmettitore già memorizzato e nessun finecorsa programmato; oppure, se esegue **1 movimento** vuol dire: nessun trasmettitore memorizzato.
- Durante l'esecuzione di una procedura, in qualsiasi momento è possibile annullare la stessa procedura premendo e rilasciando il tasto **ESC** (sul retro del trasmettitore).
- Quando i finecorsa Alto e Basso non sono programmati la tenda può essere comandata soltanto con “l'uomo presente”, cioè mantenendo premuto il tasto del comando fino a quando la tenda raggiunge la posizione desiderata. La manovra viene fermata dall'utente rilasciando il tasto in qualsiasi momento.
- Quando i finecorsa Alto e Basso sono programmati, per comandare la tenda è sufficiente dare un impulso sul tasto del comando. Tale impulso fa partire la manovra che poi verrà fermata automaticamente dal sistema, quando la tenda raggiunge la posizione programmata.
- Per eseguire tutte le procedure è necessario usare un trasmettitore memorizzato in “Modo I” (ad esempio, quello memorizzato con la procedura A.1 motore configurato come MONODIREZIONALE, B.1 motore configurato come BIDIREZIONALE oppure D.1 motore configurato come MONODIREZIONALE e trasmettitore di VECCHIA generazione, privo di tasti PRG e ESC).
- Per cambiare configurazione del motore (da MONODIREZIONALE a BIDIREZIONALE e viceversa) è necessario eseguire la procedura “Cancellazione TOTALE della memoria” (A.4 motore configurato MONODIREZIONALE, (B.4 motore configurato BIDIREZIONALE oppure D.4 motore configurato come MONODIREZIONALE e trasmettitore di VECCHIA generazione, privo di tasti PRG e ESC) e poi spegnere e riaccendere il motore.

### C

## C.1 - Programmazione **MANUALE** del finecorsa **ALTO** (“0”) e **BASSO** (“1”) MONO BiDi

### NOTE E AVVERTENZE

- L'uso di questa procedura è obbligatorio soltanto per le **tende sprovviste di blocco meccanico nel finecorsa Alto**.
- Se precedentemente, i finecorsa sono stati programmati con la programmazione “semiautomatica (C.2)” la presente procedura può essere eseguita.
- Dopo la programmazione dei finecorsa la tenda potrà essere comandata dando un semplice impulso sui tasti del dispositivo di comando. La tenda si muoverà entro i limiti fissati con le procedure C.1.1 e C.1.2.

### C.1.1 - Per programmare il finecorsa **ALTO** (“0”)

<b>1</b>	<b>2</b>	3 <span style="float: right;">continua →</span>			
 (x 1) PRG	 2↕	 = 5 sec	 ▲	 2↕	<b>Comandare una manovra di SALITA →</b>  ▲ (▼)
Premere e rilasciare il tasto ( <b>1 volta</b> );	contare 2 movimenti.	Mantenere premuto il tasto;	rilasciarlo dopo <b>5 secondi</b> ;	contare 2 movimenti.	Mantenere premuto il tasto e attendere ...
<b>→ 3</b>	<b>4</b>	<b>5</b>		<b>fine</b>	
 “0” ▲ (▼)	<b>Regolare con precisione la quota del finecorsa “0” →</b> 	 = 5 sec	 ■	 3↕	... rilasciare il tasto appena la tenda raggiunge la <b>quota “0” desiderata</b> (finecorsa <b>ALTO</b> ).
	Dare degli impulsi sui tasti, fino ad ottenere la quota desiderata. <b>In alternativa</b> , per una regolazione più accurata effettuare la procedura A.2.1, B.3 o D.2.1.	Mantenere premuto il tasto;	rilasciarlo dopo <b>5 secondi</b> ;	contare 3 movimenti.	

### C.1.2 - Per programmare il finecorsa BASSO ("1")

<b>1</b>		<b>2</b>		<b>3</b> <span style="float: right;">continua →</span>	
					<b>Comandare una manovra di DISCESA</b> →
Premere e rilasciare il tasto ( <b>1 volta</b> );	contare 2 movimenti.	Mantenere premuto il tasto;	rilasciarlo dopo <b>5 secondi</b> ;	contare 2 movimenti.	Mantenere premuto il tasto e attendere ...
<b>→ 3</b>		<b>4</b>		<b>5</b> <span style="float: right;">fine</span>	
		<b>Regolare con precisione la quota del finecorsa "1" →</b>			
... rilasciare il tasto appena la tenda raggiunge la <b>quota "1" desiderata</b> (finecorsa <b>BASSO</b> ).		Dare degli impulsi sui tasti, fino ad ottenere la quota desiderata. <b>In alternativa</b> , per una regolazione più accurata effettuare la procedura A.2.1, B.3 o D.2.1.		Mantenere premuto il tasto;	rilasciarlo dopo <b>5 secondi</b> ;
				contare 3 movimenti.	

### C.2 - Programmazione SEMIAUTOMATICA del finecorsa ALTO ("0") e BASSO ("1")



#### NOTE E AVVERTENZE

- Usare questa procedura soltanto per le tende provviste di blocco meccanico nel finecorsa Alto "0".
- Se precedentemente, i finecorsa sono stati programmati con la programmazione "Manuale (C.1)" per eseguire questa procedura è necessario prima procedere alla "Cancellazione totale o parziale (A.4.1 (motore configurato come MONODIREZIONALE), B.4.1 (motore configurato BIDIREZIONALE) o D.4.1 (motore configurato come MONODIREZIONALE e trasmettitore di VECCHIA generazione, privo di tasti PRG e ESC) opzione 'A' o 'D')".
- Dopo la programmazione dei finecorsa la tenda potrà essere comandata con un semplice impulso sui tasti del dispositivo di comando. Il movimento in Salita verrà limitato dall'impatto della tenda contro il blocco meccanico (cassonetto) presente nel finecorsa Alto "0". Ad ogni impatto la quota di questo finecorsa verrà aggiornata automaticamente dalla funzione "auto-aggiornamento dei finecorsa" (paragrafo 5.4). Invece, il movimento in Discesa verrà limitato dal finecorsa Basso "1" (finecorsa stabilito dall'installatore in un punto desiderato).

<b>1</b>		<b>2</b> <span style="float: right;">continua →</span>					
<b>Comandare una manovra di SALITA</b> →			<b>Comandare una manovra di DISCESA</b> →				
Mantenere premuto il tasto e ...	... attendere che la tenda venga fermata dall'impatto contro il cassonetto (= finecorsa <b>ALTO = quota "0"</b> ).	rilasciare il tasto.	Mantenere premuto il tasto e attendere ...				
<b>→ 2</b>		<b>3</b>		<b>4</b>		<b>→ 5</b>	
... rilasciare il tasto appena la tenda raggiunge la <b>quota "1" desiderata</b> (finecorsa <b>BASSO</b> ).		Premere e rilasciare il tasto ( <b>1 volta</b> );	contare 2 movimenti.	Mantenere premuto il tasto;	rilasciarlo dopo <b>5 secondi</b> ;	contare 2 movimenti.	
<b>5</b>		<b>6</b>		<b>fine</b>			
<b>Regolare con precisione la quota del finecorsa "1" →</b>							
Dare degli impulsi sui tasti, fino ad ottenere la quota desiderata.		Mantenere premuto il tasto;	rilasciarlo dopo <b>5 secondi</b> ;	contare 3 movimenti.			

## C C.3 - Programmazione di un POSIZIONAMENTO INTERMEDIO della tenda (quota "H")



### NOTE E AVVERTENZE

- Questa procedura memorizza una quota intermedia (chiamata quota "H") rispetto alle quota Alta ("0") e Bassa ("1") dei finecorsa. Durante l'uso dell'automazione, dopo aver comandato il **posizionamento intermedio**, il sistema fermerà automaticamente la tenda in corrispondenza della quota "H" programmata.
- È possibile memorizzare fino a 30 quote "H" se il motore viene configurato per il funzionamento in modalità MONODIREZIONALE oppure fino a 6 quote "H" se il motore viene configurato per il funzionamento in modalità BIDIREZIONALE, posizionate dove si desidera, purché siano all'interno dello spazio delimitato dai due finecorsa. Le quote possono essere programmate soltanto se i finecorsa sono già stati programmati. Ripetere la presente procedura per ogni quota che si desidera memorizzare.
- La programmazione della prima quota "H" deve essere abbinata alla coppia di tasti ▲+▼, presente **sul trasmettitore usato per la procedura**. Invece, la programmazione di ulteriori quote "H" prevede l'abbinamento di ciascuna a un tasto desiderato, presente **su un altro trasmettitore non memorizzato**.
- Per modificare una quota "H" esistente, posizionare la tenda all'altezza desiderata ed effettuare la presente procedura; al **passo 06**, però, premere il tasto a cui è associata la quota "H" esistente (quella che si sta modificando).

<b>1</b>	<b>2</b>	<b>3</b>	→ <b>4</b>
Posizionare la tenda alla quota "H" desiderata.	Premere e rilasciare il tasto (1 volta);	contare 2 movimenti.	Mantenere premuti contemporaneamente i due tasti;
			rilasciarli dopo 5 secondi;
			contare 2 movimenti.

<b>4</b>	<b>5</b>	<b>6</b> ...
Regolare con precisione la quota "H" →	Mantenere premuto il tasto;	contare 3 movimenti.
Dare degli impulsi sui tasti, fino ad ottenere la quota desiderata.	rilasciarlo dopo 5 secondi;	Scegliere di seguito l'opzione desiderata ed eseguirla:
		<ul style="list-style-type: none"> <li>opzione A – per memorizzare la PRIMA quota "H".</li> <li>opzione B – per memorizzare una ULTERIORE quota "H".</li> </ul>

opzione - A	<b>6</b>	<b>fine</b>
	Mantenere premuti contemporaneamente i due tasti;	contare 4 movimenti.

opzione - B	<b>6</b>	<b>fine</b>
	Su un ALTRO trasmettitore NON memorizzato: mantenere premuto un tasto desiderato;	contare 4 movimenti.

## C C.4 - Funzione "RDC": regolazione della forza di trazione del motore in chiusura



### NOTE E AVVERTENZE

- Questa funzione permette di evitare che il telo resti in trazione eccessiva al termine della manovra di chiusura. Durante la fase finale di questa manovra la funzione riduce automaticamente la coppia di trazione del motore, in base al valore impostato in fabbrica o a quello regolato dall'installatore con la seguente procedura.
- Attenzione!** – Questa funzione è attiva di fabbrica, però non è applicabile se i finecorsa vengono programmati con la procedura manuale C.1.

<b>1</b>	<b>2</b>	<b>3</b>	→ <b>4</b>
Mantenere premuto il tasto;	Mantenere premuto il tasto;	Mantenere premuti contemporaneamente i due tasti;	contare 2 movimenti.
	contare 2 movimenti.	rilasciarli dopo 5 secondi;	contare 2 movimenti.

<b>4</b>	continua →
Scegliere l'opzione desiderata e programmarla come segue →	<p>(X ...)</p> <p><b>5 OPZIONI:</b></p> <ul style="list-style-type: none"> <li>x 1 = sensibilità standard (*)</li> <li>x 2 = sensibilità minima</li> <li>x 3 = sensibilità media</li> <li>x 4 = sensibilità massima</li> <li>x 5 = funzione disattivata</li> </ul>
	Premere e rilasciare il tasto lo stesso numero di volte indicato nell'opzione scelta;

→ 4		5		fine
dopo circa 10 secondi il motore esegue un numero di <b>movimenti</b> uguale al numero di impulsi digitati.		Mantenere premuto il tasto;	rilasciarlo dopo <b>5 secondi</b> ;	contare 3 movimenti.

(\*) = Impostazione di fabbrica.

## C C.5 - Funzione "FRT": tensionamento automatico del telo in apertura per tende che non sono provviste di meccanismo per bloccare la tenda in apertura



Questa funzione è utile per eliminare gli antiestetici avvallamenti del telo che possono formarsi quando la tenda è aperta. Si attiva programmando una posizione "2" nei pressi del finecorsa "1". La funzione può essere utilizzata esclusivamente nelle tende che NON hanno nessun meccanismo per bloccare il telo nella posizione di apertura. Quando la funzione è attiva, durante l'uso dell'automazione la tenda scende al finecorsa basso "1" e poi risale automaticamente fino alla posizione "2" (quella programmata con la seguente procedura), mettendo in tensione il telo. La funzione agisce anche quando viene comandata una manovra di apertura/chiusura parziale. In questi casi la tenda si ferma in corrispondenza della quota "H" programmata e poi risale automaticamente fino a quando il telo risulta teso.

### NOTE E AVVERTENZE

- La funzione "FRT" può essere programmata esclusivamente dopo aver programmato le quote di finecorsa "0" e "1".
- La posizione "2" deve essere un punto compreso tra il finecorsa "1" e il finecorsa "0".

1		2		3		4		→ 5
Tenda a metà corsa.	Mantenere premuto il tasto.		Mantenere premuto il tasto;	contare 2 movimenti.	Mantenere premuto il tasto;	contare 2 movimenti.		

5		6		7		→ 8
Mantenere premuto il tasto;	contare 3 movimenti.	Mantenere premuto il tasto;	rilasciarlo dopo <b>5 secondi</b> ;	contare 4 movimenti.		

8			fine
Mantenere premuto il tasto;	rilasciarlo dopo <b>5 secondi</b> ;	contare 3 movimenti.	

## AVVERTENZE GENERALI ALL'ESECUZIONE DELLE PROCEDURE

- Prima di iniziare una qualsiasi procedura di programmazione si consiglia di portare la tenda a circa metà corsa o, comunque, lontana dal finecorsa Alto e Basso.
- Tutte le procedure di programmazione vanno fatte selezionando sul trasmettitore un singolo canale.
- Se il trasmettitore scelto per le programmazioni comanda **più gruppi di motori screen**, prima di inviare un comando richiesto dalla procedura, è necessario selezionare il “gruppo” al quale appartiene il motore coinvolto nella memorizzazione.
- Nel momento in cui il motore viene alimentato, se esegue **2 movimenti** vuol dire: almeno un trasmettitore già memorizzato e nessun finecorsa programmato; oppure, se esegue **1 movimento** vuol dire: nessun trasmettitore memorizzato.
- Durante l'esecuzione di una procedura, in qualsiasi momento è possibile annullare la stessa procedura mantenendo premuti contemporaneamente i tasti ■ e ▼ per 4 secondi.
- Quando i finecorsa Alto e Basso non sono programmati la tenda può essere comandata soltanto con “l'uomo presente”, cioè mantenendo premuto il tasto del comando fino a quando la tenda raggiunge la posizione desiderata. La manovra viene fermata dall'utente rilasciando il tasto in qualsiasi momento.
- Quando i finecorsa Alto e Basso sono programmati, per comandare la tenda è sufficiente dare un impulso sul tasto del comando. Tale impulso fa partire la manovra che poi verrà fermata automaticamente dal sistema, quando la tenda raggiunge la posizione programmata.
- Per eseguire tutte le procedure è necessario usare un trasmettitore memorizzato in “Modo I” (ad esempio, quello memorizzato con la procedura D.1 oppure quelli memorizzati con la procedura D.2.1).

### D D.1 - Memorizzazione del PRIMO TRASMETTITORE (in “Modo I”)



- Questa procedura deve essere utilizzata **solo per memorizzare il PRIMO TRASMETTITORE**. Se il motore non la esegue vuol dire che sono già memorizzati uno o più trasmettitori; quindi, per memorizzarne altri, usare le procedure descritte nella sezione A.2 (motore configurato come MONODIREZIONALE), B.3 (motore configurato BIDIREZIONALE) o D.2 (motore configurato come MONODIREZIONALE e trasmettitore di VECCHIA generazione, privo di tasti PRG e ESC).
- Se vengono cancellati tutti i trasmettitori memorizzati nel motore, per memorizzare di nuovo il primo trasmettitore usare tassativamente la presente procedura.
- Se nell'applicazione sono presenti più motori, ripetere la procedura per ogni motore presente.
- Dopo la memorizzazione, la direzione di Salita e di Discesa della tenda non è ancora associata ai rispettivi tasti ▲ e ▼ del trasmettitore. Questo abbinamento avverrà automaticamente, durante la regolazione dei finecorsa “0” e “1” (vedi procedura D.6); inoltre la tenda si muoverà a “uomo presente” fino a quando verranno regolati i finecorsa.
- Se nel raggio d'azione del trasmettitore da memorizzare ci sono più motori alimentati, per memorizzare il primo trasmettitore in uno di questi è **necessario scollegare l'alimentazione a tutti gli altri motori** e procedere nel modo seguente:

1	2	3	fine
Tenda a metà corsa.	Dare alimentazione elettrica di rete;	contare 1 movimento.	Mantenere premuto il tasto;
			contare 3 movimenti;
			rilasciarlo.

### D D.2 - Memorizzazione di un ULTERIORE TRASMETTITORE (il secondo, il terzo, ecc.)





#### NOTE E AVVERTENZE

- Il motore configurato per il funzionamento in modalità MONODIREZIONALE può memorizzare fino a 30 trasmettitori.
- Per eseguire la procedura D.2.1 è necessario avere a disposizione un **nuovo trasmettitore da memorizzare** e un **vecchio trasmettitore già memorizzato**. I due trasmettitori devono avere i tasti “PRG” ed “ESC” (come, ad esempio, i modelli della serie “ERA P” e “ERA W”).
- Per eseguire la procedura D.2.2 è necessario avere a disposizione un **nuovo trasmettitore da memorizzare**, scelto tra i modelli disponibili nel catalogo prodotti “Nice Screen” e un **vecchio trasmettitore già memorizzato**.

#### D.2.1 - Per memorizzare i tasti del trasmettitore in “Modo I” (o “Modo standard”)



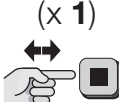

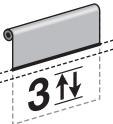
- La procedura D.2.1 memorizza tutti i tasti del nuovo trasmettitore, in “Modo I”, riproponendo la stessa configurazione del **vecchio** trasmettitore (per informazioni sul “Modo I” leggere il paragrafo 4.6.1).

1	2	→ 3
Sul <b>NUOVO</b> trasmettitore: mantenere premuto il tasto;	rilasciarlo dopo <b>8 secondi</b> .	Sul <b>VECCHIO</b> trasmettitore: premere e rilasciare il tasto ( <b>3 volte</b> ), purché questo sia memorizzato.



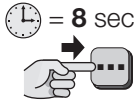

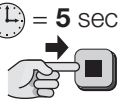

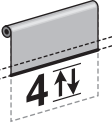
<b>3</b>	<b>fine</b>
 	 
<p><b>Sul NUOVO trasmettitore:</b> premere e rilasciare il tasto (1 volta);</p>	<p>contare <b>3 movimenti</b> (= trasmettitore memorizzato). Se esegue 6 movimenti (= memoria bloccata o piena, quindi trasmettitore non memorizzato).</p>

## D.2.2 - Per memorizzare i tasti del trasmettitore in “Modo II” (o “Modo personale”)

- La procedura D.2.2 memorizza un tasto singolo del nuovo trasmettitore, in Modo II; cioè abbinano al tasto (scelto dall'installatore) uno dei comandi (scelto dall'installatore) disponibili nella “lista comandi” del motore (per informazioni sul “Modo II” leggere il paragrafo 4.6.1).
- Durante l'esecuzione della procedura D.2.2 è possibile memorizzare un singolo tasto. Per memorizzare un ulteriore tasto ripetere le procedure dall'inizio.
- Durante l'esecuzione della procedura, in qualsiasi momento è possibile annullare la programmazione mantenendo premuti contemporaneamente i tasti ■ e ▼ per 4 secondi. In alternativa, non premere alcun tasto e attendere (60 secondi) che il motore esegua 6 movimenti.

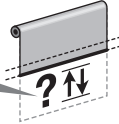
<b>1</b>	<b>2</b>	<b>3</b>
 	 	 
<p><b>Sul NUOVO trasmettitore:</b> mantenere premuto il tasto che si desidera memorizzare;</p>	<p>rilasciarlo dopo <b>8 secondi</b>.</p>	<p><b>Sul VECCHIO trasmettitore:</b> mantenere premuto il tasto;</p> <p>rilasciarlo dopo <b>5 secondi</b>;</p> <p>contare 4 movimenti.</p>

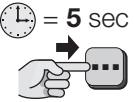
<b>3</b>	<b>continua →</b>
<p>Scegliere l'opzione desiderata e programmarla come segue →</p>	 <p><b>4 OPZIONI:</b>  <b>1 pressione</b> = Apri &gt; Stop &gt; Chiudi &gt; Stop &gt; ...  <b>2 pressioni</b> = Apri  <b>3 pressioni</b> = Chiudi  <b>4 pressioni</b> = Stop</p>
<p><b>Sul VECCHIO trasmettitore:</b> premere e rilasciare il tasto un certo numero di volte, come il numero indicato nell'opzione scelta;</p>	

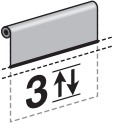

<b>→ 3</b>	<b>4</b>	<b>fine</b>
  	 	 
<p>dopo circa 7 secondi il motore esegue un numero di <b>movimenti</b> uguale al numero di impulsi digitati.</p>	<p><b>Sul NUOVO trasmettitore:</b> mantenere premuto lo stesso tasto premuto al Passo 1;</p>	<p>rilasciarlo dopo <b>5 secondi</b>;</p> <p>contare <b>3 movimenti</b> (= trasmettitore memorizzato). Se esegue 6 movimenti (= memoria bloccata o piena, quindi trasmettitore non memorizzato).</p>

## D.3 - Memorizzazione di un sensore climatico collegato via radio al motore

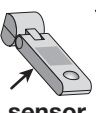
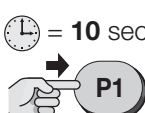

### NOTE E AVVERTENZE

- Per eseguire questa procedura è necessario avere a disposizione il sensore climatico da memorizzare, scelto tra i modelli disponibili nel catalogo prodotti “Nice Screen” e un vecchio trasmettitore memorizzato in Modo I (leggere il paragrafo 4.6.1).
- Durante l'esecuzione della procedura, in qualsiasi momento è possibile annullare la programmazione mantenendo premuti contemporaneamente i tasti ■ e ▼ per 4 secondi. In alternativa, non premere alcun tasto e attendere (60 secondi) che il motore esegua 6 movimenti.

<b>1</b>	<b>2</b>	<b>3</b>	<b>fine</b>
 		 	 
<p><b>Sul SENSORE climatico:</b> mantenere premuto il tasto giallo “P1”;</p>	<p>rilasciarlo dopo <b>10 secondi</b>.</p>	<p><b>Sul VECCHIO trasmettitore:</b> premere e rilasciare (3 volte) un tasto qualsiasi.</p>	<p><b>Sul sensore climatico:</b> premere e rilasciare (1 volta) il tasto giallo “P1”;</p> <p>contare <b>3 movimenti</b> (= sensore memorizzato). Se esegue 6 movimenti (= memoria bloccata o piena, quindi sensore non memorizzato).</p>

## D D.4 - Cancellazione TOTALE o PARZIALE della memoria



### NOTE E AVVERTENZE

- Per eseguire le procedure di cancellazione seguenti, il trasmettitore deve essere memorizzato in modo I.
- Per cambiare configurazione del motore (da BIDIREZIONALE a MONODIREZIONALE) sarà necessario, dopo aver eseguito la procedura di "Cancellazione TOTALE della memoria", spegnere e riaccendere il motore.

### D.4.1 - Procedura eseguita con un trasmettitore memorizzato

<b>1</b>			<b>2</b> → <b>3</b>		
Mantenere premuto il tasto;	contare 2 movimenti;	rilasciare il tasto.	Mantenere premuto il tasto;	contare 3 movimenti;	rilasciare il tasto.

<b>3</b>			<b>4</b> → <b>5</b>		
Mantenere premuto il tasto;	contare 3 movimenti;	rilasciare il tasto.	Mantenere premuto il tasto;	contare 3 movimenti;	rilasciare il tasto.

### **5** ...

Scegliere di seguito l'opzione desiderata ed eseguirla:

- **opzione A** – per cancellare TUTTA la memoria del motore.
- **opzione B** – per cancellare TUTTI i trasmettitori memorizzati nel motore.
- **opzione C** – per cancellare un SINGOLO trasmettitore memorizzato nel motore.
- **opzione D** – per cancellare TUTTE le quote memorizzate nel motore ("0", "1", "H", ecc.). **Attenzione!** – Questa cancellazione deve essere eseguita solo quando si desidera programmare di nuovo le quote, utilizzando però una procedura diversa da quella utilizzata in precedenza (es. si è utilizzata la procedura di programmazione manuale delle quote (D.6) e si vuole utilizzare la procedura semiautomatica (D.7).

<b>opzione – A</b>	<b>5</b>				<b>fine</b>
	Mantenere premuti i tasti;	contare 5 movimenti;	rilasciare i tasti.		

<b>opzione – B</b>	<b>5</b>			<b>fine</b>
	...	contare 5 movimenti.		

<b>opzione – C</b>	<b>5</b>				<b>6</b>				<b>fine</b>
	Mantenere premuto il tasto;	contare 3 movimenti;	rilasciare il tasto.		<b>Sul trasmettitore da cancellare:</b> mantenere premuto un tasto qualsiasi o il tasto memorizzato in modo 2 o il tasto del sensore climatico;		contare 5 movimenti.		







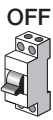

<b>opzione – D</b>	<b>5</b>				<b>fine</b>
	Mantenere premuto il tasto;	contare 5 movimenti;	rilasciare il tasto.		

- **Nota** – Durante l'esecuzione della procedura, in qualunque momento è possibile annullare la programmazione mantenendo premuti contemporaneamente i tasti **▼** e **▶** per 4 secondi. In alternativa non premere alcun tasto e attendere 60 secondi che il motore esegua 6 movimenti.

## D.4.2 - Procedura eseguita con un trasmettitore non memorizzato

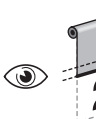
### NOTE E AVVERTENZE

- Per eseguire le seguenti procedure è necessario utilizzare un trasmettitore con tasto PRG.







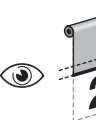

<b>1</b>	<b>2</b>	<b>3</b> → 4	
 <b>OFF</b>	 <b>5</b> sec.	 <b>ON</b>	
Togliere l'alimentazione elettrica al motore.		Dare di nuovo l'alimentazione elettrica al motore.	
<b>4</b>	<b>5</b>	<b>6</b> → 7	
 <b>NEW</b>	 <b>5</b> sec.	 <b>2N</b>	
Mantenere premuto il tasto.		rilasciarlo dopo <b>5 secondi</b> .	
<----- Entro 10 secondi ----->			
<b>7</b>	<b>8</b>	<b>9</b>	<b>10</b> ...
 <b>OFF</b>	 <b>5</b> sec.	 <b>ON</b>	Continuare la procedura eseguendo interamente la procedura D.4.1.
Togliere l'alimentazione elettrica al motore.		Dare di nuovo l'alimentazione elettrica al motore.	

## D.5 - Blocco e sblocco della memoria del motore

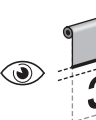

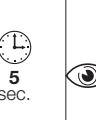
### NOTE E AVVERTENZE

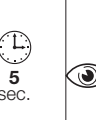
- L'attivazione del blocco della memoria permette di impedire la memorizzazione accidentale e casuale di altri trasmettitori non previsti o non autorizzati.

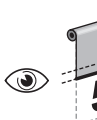
<b>1</b>	<b>2</b> → 3
 5 sec.	 <b>2N</b>
Mantenere premuto il tasto;	contare 2 movimenti; rilasciare il tasto.
<b>3</b>	<b>4</b> → 5
 5 sec.	 <b>3N</b>
Mantenere premuto il tasto;	contare 3 movimenti; rilasciare il tasto.
<b>5</b>	<b>5</b> ...
 5 sec.	 <b>2N</b>
Mantenere premuto il tasto;	contare 2 movimenti; rilasciare i tasti.
Scegliere di seguito l'opzione desiderata ed eseguirla:	
<ul style="list-style-type: none"> <li><b>opzione A</b> – per BLOCCARE la memoria del motore.</li> <li><b>opzione B</b> – per SBLOCCARE la memoria del motore.</li> </ul>	
<b>5</b> fine	<b>5</b> fine
 5 sec.	 <b>3N</b>
Mantenere premuto il tasto;	contare 3 movimenti; rilasciare il tasto.
<b>5</b>	<b>5</b>
 = 5 sec	 5 sec.
Mantenere premuto il tasto;	rilasciarlo dopo <b>5 secondi</b> ;
<b>5</b>	<b>5</b>
 <b>5N</b>	contare 5 movimenti.



## D D.6 - Programmazione MANUALE del finecorsa ALTO ("0") e BASSO ("1")



### NOTE E AVVERTENZE

- L'uso di questa procedura è obbligatorio soltanto per le tende sprovviste di blocco meccanico nel finecorsa ALTO.
- Se precedentemente, i finecorsa sono stati programmati con la programmazione "semiautomatica (D7)" la presente procedura può essere eseguita.
- Dopo la programmazione dei finecorsa la tenda potrà essere comandata dando un semplice impulso sui tasti del dispositivo di comando. La tenda si muoverà entro i limiti fissati con le procedure D.6.1 e D.6.2.

### D.6.1 - Per programmare il finecorsa ALTO ("0")

<b>1</b>			<b>2</b> → 3		
Mantenere premuto il tasto;	contare 2 movimenti;	rilasciare il tasto.	Mantenere premuto il tasto;	contare 4 movimenti;	rilasciare il tasto.
<b>3</b>			<b>4</b> → 5		
			<b>Comandare una manovra di SALITA →</b>		
Mantenere premuto il tasto;	contare 2 movimenti;	rilasciare il tasto.	Mantenere premuto il tasto e attendere ...		... rilasciare il tasto appena la tenda raggiunge la <b>quota "0" desiderata</b> (finecorsa ALTO).
<b>5</b>			<b>6</b> fine		
<b>Regolare con precisione la quota del finecorsa "0" →</b>					
Dare degli impulsi sui tasti, fino ad ottenere la quota desiderata. <b>In alternativa</b> , per una regolazione più accurata effettuare la procedura D.2.		Mantenere premuto il tasto;	contare 3 movimenti;	rilasciare il tasto.	

- **Nota** – Durante l'esecuzione della procedura, in qualunque momento è possibile annullare la programmazione mantenendo premuti contemporaneamente i tasti ■ e ▼ per 4 secondi. In alternativa non premere alcun tasto e attendere 60 secondi che il motore esegua 6 movimenti.

### D.6.2 - Per programmare il finecorsa BASSO ("1")

<b>1</b>			<b>2</b> → 3		
Mantenere premuto il tasto;	contare 2 movimenti;	rilasciare il tasto.	Mantenere premuto il tasto;	contare 4 movimenti;	rilasciare il tasto.
<b>3</b>			<b>4</b> → 5		
			<b>Comandare una manovra di DISCESA →</b>		
Mantenere premuto il tasto;	contare 2 movimenti;	rilasciare il tasto.	Mantenere premuto il tasto e attendere ...		... rilasciare il tasto appena la tenda raggiunge la <b>quota "1" desiderata</b> (finecorsa BASSO).
<b>5</b>			<b>6</b> fine		
<b>Regolare con precisione la quota del finecorsa "1" →</b>					
Dare degli impulsi sui tasti, fino ad ottenere la quota desiderata. <b>In alternativa</b> , per una regolazione più accurata effettuare la procedura D.2.		Mantenere premuto il tasto;	contare 3 movimenti;	rilasciare il tasto.	

- **Nota** – Durante l'esecuzione della procedura, in qualunque momento è possibile annullare la programmazione mantenendo premuti contemporaneamente i tasti ■ e ▼ per 4 secondi. In alternativa non premere alcun tasto e attendere 60 secondi che il motore esegua 6 movimenti. • Dopo le regolazioni, il tasto ▲ comanderà la manovra di Salita e il tasto ▼ comanderà la manovra di Discesa. La tenda si muoverà all'interno dei limiti costituiti dalle due quote di finecorsa.

## D D.7 - Programmazione SEMIAUTOMATICA del finecorsa ALTO ("0") e BASSO ("1")



### NOTE E AVVERTENZE

- Usare questa procedura soltanto per le tende provviste di blocco meccanico nel finecorsa Alto "0".
- Se precedentemente, i finecorsa sono stati programmati con la programmazione "Manuale (D.6)" per eseguire questa procedura è necessario prima procedere alla "Cancellazione totale o parziale (A.4.1 (motore configurato come MONODIREZIONALE), B.4.1 (motore configurato BIDIREZIONALE) o D.4.1 (motore configurato come MONODIREZIONALE e trasmettitore di VECCHIA generazione, privo di tasti PRG e ESC) opzione 'A' o 'D')".
- Dopo la programmazione dei finecorsa la tenda potrà essere comandata con un semplice impulso sui tasti del dispositivo di comando. Il movimento in Salita verrà limitato dall'impatto della tenda contro il blocco meccanico (cassonetto) presente nel finecorsa Alto "0". Ad ogni impatto la quota di questo finecorsa verrà aggiornata automaticamente dalla funzione "auto-aggiornamento dei finecorsa" (paragrafo 5.4). Invece, il movimento in Discesa verrà limitato dal finecorsa Basso "1" (finecorsa stabilito dall'installatore in un punto desiderato).

1		2 <span style="float: right;">continua →</span>	
<b>Comandare una manovra di SALITA →</b> 			<b>Comandare una manovra di DISCESA →</b> 
Mantenere premuto il tasto e ...	... attendere che la tenda venga fermata dall'impatto contro il cassonetto (= finecorsa ALTO = quota "0").	rilasciare il tasto.	Mantenere premuto il tasto e attendere ...

→ 2		3	
... rilasciare il tasto appena la tenda raggiunge la quota "1" desiderata (finecorsa BASSO).	Mantenere premuto il tasto;	contare 2 movimenti;	rilasciare il tasto.

4			5 <span style="float: right;">→ 6</span>		
Mantenere premuto il tasto;	contare 4 movimenti;	rilasciare il tasto.	Mantenere premuto il tasto;	contare 2 movimenti;	rilasciare il tasto.

6		7		fine	
<b>Regolare con precisione la quota del finecorsa "1" →</b> 					
Dare degli impulsi sui tasti, fino ad ottenere la quota desiderata.	Mantenere premuto il tasto;	contare 3 movimenti;	rilasciare il tasto.		





- **Nota** – Durante l'esecuzione della procedura, in qualunque momento è possibile annullare la programmazione mantenendo premuti contemporaneamente i tasti ▲ e ▼ per 4 secondi. In alternativa non premere alcun tasto e attendere 60 secondi che il motore esegua 6 movimenti. • Dopo le regolazioni, il tasto ▲ comanderà la manovra di Salita e il tasto ▼ comanderà la manovra di Discesa. Durante la Salita la tenda verrà fermata dall'impatto contro i blocchi meccanici della struttura (= finecorsa alto "0"), mentre nella Discesa la tenda si fermerà nel finecorsa basso ("1") stabilito dall'installatore.



## D D.8 - Programmazione di un POSIZIONAMENTO INTERMEDIO della tenda (quota "H")

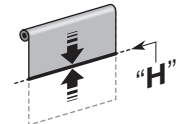
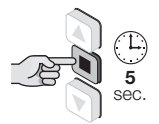
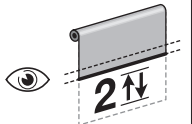

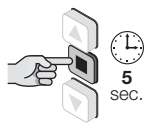
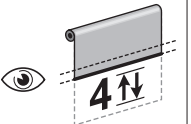
### NOTE E AVVERTENZE

- Questa procedura memorizza una quota intermedia (chiamata quota "H") rispetto alle quota Alta ("0") e Bassa ("1") dei finecorsa. Durante l'uso dell'automazione, dopo aver comandato il **posizionamento intermedio**, il sistema fermerà automaticamente la tenda in corrispondenza della quota "H" programmata.
- È possibile memorizzare fino a 30 quote "H" se il motore viene configurato per il funzionamento in modalità MONODIREZIONALE oppure fino a 6 quote "H" se il motore viene configurato per il funzionamento in modalità BIDIREZIONALE, posizionate dove si desidera, purché siano all'interno dello spazio delimitato dai due finecorsa. Le quote possono essere programmate soltanto se i finecorsa sono già stati programmati. Ripetere la presente procedura per ogni quota che si desidera memorizzare.
- La programmazione della prima quota "H" deve essere abbinata alla coppia di tasti ▲+▼, presente **sul trasmettitore usato per la procedura**. Invece, la programmazione di ulteriori quote "H" prevede l'abbinamento di ciascuna a un tasto desiderato, presente **su un altro trasmettitore non memorizzato**.
- Per modificare una quota "H" esistente, posizionare la tenda all'altezza desiderata ed effettuare la presente procedura; al **passo 06**, però, premere il tasto a cui è associata la quota "H" esistente (quella che si sta modificando).

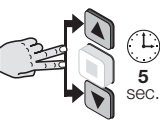
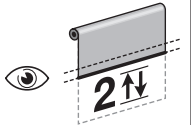
<b>1</b>		<b>2</b>				<b>3</b>				→ 4
	Posizionare la tenda alla quota "H" desiderata.		Mantenere premuto il tasto;	contare 2 movimenti;	rilasciare il tasto.		Mantenere premuto il tasto;	contare 4 movimenti;	rilasciare il tasto.	

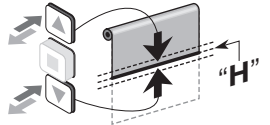
<b>4</b>				<b>5</b>		→ 5
	Mantenere premuti i tasti;	contare 2 movimenti;	rilasciare i tasti.		<b>Regolare con precisione la quota "H" →</b>	

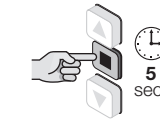
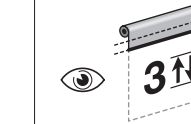
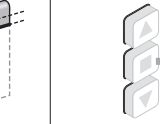
<b>5</b>				<b>6</b>	...
	Mantenere premuto il tasto;	contare 3 movimenti;	rilasciare il tasto.		Scegliere di seguito l'opzione desiderata ed eseguirla: <ul style="list-style-type: none"> <li>• <b>opzione A</b> – per memorizzare la <b>PRIMA</b> quota "H".</li> <li>• <b>opzione B</b> – per memorizzare una <b>ULTERIORE</b> quota "H".</li> </ul>

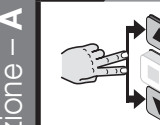
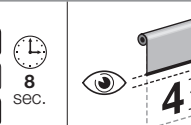
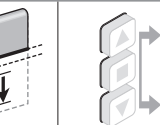
<b>opzione - A</b>	<b>6</b>				<b>fine</b>
		Mantenere premuti i tasti;	contare 4 movimenti.	rilasciare i tasti.	

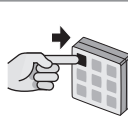
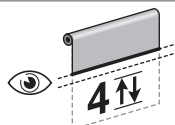



<b>opzione - B</b>	<b>6</b>			<b>fine</b>
		<b>Su un ALTRO trasmettitore NON memorizzato:</b> mantenere premuto un tasto desiderato;		contare 4 movimenti.

## D D.9 - Funzione "RDC": regolazione della forza di trazione del motore in chiusura

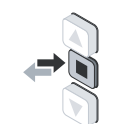
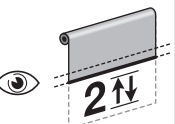

### NOTE E AVVERTENZE

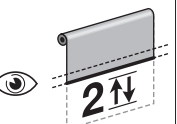
- Questa funzione permette di evitare che il telo resti in trazione eccessiva al termine della manovra di chiusura. Durante la fase finale di questa manovra la funzione riduce automaticamente la coppia di trazione del motore, in base al valore impostato in fabbrica o a quello regolato dall'installatore con la seguente procedura.
- **Attenzione!** – Questa funzione è attiva di fabbrica, però non è applicabile se i finecorsa vengono programmati con la procedura manuale D.6.

<b>1</b>			<b>2</b>			<b>3</b>		<b>Scegliere l'opzione desiderata e programmarla come segue →</b>	<b>5 OPZIONI:</b> <ul style="list-style-type: none"> <li>x1 = sensibilità <b>standard</b> (*)</li> <li>x2 = sensibilità <b>minima</b></li> <li>x3 = sensibilità <b>media</b></li> <li>x4 = sensibilità <b>massima</b></li> <li>x5 = funzione disattivata</li> </ul>	continua →
	Premere e rilasciare il tasto;	contare 2 movimenti.		Mantenere premuti i tasti;	contare 2 movimenti;		rilasciare i tasti.		Premere e rilasciare il tasto <b>lo stesso numero di volte</b> indicato nell'opzione scelta;	

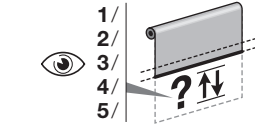
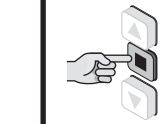
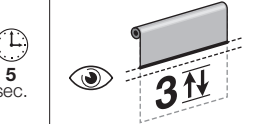
→ 3			<b>4</b>			<b>fine</b>
	dopo circa 10 secondi il motore esegue un numero di <b>movimenti</b> uguale al numero di impulsi digitati.			Mantenere premuto il tasto;	contare 3 movimenti;	rilasciare il tasto.

**Nota** – Durante l'esecuzione della procedura, in qualunque momento è possibile annullare la programmazione mantenendo premuti contemporaneamente i tasti ■ e ▼ per 4 secondi. In alternativa non premere alcun tasto e attendere 60 secondi che il motore esegua 6 movimenti.

(\*) = Impostazione di fabbrica.

## D D.10 - Funzione "FRT": tensionamento automatico del telo in apertura per tende che non sono provviste di meccanismo per bloccare la tenda in apertura



Questa funzione è utile per eliminare gli antiestetici avvallamenti del telo che possono formarsi quando la tenda è aperta. Si attiva programmando una posizione "2" nei pressi del finecorsa "1". La funzione può essere utilizzata esclusivamente nelle tende che NON hanno nessun meccanismo per bloccare il telo nella posizione di apertura. Quando la funzione è attiva, durante l'uso dell'automazione la tenda scende al finecorsa basso "1" e poi risale automaticamente fino alla posizione "2" (quella programmata con la seguente procedura), mettendo in tensione il telo. La funzione agisce anche quando viene comandata una manovra di apertura/chiusura parziale. In questi casi la tenda si ferma in corrispondenza della quota "H" programmata e poi risale automaticamente fino a quando il telo risulta teso.

### NOTE E AVVERTENZE

- La funzione "FRT" può essere programmata esclusivamente dopo aver programmato le quote di finecorsa "0" e "1".
- La posizione "2" deve essere un punto compreso tra il finecorsa "1" e il finecorsa "0".

<b>1</b>		<b>2</b>		<b>3</b>		→ 4
Tenda a metà corsa.		Mantenere premuto il tasto.		Mantenere premuto il tasto;		contare 2 movimenti;
<b>4</b>		<b>5</b>		<b>6</b>		→ 6
Mantenere premuto il tasto;		contare 3 movimenti;		rilasciare il tasto.		
Mantenere premuto il tasto;		contare 4 movimenti;		rilasciare il tasto.		
<b>6</b>		<b>7</b>		<b>fine</b>		
La posizione con il telo teso è la posizione "2".		Mantenere premuto il tasto;		contare 3 movimenti;		rilasciare il tasto.

**Nota** – Durante l'esecuzione della procedura, in qualunque momento è possibile annullare la programmazione mantenendo premuti contemporaneamente i tasti ■ e ▼ per 4 secondi. In alternativa non premere alcun tasto e attendere 60 secondi che il motore esegua 6 movimenti.

## 5 AVVERTENZE PER L'USO QUOTIDIANO DELL'AUTOMATISMO

### 5.1 - Massimo ciclo di lavoro continuo

In generale, i motori della linea "Era" sono progettati per l'impiego residenziale e, dunque, per un uso discontinuo. Garantiscono un tempo di utilizzo continuo di massimo 4 minuti e nei casi di surriscaldamento (ad esempio, a causa di un azionamento continuo e prolungato) interviene automaticamente un "protettore termico" di sicurezza che interrompe l'alimentazione elettrica e la ripristina quando la temperatura rientra nei valori normali.

### 5.2 - Comandare l'apertura/chiusura parziale della tenda o della tapparella

Nella tabella di seguito riportata sono riassunti i tasti da premere sul trasmettitore per inviare i principali comandi di apertura/chiusura della tenda o della tapparella. Tali funzionalità sono meglio descritte nei paragrafi che seguono.

Tasto da premere per inviare il comando	Azione del motore
▲ (UP)	Posizionamento alla quota relativa al finecorsa ALTO
▼ (DOWN)	Posizionamento alla quota relativa al finecorsa BASSO
■ (STOP)	Ferma il movimento
i	Restituisce informazioni sulla posizione
<b>SLIDER</b>	Variazione della posizione
▲ (UP) + ▼ (DOWN)	Posizionamento alla quota parziale H (se in fase di installazione non è stata programmata la quota "H" questa assumerà il valore di fabbrica pari al punto intermedio tra il finecorsa ALTO e il finecorsa BASSO)
▲ (UP) + ■ (STOP)	Posizionamento al 90% del percorso prima di raggiungere il finecorsa 0-ALTO (tenda arrotolata al 90%)
■ (STOP) + ▼ (DOWN)	Posizionamento al 10% del percorso prima di raggiungere il finecorsa 0-ALTO (tenda arrotolata al 10%)

### 5.2.1 - Comandare la quota "H"

In generale, per comandare un'apertura/chiusura parziale della tenda (o della tapparella), premere il tasto che è stato associato alla quota parziale durante la sua programmazione (per maggiori informazioni leggere la procedura **C.3** o **D.8**). Se il trasmettitore ha solo tre tasti ed è memorizzata una sola quota "H", premere contemporaneamente i tasti ▲ e ▼ per richiamare questa quota. Se in fase di installazione non è stata programmata la quota "H" questa assumerà il valore di fabbrica pari al punto intermedio tra il finecorsa ALTO e il finecorsa BASSO.

### 5.2.2 - Comandare le quote "90%" e "10%"

Sono disponibili due ulteriori quote parziali (fig. 4) impostate di fabbrica ai seguenti valori:

- posizione "90%" = 90% del percorso prima di raggiungere il finecorsa 0-ALTO (tenda arrotolata al 90%);
- posizione "10%" = 10% del percorso prima di raggiungere il finecorsa 0-ALTO (tenda arrotolata al 10%).

Per richiamare la quota "90%" premere i tasti ▲+■ (UP + STOP).

Per richiamare la quota "10%" premere i tasti ▼+■ (DOWN + STOP).

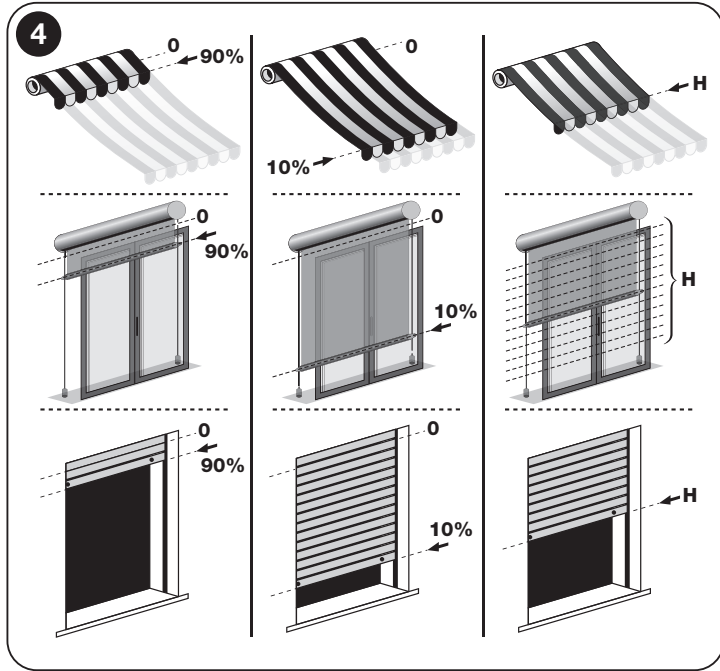

### 5.3 - Possibilità per l'utente di variare la posizione della tenda usando un trasmettitore munito di superficie "slider"

Particolare importanza assume il poter scegliere la posizione di arresto dell'automazione in base alla necessità del momento (sole, pioggia, ecc.).

Se si comanda l'automazione con un trasmettitore Nice munito di superficie "slider" (es. P1V, ecc.) è possibile variare la posizione di arresto dell'automazione nel modo seguente: la zona in alto dello "slider" varierà la posizione dell'automazione verso l'alto (fino a raggiungere al massimo la posizione del finecorsa alto); la zona in basso dello "slider" varierà la posizione dell'automazione verso il basso (fino a raggiungere al massimo la posizione del finecorsa basso).

### 5.4 - Funzione di "Auto-aggiornamento dei finecorsa"

**Attenzione!** - La funzione è disponibile soltanto se i finecorsa sono stati programmati con la procedura Semiautomatica (paragrafo **C.2** o **D.7**). La funzione non è disattivabile.

Durante l'uso quotidiano dell'automazione la funzione si attiva automaticamente durante una manovra di salita, nell'impatto della tenda contro il cassonetto o altro blocco meccanico (finecorsa Alto "0"). Ad ogni impatto la funzione misura di nuovo la posizione del finecorsa Alto e memorizza il nuovo valore sostituendolo a quello precedente. Nel tempo, questa azione permette di compensare gli allungamenti o gli accorciamenti della struttura dovuti all'usura e agli sbalzi termici, consentendo alla tenda di terminare la manovra di salita nel finecorsa Alto, sempre in modo preciso.

### Cosa fare se... (guida alla soluzione dei problemi)

#### Alimentando la fase elettrica, il motore non si muove:

Escludendo la possibilità che sia in atto la protezione termica, per la quale basta aspettare che il motore si raffreddi, verificare che la tensione di rete corrisponda ai dati riportati nelle caratteristiche tecniche di questo manuale, misurando l'energia tra il conduttore "comune" e quello della fase elettrica alimentata.

#### Inviando un comando di salita, il motore non parte:

Questo può succedere se la tenda (o la tapparella) si trova in vicinanza del finecorsa alto ("0"). In questo caso occorre prima far scendere la tenda (o la tapparella) per un breve tratto e poi dare di nuovo il comando di salita.

#### Il sistema opera nella condizione di emergenza a uomo presente:

- Verificare se il motore ha subito qualche shock elettrico o meccanico di forte entità.

- Verificare che ogni parte del motore sia ancora integra.

- Eseguire la procedura di cancellazione (procedura **A.4**, **B.4** o **D.4**) e regolare di nuovo i finecorsa.

### Smaltimento del prodotto

Come per le operazioni d'installazione, anche al termine della vita di questo prodotto, le operazioni di smantellamento devono essere eseguite da personale qualificato. Questo prodotto è costituito da vari tipi di materiali: alcuni possono essere riciclati, altri devono essere smaltiti. Informatevi sui sistemi di riciclaggio o smaltimento previsti dai regolamenti vigenti sul vostro territorio, per questa categoria di prodotto.

**Attenzione!** - Alcune parti del prodotto possono contenere sostanze inquinanti o pericolose che, se disperse nell'ambiente, potrebbero provocare effetti dannosi sull'ambiente stesso e sulla salute umana.

Come indicato dal simbolo a lato, è vietato gettare questo prodotto nei rifiuti domestici. Eseguire quindi la "raccolta separata" per lo smaltimento, secondo i metodi previsti dai regolamenti vigenti sul vostro territorio, oppure riconsegnare il prodotto al venditore nel momento dell'acquisto di un nuovo prodotto equivalente.



**Attenzione!** - I regolamenti vigenti a livello locale possono prevedere pesanti sanzioni in caso di smaltimento abusivo di questo prodotto.

Il materiale dell'imballo del prodotto deve essere smaltito nel pieno rispetto della normativa locale.

### Caratteristiche tecniche

■ Frequenza: 433.92 MHz ■ Potenza irradiata: 0 dBm ■ Codifica radio: "BD".

Fare riferimento ai dati riportati sulla targa del motore.

**Note:** • Tutte le caratteristiche tecniche riportate, sono riferite ad una temperatura ambientale di 20°C (± 5°C). • Nice S.p.a. si riserva il diritto di apportare modifiche al prodotto, in qualsiasi momento lo riterrà necessario, mantenendone la stessa destinazione d'uso e le stesse funzionalità.

### Dichiarazione di conformità UE semplificata

Il fabbricante Nice S.p.A. dichiara che il tipo di apparecchiatura radio E FIT S 619 BD, E FIT S 1014 BD, E FIT M 817 BD, E FIT M 1517 BD, E FIT M 3017 BD, E FIT M 4012 BD, E FIT M 5012 BD, E FIT L 5517 BD, E FIT L 6517 BD, E FIT L 7517 BD, E FIT L 8012 BD, E FIT L 10012 BD, E FIT L 12012 BD, è conforme alla direttiva 2014/53/UE.

Il testo completo della dichiarazione di conformità UE è disponibile al seguente indirizzo Internet: <https://www.niceforyou.com/it/supporto>.



**Nice SpA**  
Via Callalta, 1  
31046 Oderzo TV Italy  
info@niceforyou.com

[www.niceforyou.com](http://www.niceforyou.com)