

NZXT

CANVAS 27F

27 英寸 FHD (1920X1080) 240HZ 游戏显示器

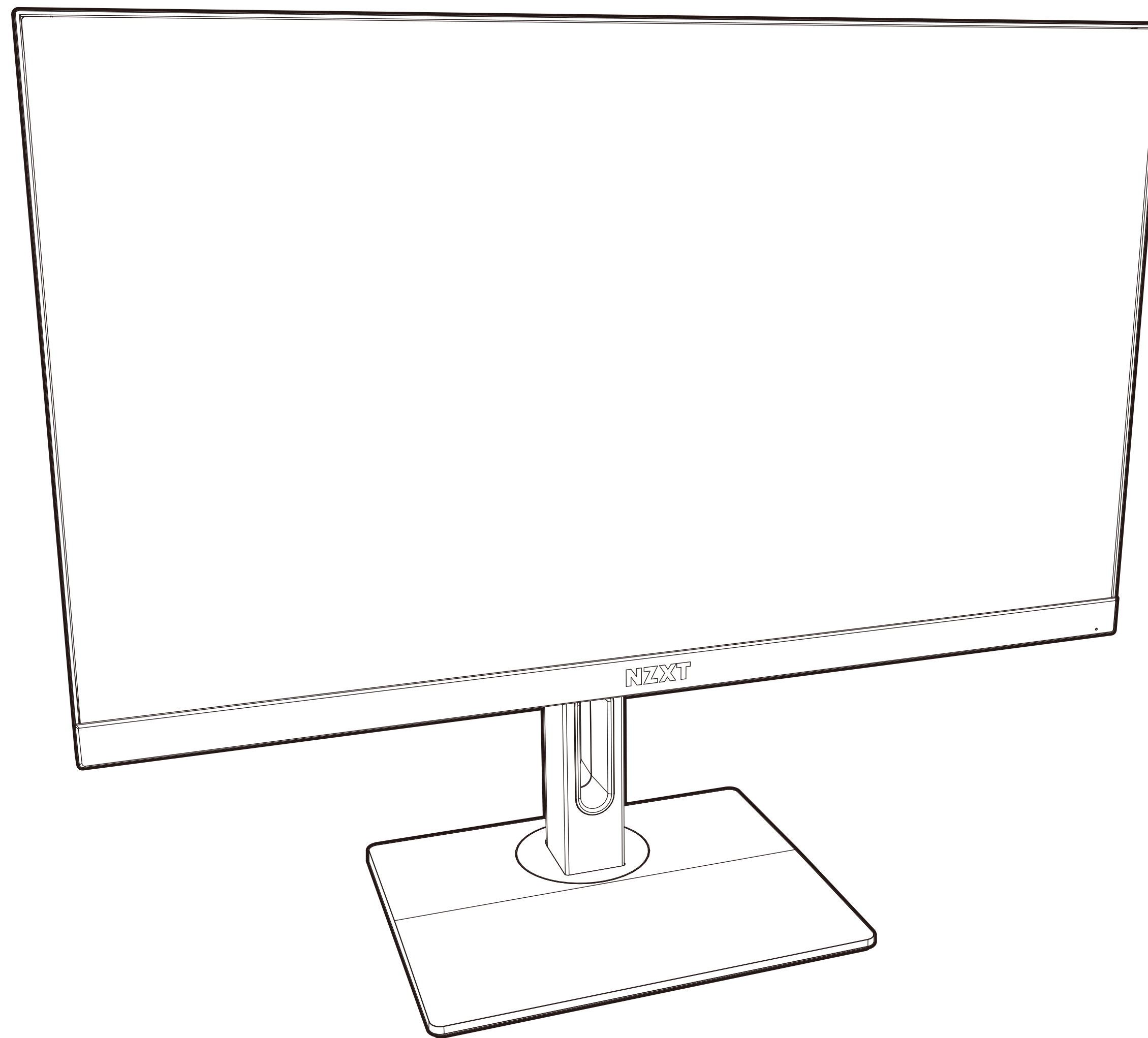

1. 前言 02

2. 使用入门 05

3. 安装 12

4. 显示器 OSD (屏幕显示) 设置 25

5. CAM 软件设置 30

6. 附录 A-1



A. Copyright© NZXT, Inc. 保留所有权利。

本手册所包含的所有插图和屏幕捕获均受国际版权法保护，并保留所有权利。未经作者书面同意，不得复制本手册或其中包含的任何材料。

B. 免责声明

本文档中的信息如有更改，恕不另行通知。制造商对本手册的内容不作任何陈述或保证，并明确拒绝对用于任何特定目的的商业适销性和适用性作出任何默示保证。制造商保留修订本出版物及不定期更改其内容的权利，且无义务将此类修订或更改通知任何人。

C. 商标识别

本手册中使用的产品名称均属其各自所有者的财产，特此声明。

D. 安全注意事项

设置显示器时，请遵循以下安全注意事项：

- 请将本用户手册与包装一起保存，以备将来参考。
- 使用本产品前，请仔细阅读安全说明
- 将设备安装在可靠的平面上。
- 为防止火灾或触电危险，请将本设备远离潮湿和高温环境。请勿将设备存放在温度高于 60°C 或低于-20°C 的无空调环境中，否则可能会损坏设备。本设备的最高工作温度约为 40°C。
- 在将设备连接到电源插座之前，请确保电源电压在其安全范围内，并已适当调整至 100-240V。请勿禁用插头的保护接地引脚。设备必须连接到接地电源插座。请勿在电源线上放置任何东西，避免踩踏电源线。
- 如果设备在一段时间内不使用，请务必断开电源线或关闭墙上插座，以实现零能耗。
- 设备上的通风孔用于空气对流和防止设备过热。请勿盖住通风孔。
- 清洁设备时，请务必拔下电源插头。请使用软布来清洁设备，不要使用工业化学品。切勿将任何液体倒入开口处；这可能会损坏设备或导致电击。
- 始终使强磁性或强电性物体远离设备。
- 建议每使用屏幕 30 分钟后休息 10 分钟。



- 不建议 2 岁以下的儿童使用屏幕。对于 2 岁及以上的儿童，屏幕使用时间应限制在每天一小时以内。
- 维修只能由具备相应资格的人员进行。如果出现以下任何情况，请让维修人员检查设备：
 - 电源线或插头损坏。
 - 有液体渗入设备。
 - 设备暴露于潮湿环境中。
 - 设备无法正常工作，或者您无法根据用户手册使其正常工作。
 - 设备跌落并损坏。
 - 设备有明显的破损痕迹。

E. 安全说明

在使用显示器之前，请通读以下安全注意事项

- 在将设备连接到电源插座之前，请确保电源电压在其安全范围内，并已适当调整至 100~240V。请勿禁用插头的保护接地引脚。设备必须连接到接地电源插座。
- 只能使用显示器随附的附件或制造商推荐的附件。
- 始终使强磁性或强电性物体远离设备。
- 请将本产品的塑料包装袋置于儿童无法触及之处。
- 请勿用湿手触摸插头，否则容易造成触电。
- 将显示器放置在稳定且通风良好的地方。
- 请勿将显示器放置在任何热源（如电暖器或阳光直射处）附近。
- 显示器上的孔或开口用于通风。切勿用任何物品覆盖或堵塞通风孔。
- 请勿在水、饮料或各种类型的液体附近使用显示器。否则可能导致触电或损坏显示器。
- 在清洁或移除显示器之前，请务必将其从电源插座上拔下。
- 由于屏幕表面容易被划伤，请避免用任何坚硬或尖锐的物体接触屏幕表面。
- 请使用柔软的无绒布擦拭屏幕，不要使用纸巾。必要时可以使用玻璃清洁剂清洁显示器。但是，切勿将清洁剂直接喷到屏幕上。
- 如果设备在一段时间内不使用，请务必断开电源线或关闭墙上插座，以实现零能耗。
- 请勿尝试自行拆卸或维修显示器。



F. 稳定性危险说明

产品可能坠落，造成严重的人身伤害或死亡。为防止受伤，必须按照安装说明将本产品牢固地固定在地板/墙壁上。

- 请使用产品制造商推荐的支架或安装方法。
- 安装前，请将此设备放置在可靠的平面上。
- 为防止显示器翻倒，请使用防翻倒扣件将显示器固定在桌面、墙壁或固定物体上，以正确支撑显示器并确保其安全就位。
- 请对连接到您的产品的电线和线缆进行布线，使其不会绊倒、拉扯或抓握。



2.1 使用入门.....06

2.2 显示器概览09

2.2 包装内容 07

2.3 显示器后部 IO 端口.....11



注意 - 建议佩戴连接到接地设备的接地带，以避免静电损坏。

重要须知

请勿在显示器上使用任何尖锐物体。

2.2 包装内容 - 显示器面板

CANVAS 27F

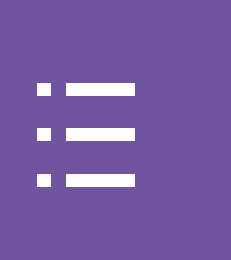

A. 显示器面板

x1



B. 电源线

x1

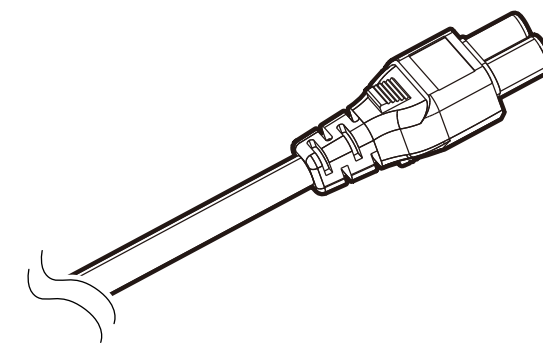

C. 电源适配器

x1

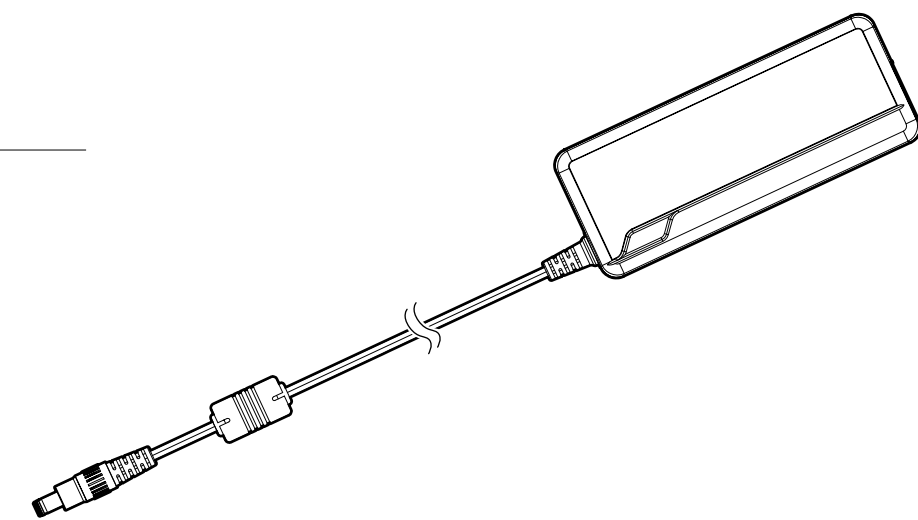

D. HDMI 线缆

x1

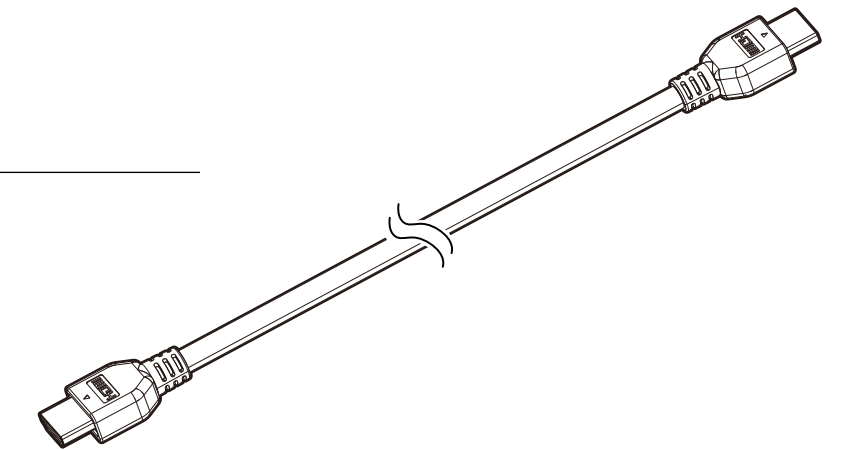

E. DisplayPort 线缆

x1

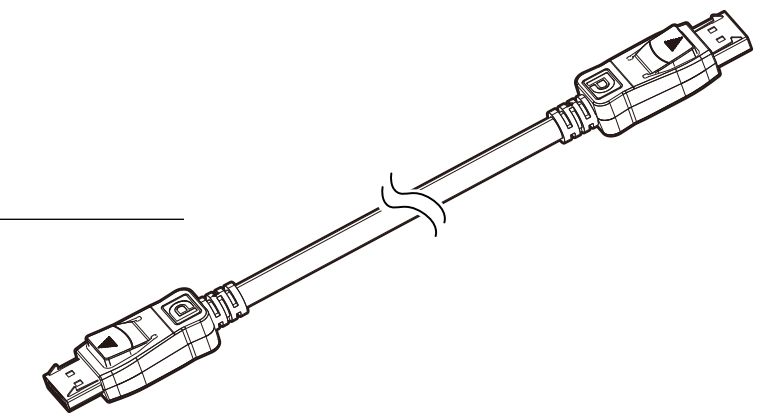

F. USB C / DP Alt

x1

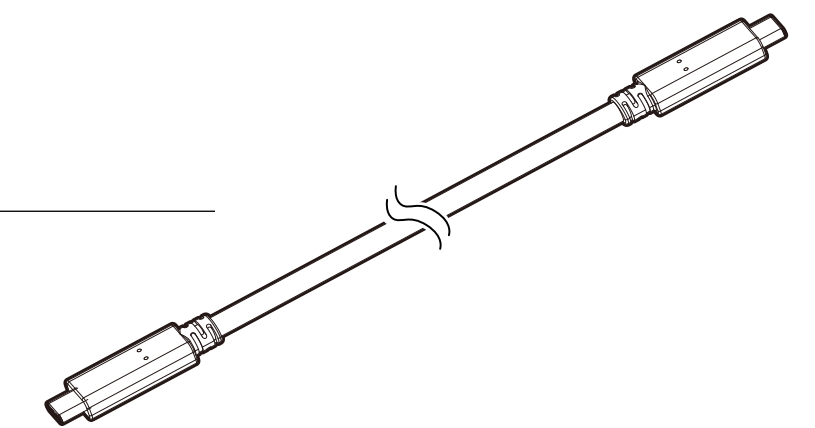

G. USB Type B 至 USB Type A 线缆

x1

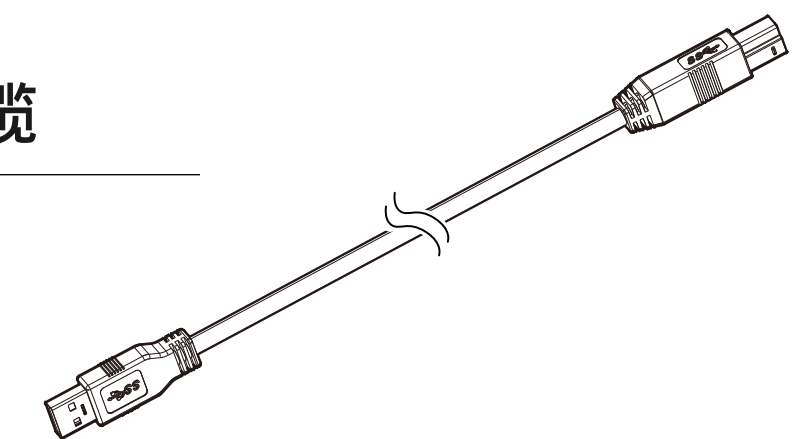

2.2 包装内容 - 显示器支架

CANVAS 27F



H. 显示器支架

x1

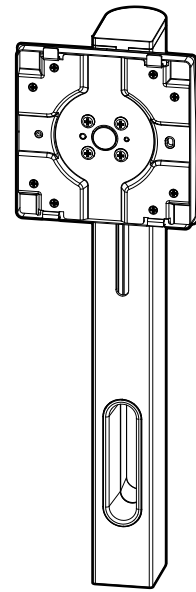

J. 线缆管理夹

x1

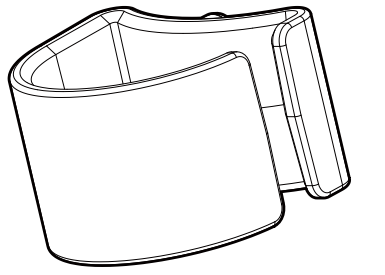

I. 支架底座

x1

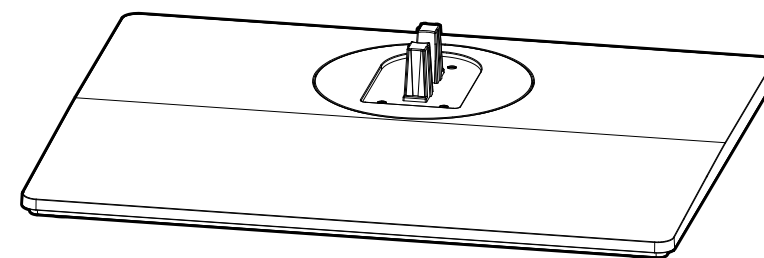

2.3 显示器概览

CANVAS 27F



A 显示器面板

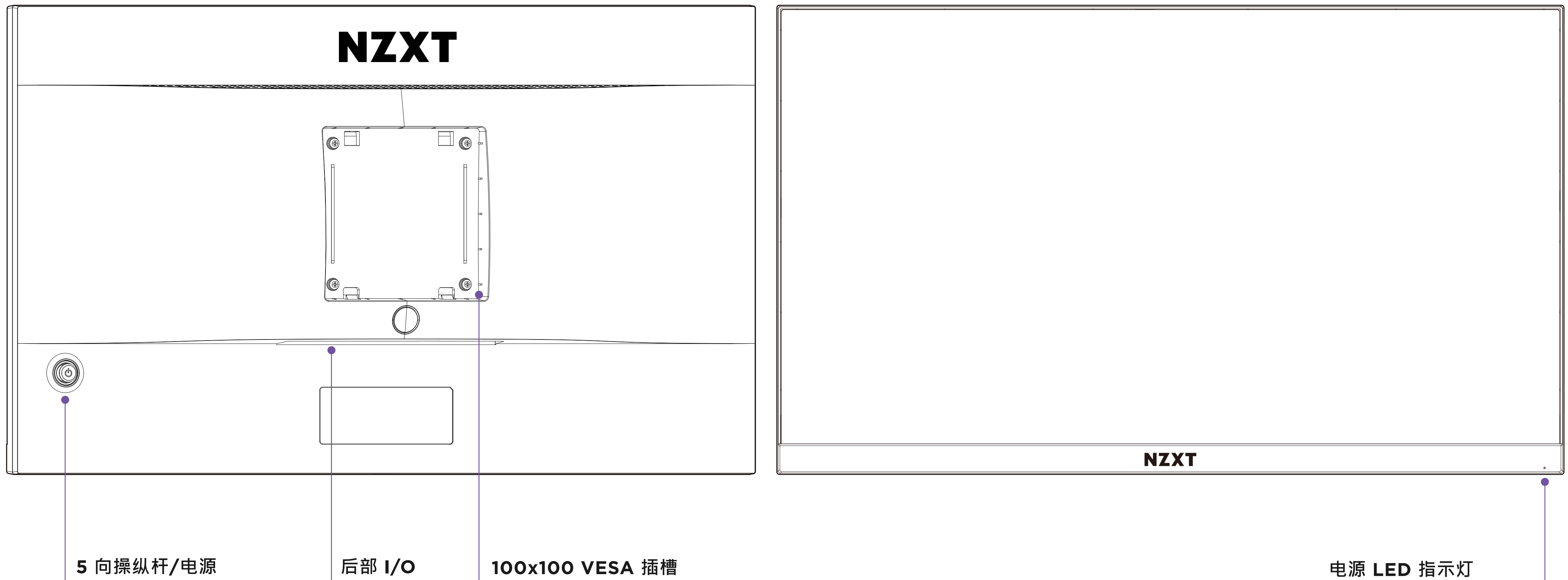



B 显示器支架

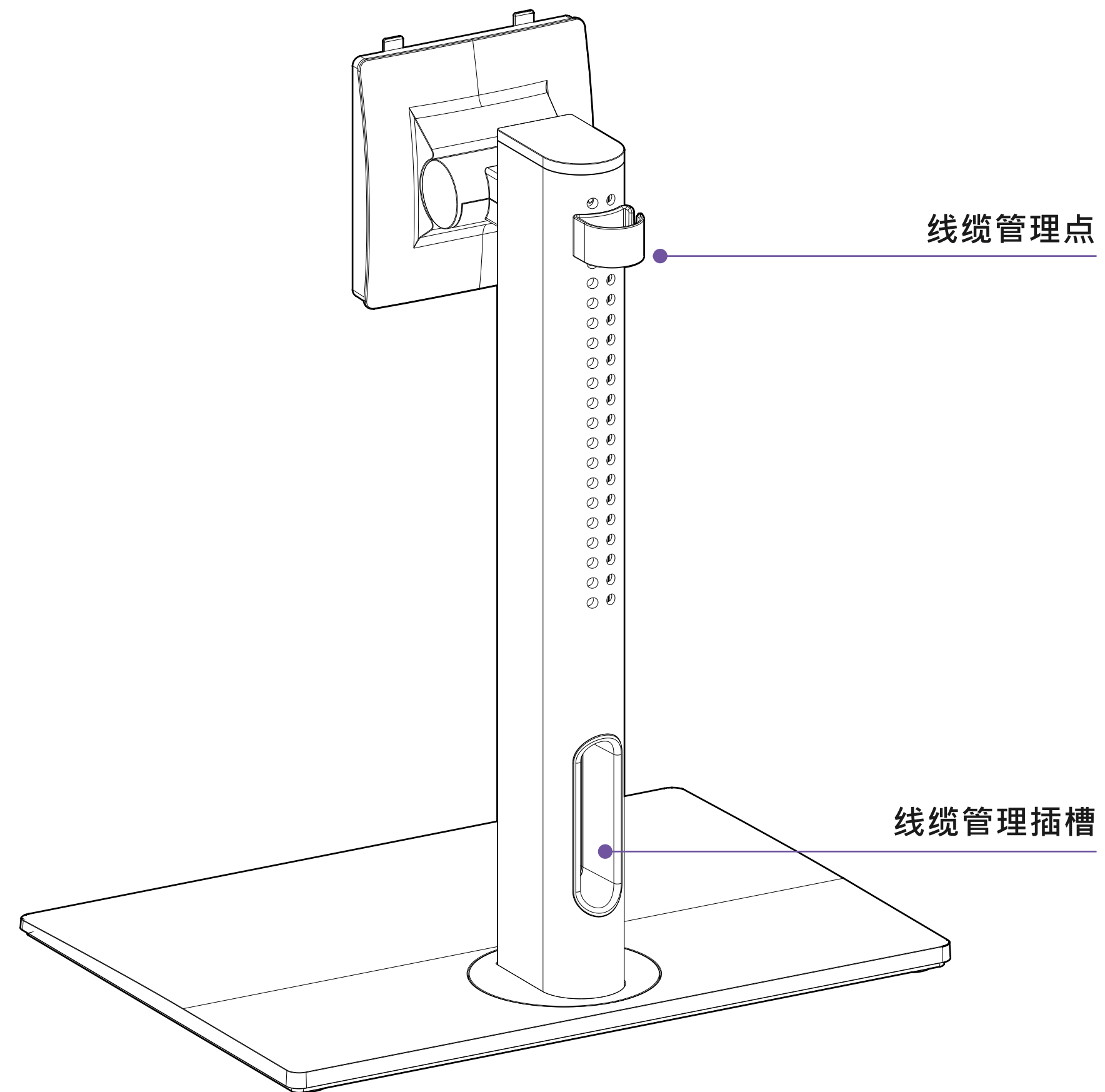

线缆管理点

线缆管理插槽

2.4 显示器后部 IO 端口

CANVAS 27F

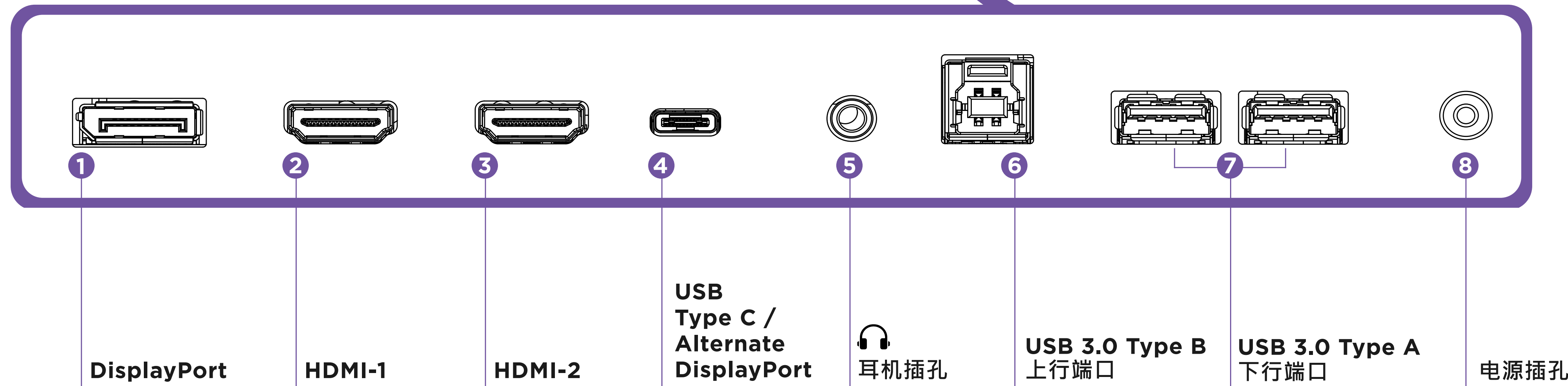
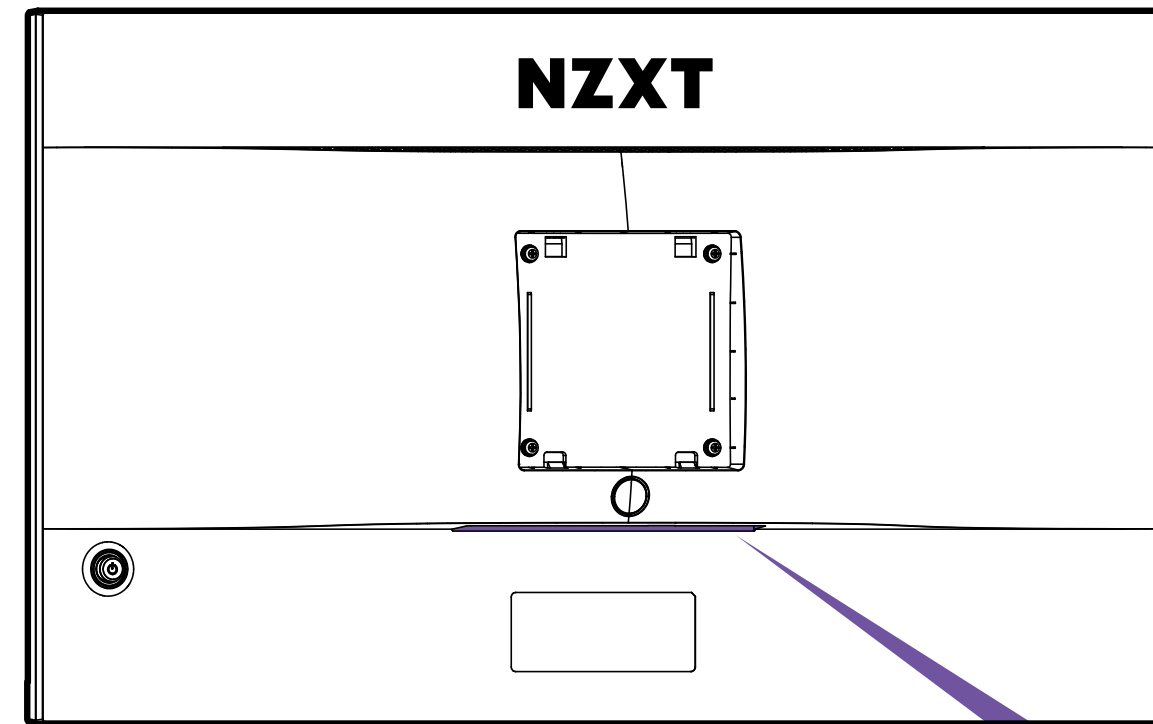



3.1 显示器支架安装13

3.2 调整显示器方向.....17

3.3 将显示器连接到 PC 18

3.4 线缆夹安装 23

3.5 显示器支架快速释放 24

3.1 显示器支架安装

CANVAS 27F



重要须知

- * 将显示器放置在柔软的受保护表面上，以免刮伤显示面板。
- * 用于安装支架的孔也可用于 100x100 VESA 兼容底座。

第一步

小心地握住底座，并将底座插入带有导向结构的颈部。

第二步

拧紧附带的翼形螺钉以固定底座。

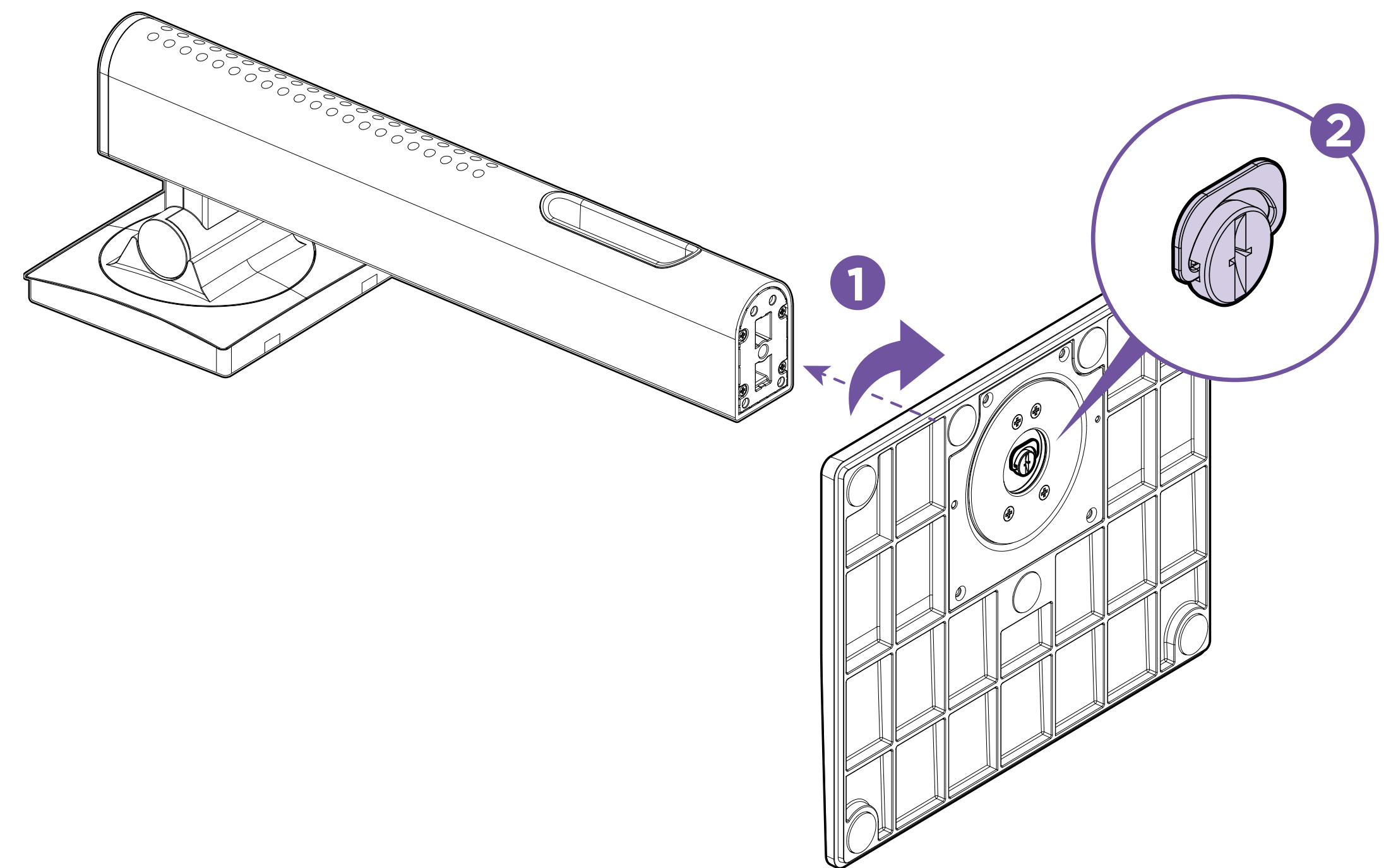



第三步

将支架顶部与显示器背面的插槽对齐并固定。

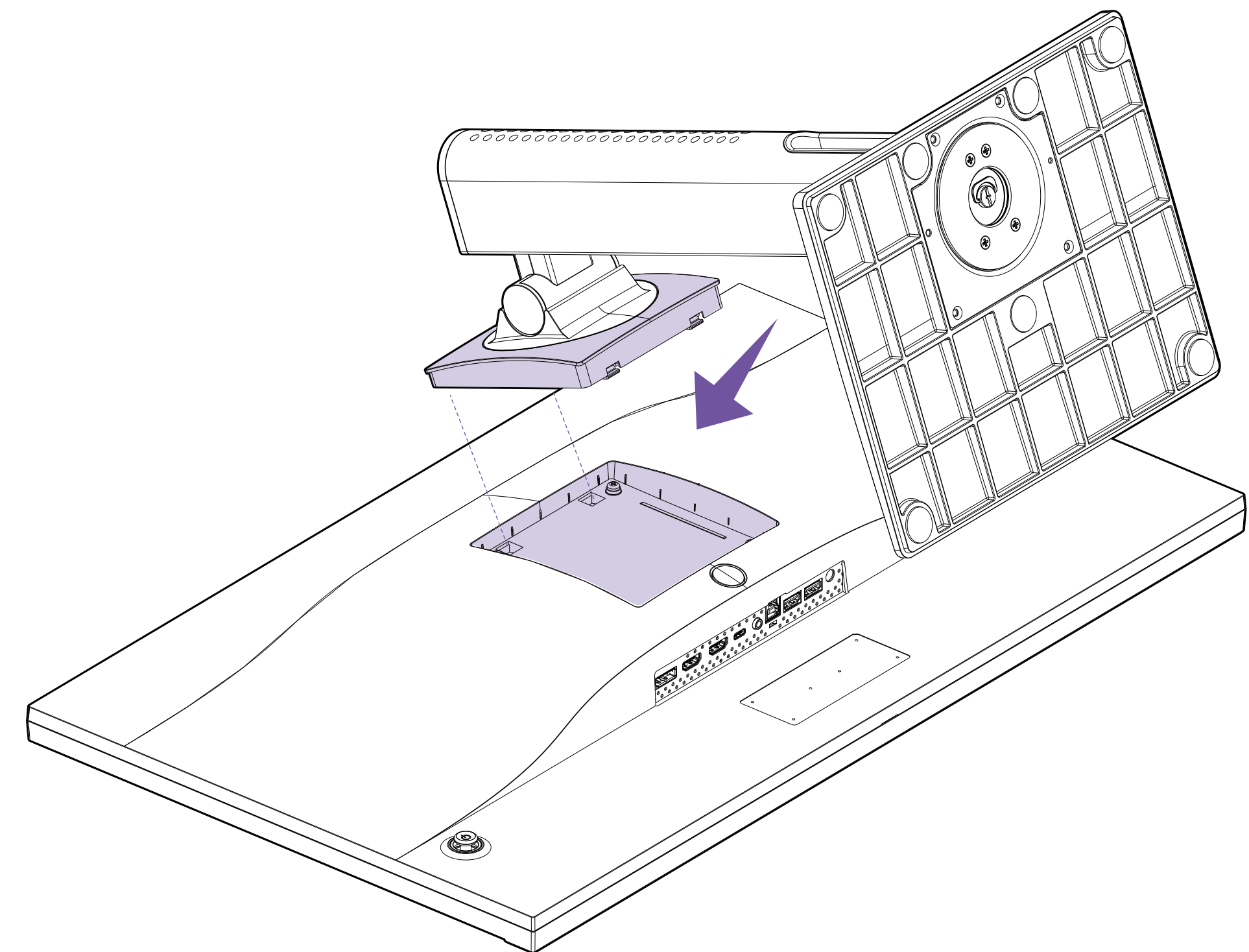



第四步

向下推动以锁定快速释放支座并将支架锁定到位。锁定到位后，您应该会听到咔哒声。

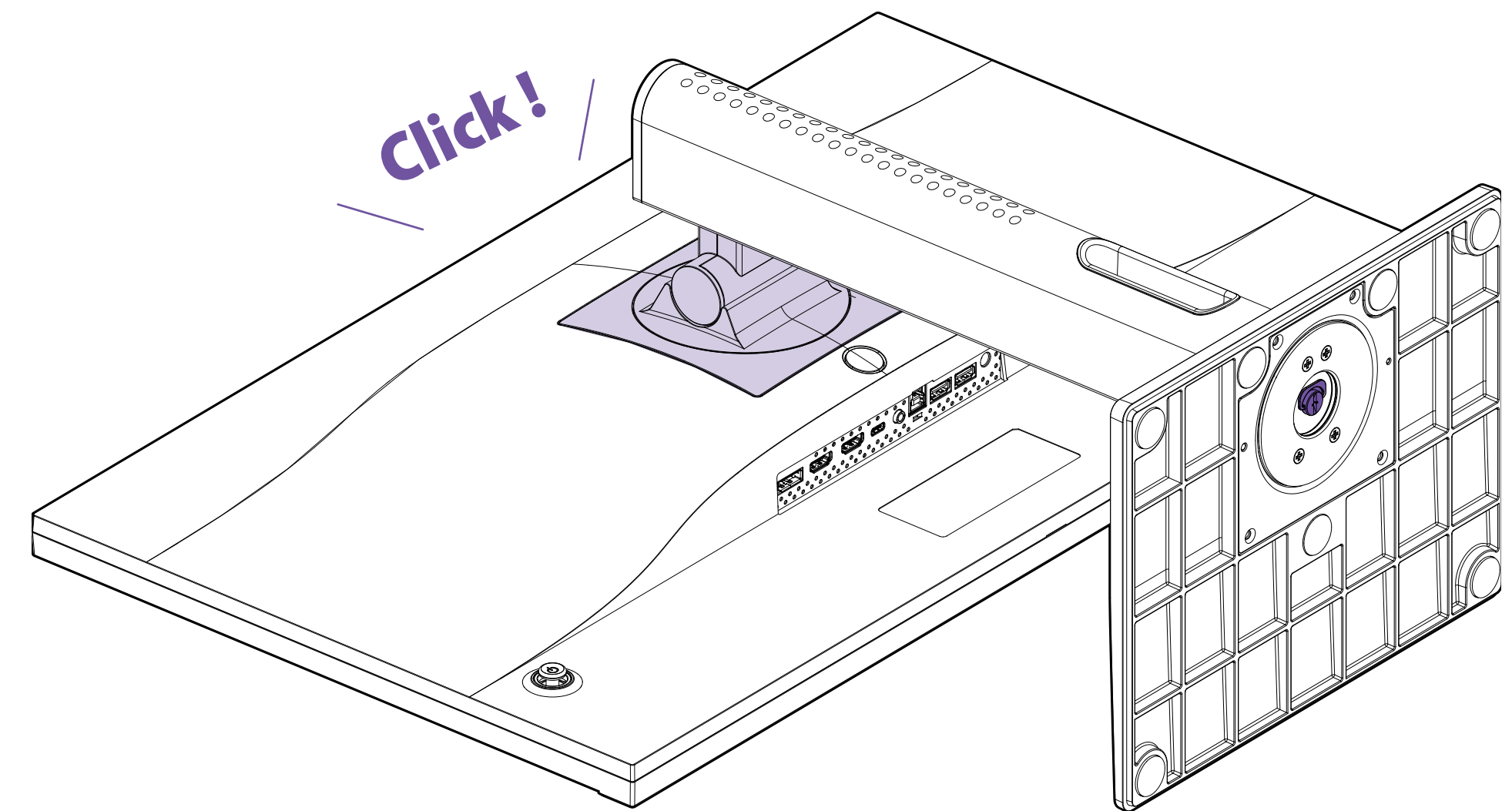



第五步

用两只手小心地抬起显示器。请勿单手抓握设备。

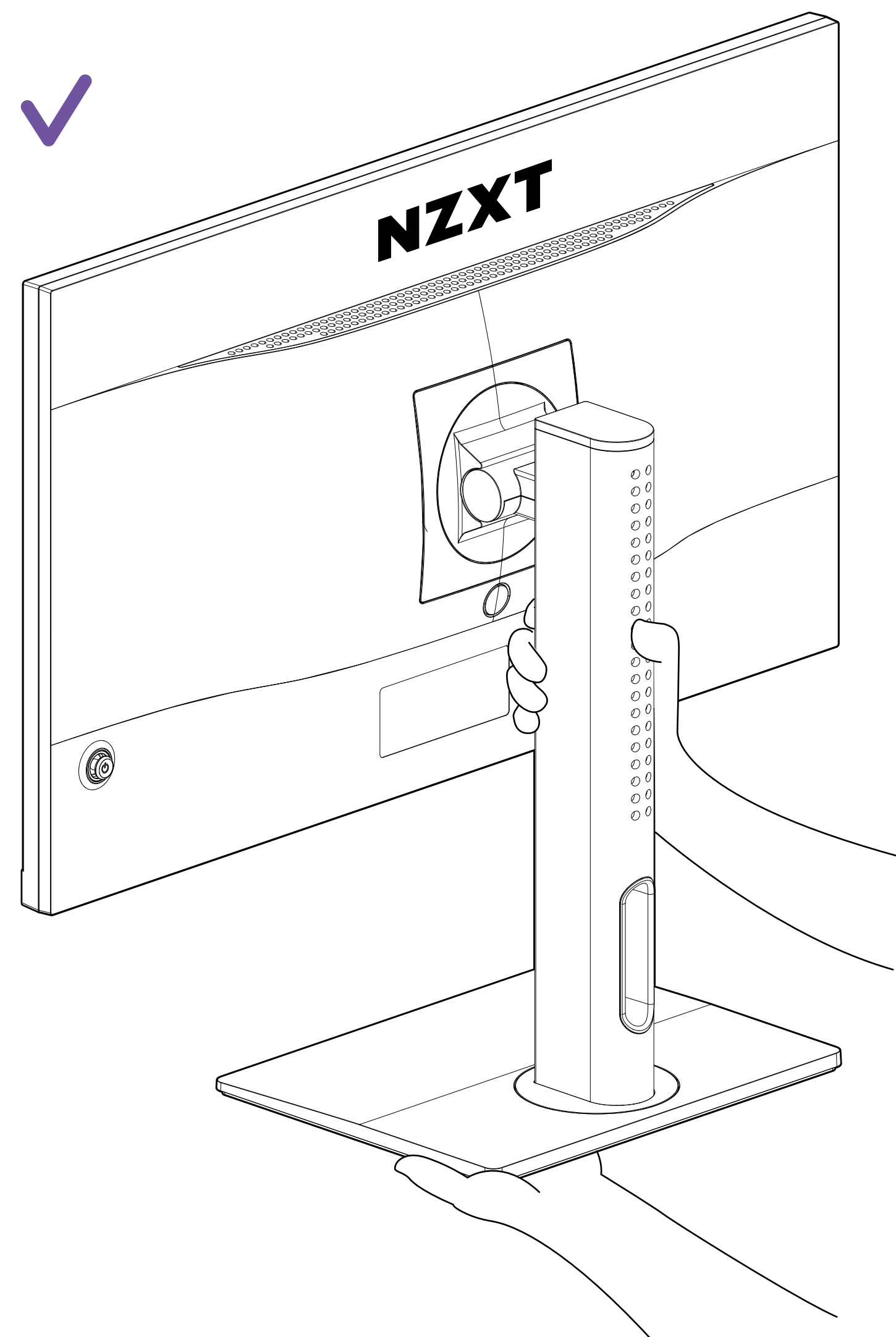
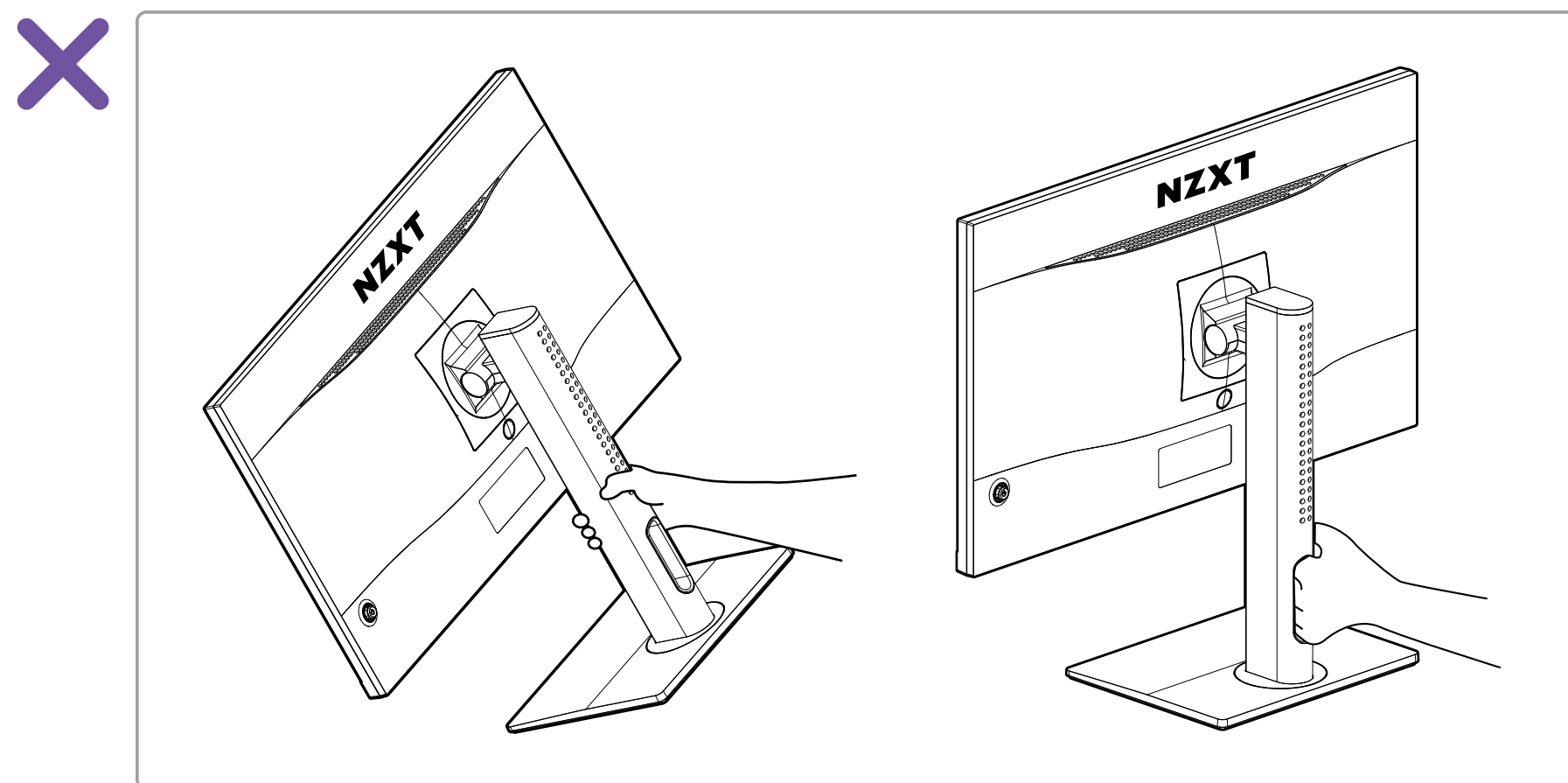

3.2 调整显示器方向

CANVAS 27F



为了最大限度地提高观看舒适度，这款显示器包括倾斜、旋转、高度和枢轴调节功能。

高度

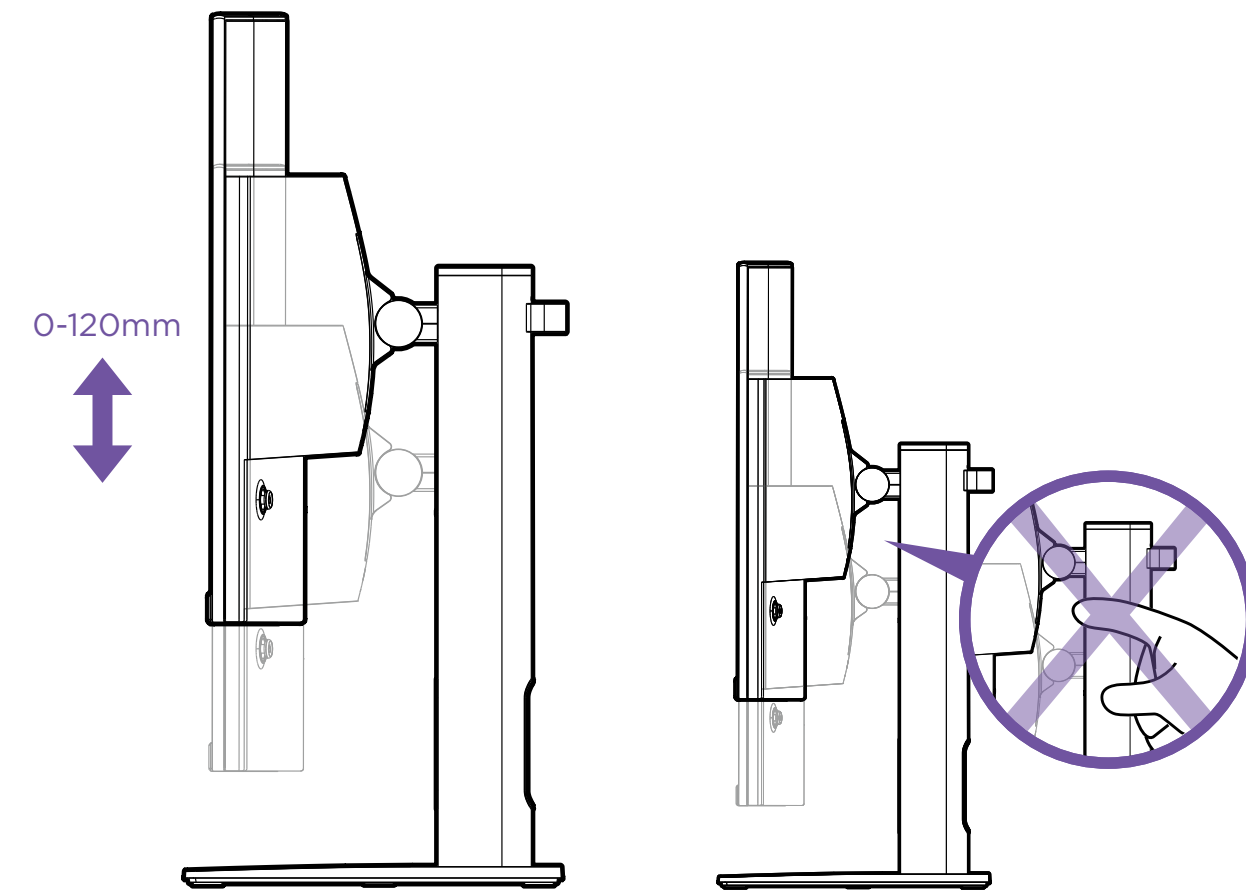

倾斜

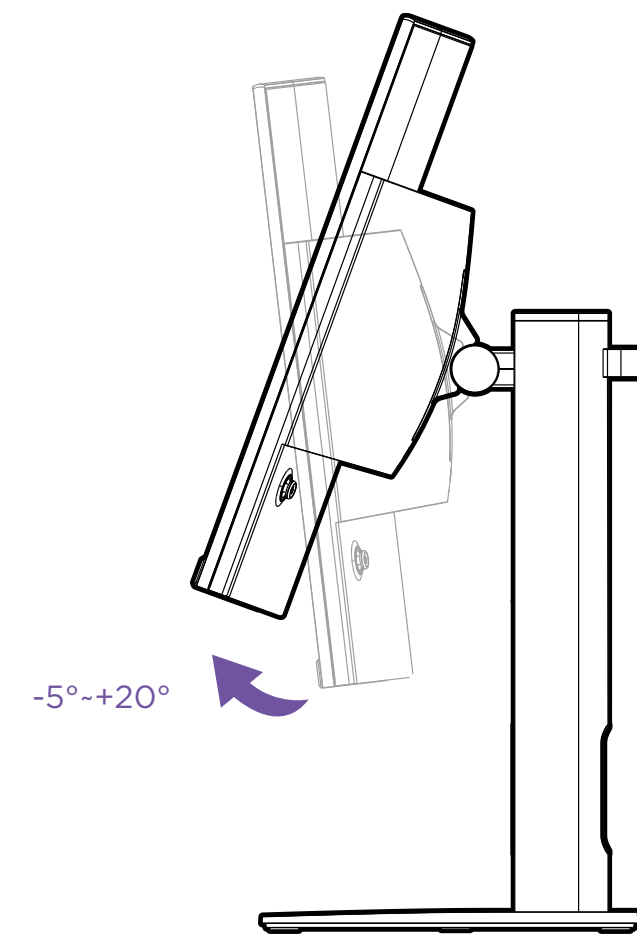

旋转

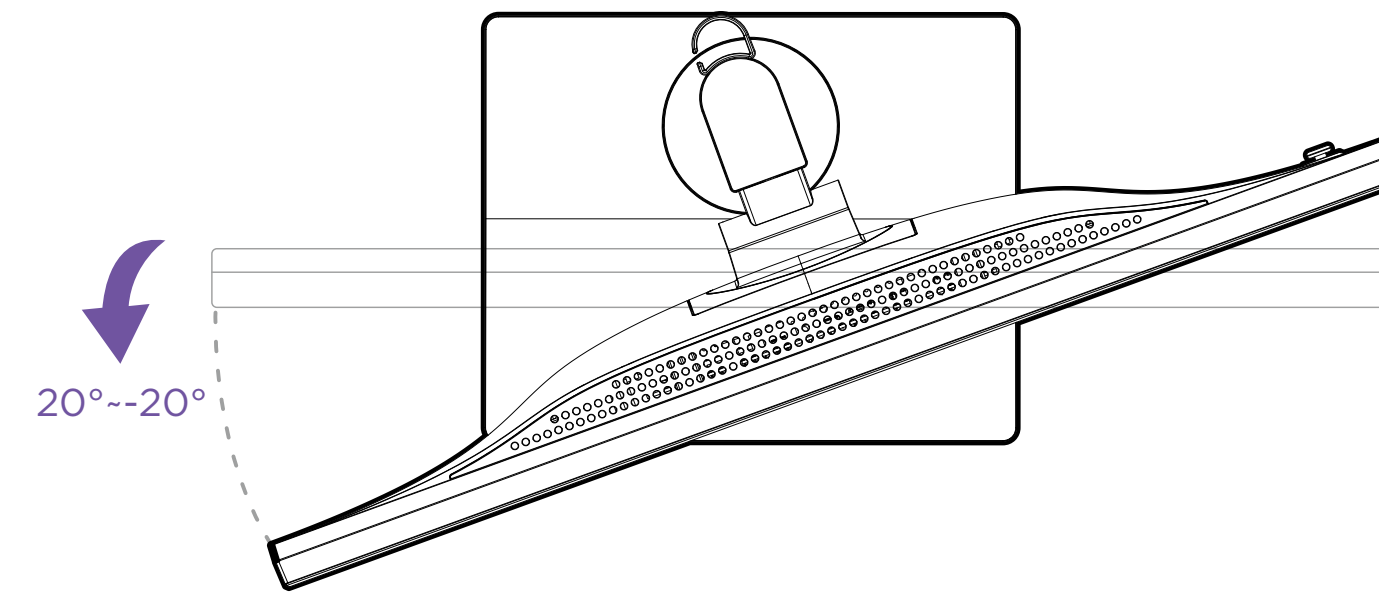

枢轴

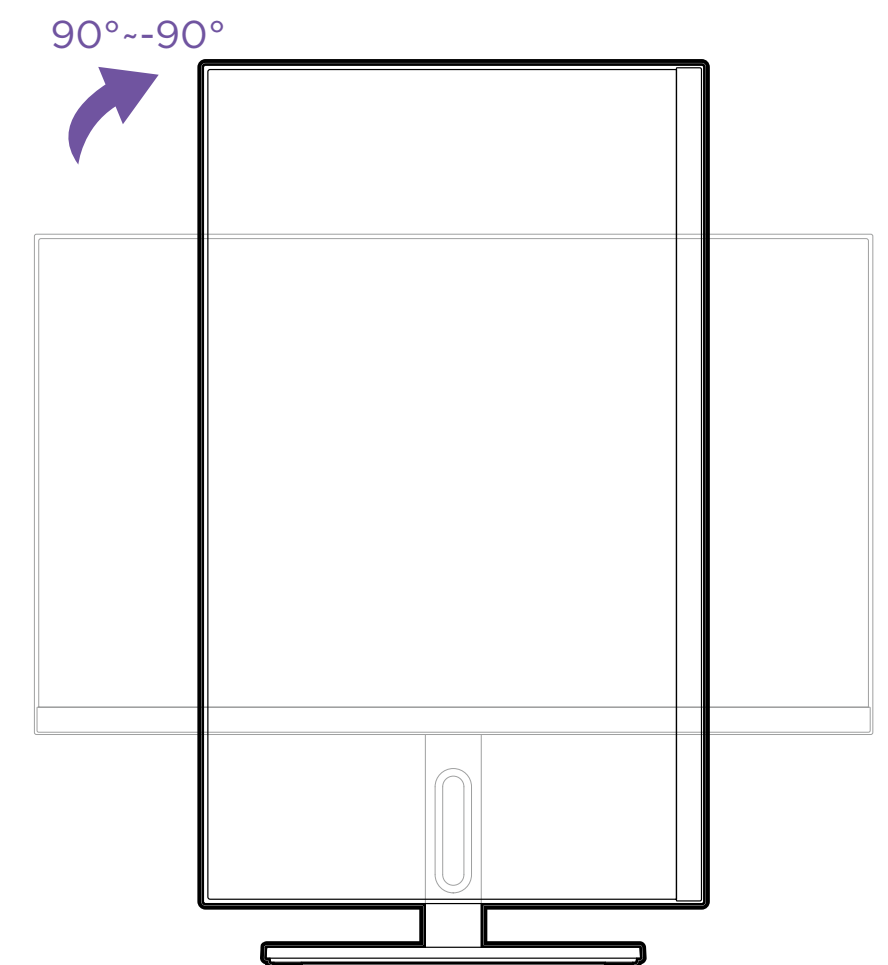

- 注意 - 为了避免高度调节过程中受伤，在将手放在面板后面或支架周围时应当小心。
- 注意 - 请格外小心，确保您的手不会卡在高度调节区域。这可能会伤到您的手。

- 注意 - 在旋转面板之前，应将显示器面板向后倾斜 20°，以防止下角刮伤底座。

3.3 将显示器连接到 PC

CANVAS 27F



第一步

确保您的 PC 已关闭电源

第二步

将随附的 HDMI/DisplayPort 线缆从显示器连接到计算机。

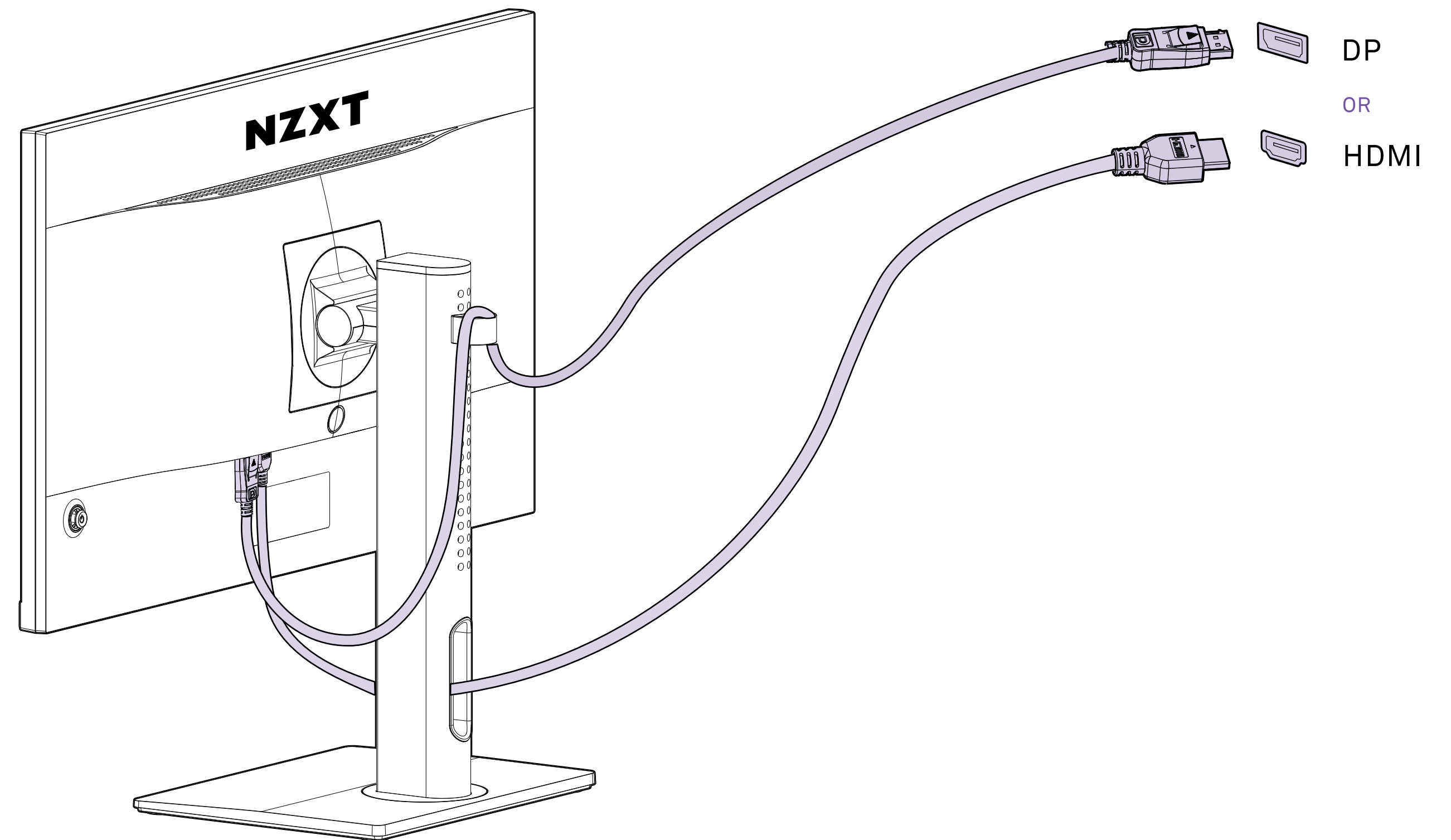

3.3 将显示器连接到 PC



第三步

将显示器电源适配器连接到电源线

第四步

将电源适配器连接到显示器电源插孔

第五步

将电源线插入电源插座

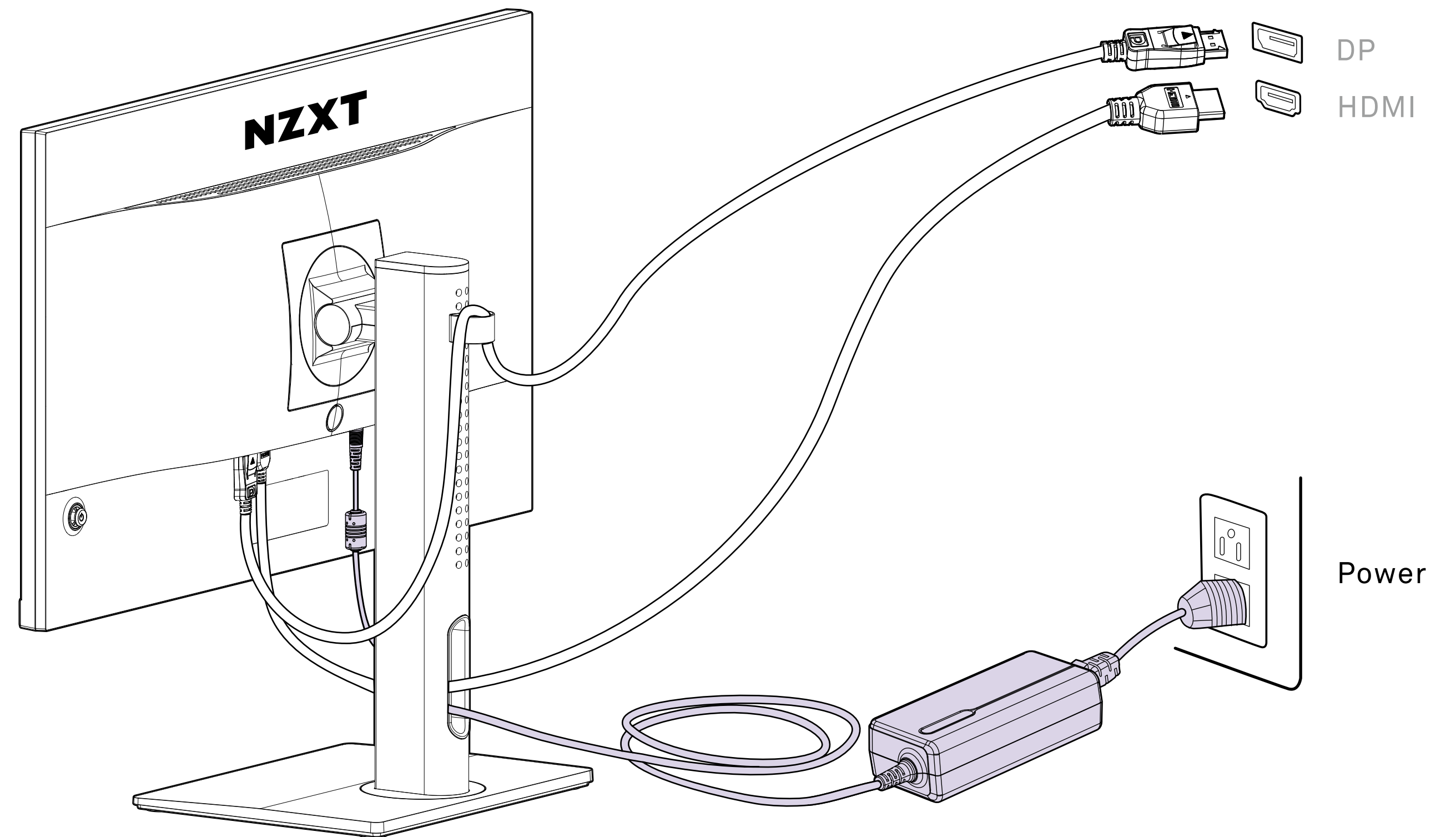

3.3 将显示器连接到 PC

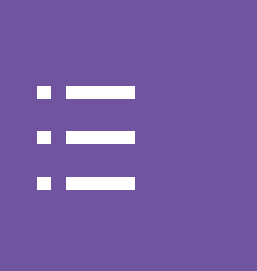

第六步

对于 CAM 软件连接，请使用随附的 USB Type A 至 B 转换器线缆，将 Type B 连接器连接到显示器 I/O，并将 Type A 连接器连接到 PC。

请从 nzxt.com/camapp 下载并安装 NZXT CAM 软件。

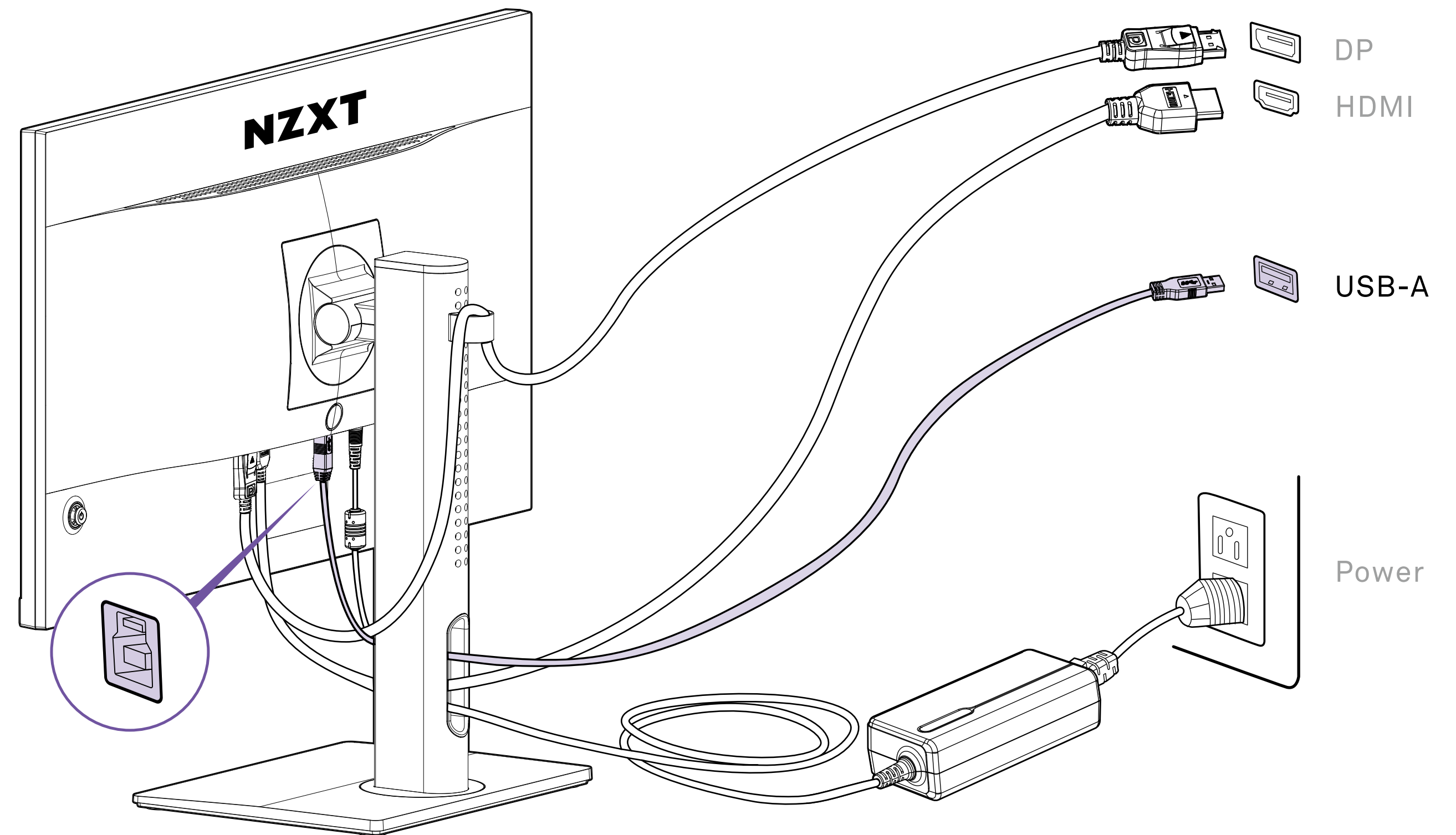

3.3 将显示器连接到 PC



第七步

对于线缆管理，请使用随附的线缆夹和/或线缆插槽来布置显示器和桌面后面的线缆。

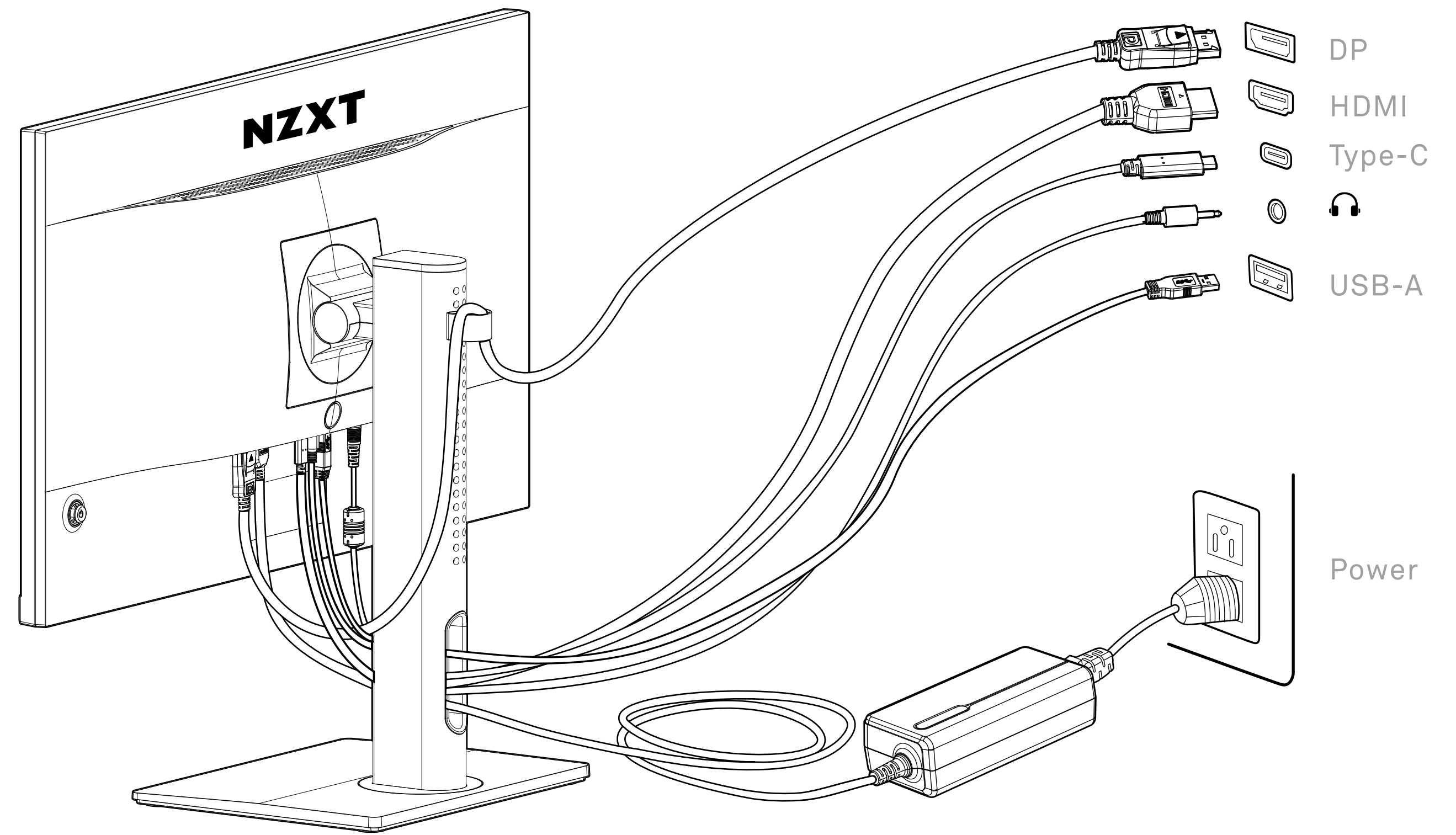

3.3 将显示器连接到 PC



第八步
打开显示器。

第九步
打开计算机电源，显示器将自动检测信号源。

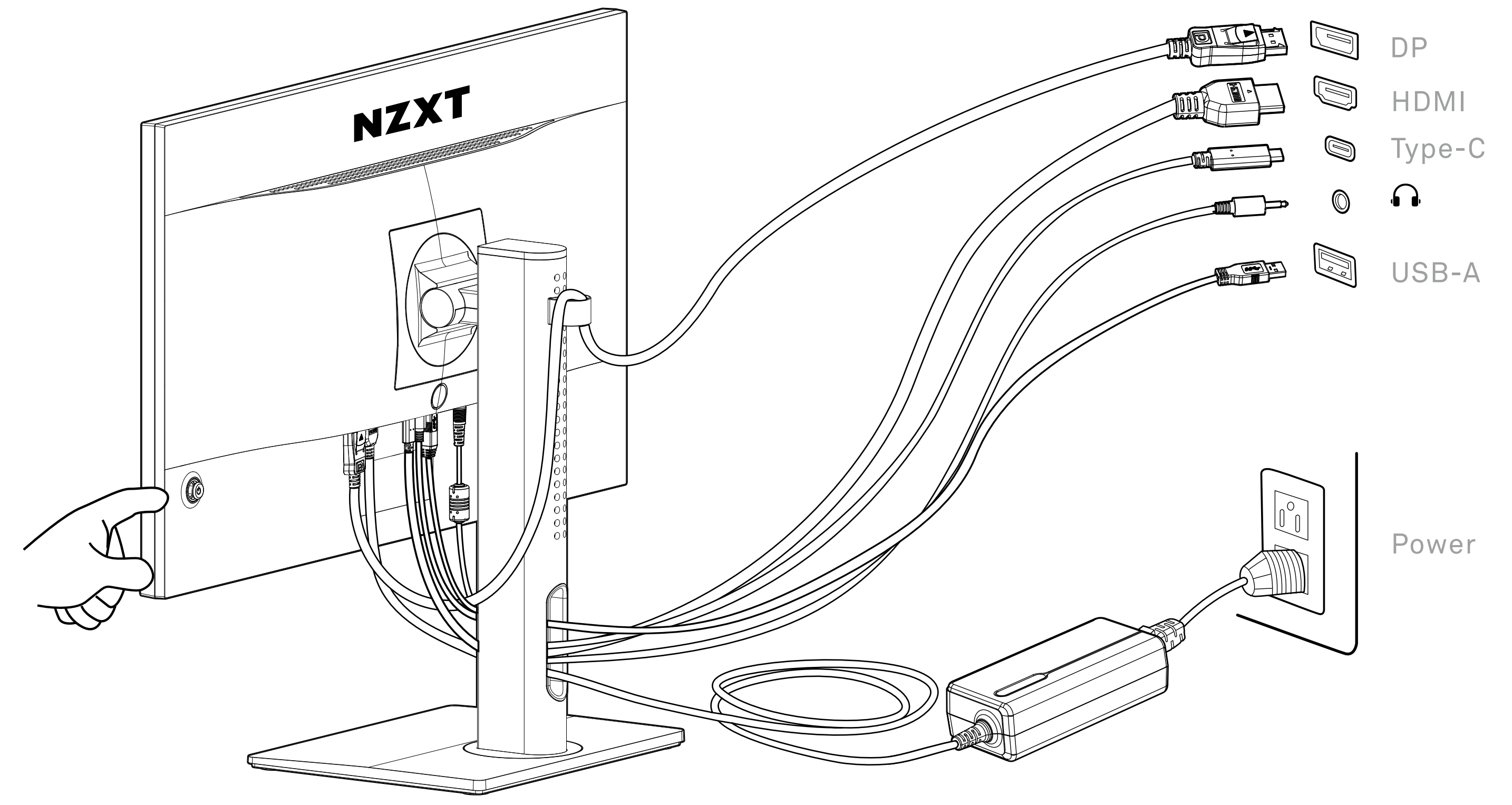

3.4 线缆夹安装



将线缆夹插入颈部后侧。

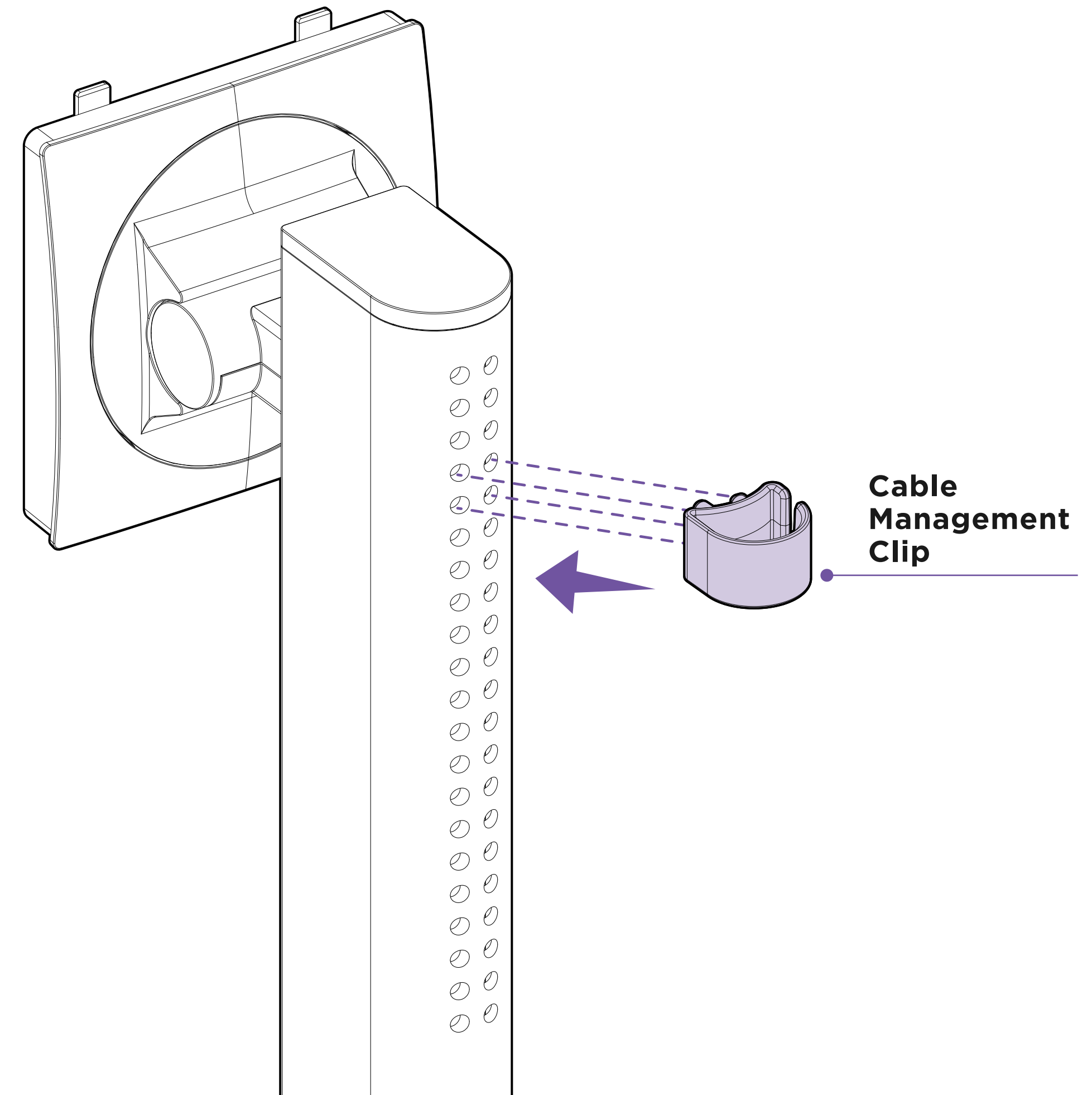

3.5 显示器支架快速释放

CANVAS 27F



按下快速释放按钮并向后倾斜显示器面板。

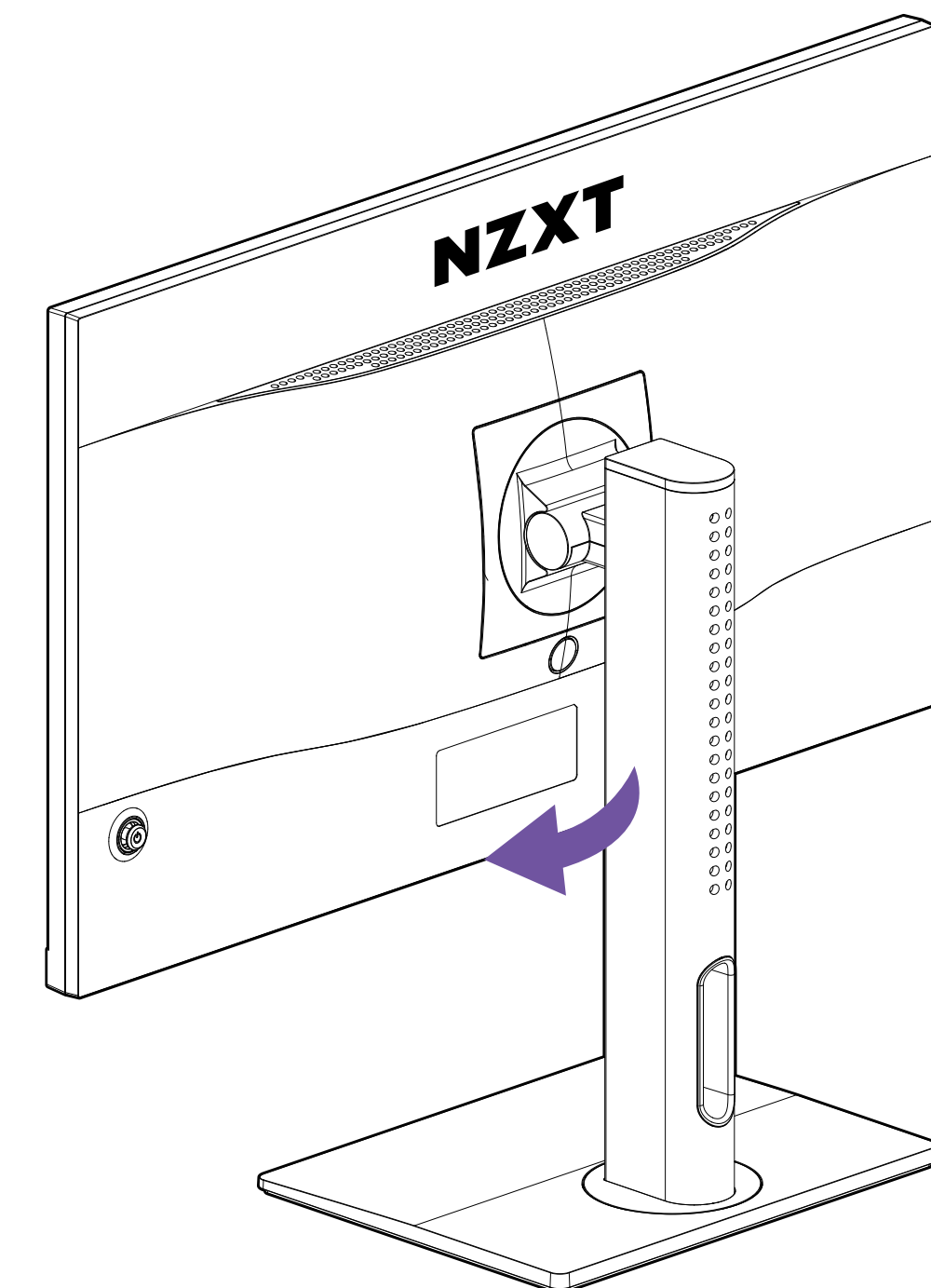
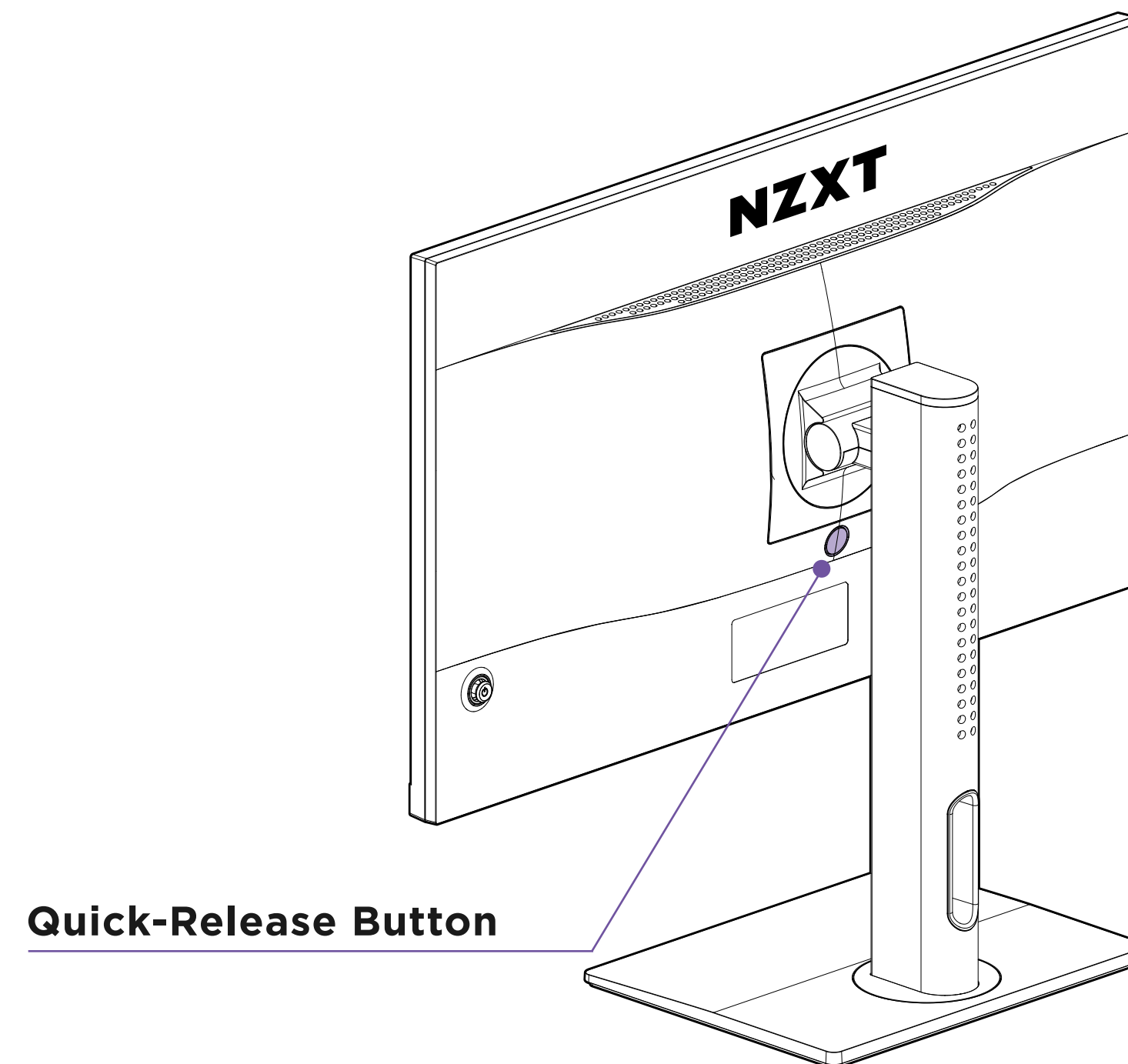

4. 显示器 OSD (屏幕显示) 设置



4.1 5向操纵杆控制说明..... 26

4.2 OSD 菜单介绍.....27

4.1 5向操纵杆控制说明



显示器配有 5 向操纵杆，用于电源和多向控制，可导航显示器 OSD（屏幕显示）菜单。

电源开/关 - 按住 3 秒

选择 - 按下

快速访问

向右 - 输入源

向左 - 对比度

向上 - 亮度

向下 - 图像模式

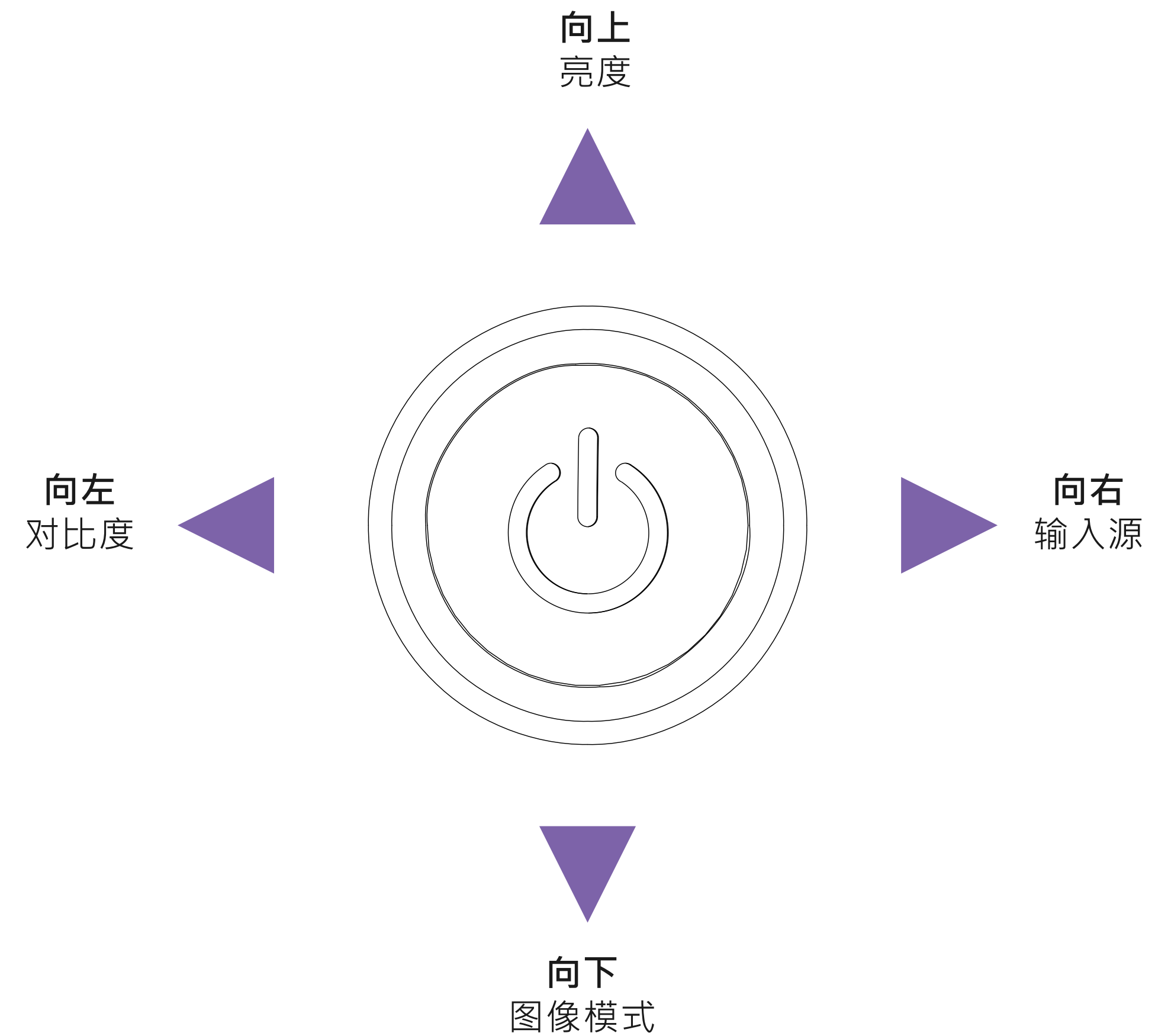

4.2 OSD 菜单介绍

CANVAS 27F

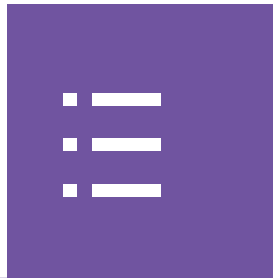

图像

一级菜单	二级菜单	三级菜单		描述
图像	图像模式	标准		
		FPS		
		RTS		
		RPG		
		竞速		
		影院		
		专业		
		夜间		
		HDR		
	亮度	0-100%		可在任何模式下调节亮度
	对比度	0-100%		可在任何模式下调整对比度
	锐度	0-100%		<ul style="list-style-type: none"> - 可在任何模式下调整锐度 - 提高图像的清晰度和细节
	色温	冷色/正常/暖色		<ul style="list-style-type: none"> - 默认色温取决于所选的图像模式。 - 使用向上或向下按钮选择和预览模式效果。 - 按中心按钮确认并应用所选模式类型。 - 用户可以在自定义模式下调整色温。
		自定义	R(0-100) G(0-100) B(0-100)	
	伽玛	关 / 2.0 / 2.2 / 2.4		
	饱和度	0-10		
	响应时间	正常/快/最快		
刷新率	关/右上/左上			
MPRT	开/关			
低蓝光	0-10		<ul style="list-style-type: none"> - 低蓝光保护眼睛免受显示器蓝光的伤害。启用后，屏幕色温将调整为更黄的灯光。 - 可在任何模式下调节低蓝光 - 当读卡器模式开启时，低蓝光将自动开启。 	
暗部场景平衡模式	0-10			
纵横比	自动 / 4:3 / 16:9			



OSD 设置

一级菜单	二级菜单	三级菜单	描述
OSD 设置	语言	中文 (繁体) / 英语 / 法语 / 德语 / 意大利语 / 西班牙语 / 韩语 / 日语 / 俄语 / 葡萄牙语	<ul style="list-style-type: none"> - 默认语言为英语。 - 用户可以使用向上或向下按钮切换到不同的语言。按中心按钮将应用新选择。 - 语言是一个独立性设置。用户自己的语言设置将覆盖出厂默认设置。当用户将“重置”设置为“是”时，将不会更改语言。
	OSD 透明度	0% / 20% / 40% / 60% / 80%	可在任何模式下调整 OSD 透明度
	OSD 超时	10-60 秒	可在任何模式下调整 OSD 超时

系统设置

一级菜单	二级菜单	三级菜单	描述
系统设置	Free Sync	开/关	- 默认设置为关闭。FreeSync 是一个联合开关；如果 HDMI 设置为“关”，则每个输入源也将设置为“关”。
			- 只有 DisplayPort 才能为 NVIDIA 显卡启用 G-Sync 兼容性。
	LED	开/关	默认值为“开”。控制 LED 指示灯亮起或熄灭
	源检测	自动/手动	在输入源之间自动或手动切换。
	静音	开/关	默认值为“关”。控制 3.5mm 音频插孔的开/关
	音量	0-100	默认值为 50。控制 3.5mm 音频插孔音量
全部重置	开/关	可在任何模式下将设置重置或恢复为原始 OSD 默认值。	

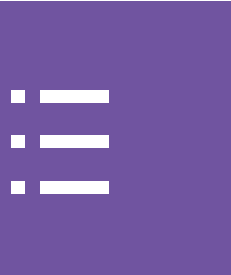

输入源

一级菜单	二级菜单	三级菜单	描述
输入源	HDMI 1		
	HDMI 2		
	DisplayPort		
	Type C		

显示器信息

- 1.输入源 2.分辨率 3.刷新率 4.FreeSync Premium 5.HDR 6.固件版本



5.1 下载 CAM31

5.2 CAM 介绍 32



NZXT CAM

Download and install NZXT CAM from nzxt.com/camapp.

Descargue e instale NZXT CAM en nzxt.com/camapp.

Téléchargez et installez NZXT CAM depuis nzxt.com/camapp.

laden Sie NZXT CAM von nzxt.com/camapp herunter und installieren Sie die Software.

Scaricare e installare NZXT CAM da nzxt.com/camapp.

Baixe e instale o NZXT CAM de nzxt.com/camapp.

загрузите и установите приложение NZXT CAM со страницы nzxt.com/camapp.

nzxt.com/camapp 에서 NZXT CAM을 다운로드하여 설치하십시오.

NZXT CAMは nzxt.com/camapp からダウンロード・インストール可能です。

请从：nzxt.com/camapp 下载并安装 NZXT CAM 软件。

請從 nzxt.com/camapp 下載並安裝 NZXT CAM。



NZXT CAM 允许用户将其 PC 游戏设置转变为同步且完全沉浸式的生态系统。这款紧密结合且直观的软件专为 PC 监控、定制和性能调整而构建。使用 NZXT CAM，用户可以直接调整 Canvas 显示器设置，使用可以同步到特定游戏或一天中的时间的自定义配置文件。



6.1 规格..... A-2

6.2 故障排除 (FAQ)..... A-3

6.3 支持的时序列表 A-4

6.4 NZXT Global Warranty Policy..... A-5

6.5 Support and Service.....A-11

6.6 限用物质及元素列表/限用物質及元素清單 A-14

6.7 监管通知..... A-15

6.8 Battery Information A-16

6.9 WEEE Statement..... A-17

6.10 Revision History A-21



型号	NZXT CANVAS 27F 游戏显示器
面板尺寸	27 英寸
纵横比	16:9
平面/曲面	平面
最大分辨率	FHD 1920X1080
LCM 亮度 (典型值)	400 CD/M ²
边框类型	无边框
有效显示区域 (H*V)	597.6 (H) X 336.15 (V)
色域	DCI-P3 84%, RGB 99%
视角 (H/V)	178° / 178° (典型值)
显示颜色	16.7M
响应时间	1MS (GTG)
自适应同步	AMD FREESYNC PREMIUM
面板刷新率	240HZ
HDR	VESA DISPLAYHDR™ 400
视频输入	2X HDMI 2.0 1X DP 1.2
USB 端口	2 个 USB 3.0 TYPE A 1 个 USB 3.0 TYPE B 1 个 USB TYPE C (DISPLAYPORT ALT)
耳机输出	3.5MM X1
电源	EXTERNAL ADAPTER
适配器电源输入	100-240VAC, 50-60HZ, 1.6A MAX
适配器电源输出	19V --- 3.42 A

底盘颜色	黑色/白色
省电模式	0.5W
关机模式	0.3W
VESA 兼容性	100 X 100 MM 螺丝类型 : M4 X 15MM
观看	防闪烁 蓝光保护 防眩光 模糊减少
倾斜调节	5° ~ -20°
旋转调节	20° ~ -20°
高度调节	0-120MM
枢轴	90° ~ -90°
带支架的尺寸 (WXHxD)	615mm X 526.6mm X 222.8mm
不带支架的尺寸 (WXHxD)	615mm X 367mm X 68.6mm
箱体尺寸 (宽X高X深)	720X490X135mm
净重 (仅面板)	3.45KG
净重 (仅支架)	2.6KG
额定电压	19V 3.42A
环境	操作 : 温度 : 0°C 至 40°C 湿度 : 20% 至 90% · 无冷凝 高度 : 0 ~ 5000M 存储 温度 : -20°C 至 60°C 湿度 : 10% 至 90%, 无冷凝

6.2 故障排除 (FAQ)



问题	可能的解决方案
电源 LED 不亮	<ul style="list-style-type: none">- 检查适配器或电源线是否正确、牢固地连接或断开。- 如果屏幕在未打开电源 LED 的情况下工作，请检查“菜单”>“其他设置”>“LED”，确保其已打开。
电源指示灯亮起，但没有屏幕图像	<ul style="list-style-type: none">- 检查操作系统是否已进入睡眠或省电模式。按下操纵杆或移动鼠标可将其唤醒。- 检查信号线 (HDMI/DisplayPort/Type-C) 是否连接良好，并确认输出线的另一端已牢固连接到计算机输入端口 (显卡)。再次拔下并插入 2 个端子，以确保所有针脚不会弯曲。- 更换信号线 (HDMI/DisplayPort/Type-C) 以进行交叉测试。- 检查“菜单”>“输入源”，然后切换到正确的源。- 将显示器连接到其他计算机 (PC/笔记本) 以确认是否正常。- 重置显示器，“菜单”>“其他设置”>“全部重置”。
屏幕图像太亮或太暗	<ul style="list-style-type: none">- 检查并设置“菜单”>“图像”>“亮度”，值越大表示越亮。
屏幕图像反弹或图像中出现波状图案	<ul style="list-style-type: none">- 检查并设置“菜单”>“图像”>“锐度”。- 检查“菜单”>“图像”>“响应时间”并切换“正常/快速/最快”模式。- 选中“菜单”>“图像”>“MPRT”并关闭/打开。- 检查“菜单”>“其他设置”>“FreeSync Premium”，然后关闭/打开并检查异常显示是否消失。
屏幕图像有颜色缺陷 (白色看起来不像白色)	<ul style="list-style-type: none">- 检查“菜单”>“图像”>“色温”并切换“冷色/正常/暖色”。- 检查并设置“色温”>“自定义”>“R/G/B”。- 如果它看起来仍然不够“白”，请重置显示器，“菜单”>“其他设置”>“全部重置”，然后再次尝试上述操作。
设置和更改显示器刷新率	<ul style="list-style-type: none">- 默认显示刷新率设置为 60Hz- 要更改显示刷新率设置，请执行以下操作：<ul style="list-style-type: none">• 右键单击 Windows 桌面• 从下拉菜单中选择“显示设置”• 向下滚动并选择“高级显示设置”• 选择显示器以查看或更改其设置• 选择刷新率设置• 注意 - 要在纵向模式下使用显示器，请在将显示方向更改为纵向模式之前，按照上述步骤更改显示刷新率设置。在纵向模式下，您将无法更改刷新率设置。

6.3 支持的时序列表



标准	分辨率	HDMI 1	HDMI 2	DisplayPort	Type C
VGA	640x480@60Hz	<input checked="" type="checkbox"/>	<input checked="" type="checkbox"/>	<input checked="" type="checkbox"/>	<input checked="" type="checkbox"/>
	640x480@67Hz	<input checked="" type="checkbox"/>	<input checked="" type="checkbox"/>	<input checked="" type="checkbox"/>	<input checked="" type="checkbox"/>
	640x480@72Hz	<input checked="" type="checkbox"/>	<input checked="" type="checkbox"/>	<input checked="" type="checkbox"/>	<input checked="" type="checkbox"/>
	640x480@75Hz	<input checked="" type="checkbox"/>	<input checked="" type="checkbox"/>	<input checked="" type="checkbox"/>	<input checked="" type="checkbox"/>
Dos-模式	720x480@60Hz	<input checked="" type="checkbox"/>	<input checked="" type="checkbox"/>	<input checked="" type="checkbox"/>	<input checked="" type="checkbox"/>
	720x576@50Hz	<input checked="" type="checkbox"/>	<input checked="" type="checkbox"/>	<input checked="" type="checkbox"/>	<input checked="" type="checkbox"/>
SVGA	800x600@56Hz	<input checked="" type="checkbox"/>	<input checked="" type="checkbox"/>	<input checked="" type="checkbox"/>	<input checked="" type="checkbox"/>
	800x600@60Hz	<input checked="" type="checkbox"/>	<input checked="" type="checkbox"/>	<input checked="" type="checkbox"/>	<input checked="" type="checkbox"/>
	800x600@72Hz	<input checked="" type="checkbox"/>	<input checked="" type="checkbox"/>	<input checked="" type="checkbox"/>	<input checked="" type="checkbox"/>
	800x600@75Hz	<input checked="" type="checkbox"/>	<input checked="" type="checkbox"/>	<input checked="" type="checkbox"/>	<input checked="" type="checkbox"/>
XGA	1024x768@60Hz	<input checked="" type="checkbox"/>	<input checked="" type="checkbox"/>	<input checked="" type="checkbox"/>	<input checked="" type="checkbox"/>
	1024x768@70Hz	<input checked="" type="checkbox"/>	<input checked="" type="checkbox"/>	<input checked="" type="checkbox"/>	<input checked="" type="checkbox"/>
	1024x768@75Hz	<input checked="" type="checkbox"/>	<input checked="" type="checkbox"/>	<input checked="" type="checkbox"/>	<input checked="" type="checkbox"/>
SXGA	1280x768@60Hz	<input checked="" type="checkbox"/>	<input checked="" type="checkbox"/>	<input checked="" type="checkbox"/>	<input checked="" type="checkbox"/>
	1280x768@75Hz	<input checked="" type="checkbox"/>	<input checked="" type="checkbox"/>	<input checked="" type="checkbox"/>	<input checked="" type="checkbox"/>
WXGA+	1440x900@60Hz	<input checked="" type="checkbox"/>	<input checked="" type="checkbox"/>	<input checked="" type="checkbox"/>	<input checked="" type="checkbox"/>
WSXGA+	1680x1050@60Hz	<input checked="" type="checkbox"/>	<input checked="" type="checkbox"/>	<input checked="" type="checkbox"/>	<input checked="" type="checkbox"/>
全高清	1920x1080@60Hz	<input checked="" type="checkbox"/>	<input checked="" type="checkbox"/>	<input checked="" type="checkbox"/>	<input checked="" type="checkbox"/>
	1920x1080@85Hz	<input type="checkbox"/>	<input type="checkbox"/>	<input type="checkbox"/>	<input type="checkbox"/>
	1920x1080@120Hz	<input checked="" type="checkbox"/>	<input checked="" type="checkbox"/>	<input checked="" type="checkbox"/>	<input checked="" type="checkbox"/>

标准	分辨率	HDMI 1	HDMI 2	DisplayPort	Type C
全高清 QHD	1920x1080@144Hz	<input type="checkbox"/>	<input type="checkbox"/>	<input type="checkbox"/>	<input type="checkbox"/>
	1920x1080@165Hz	<input checked="" type="checkbox"/>	<input checked="" type="checkbox"/>	<input checked="" type="checkbox"/>	<input checked="" type="checkbox"/>
	1920x1080@200Hz	<input checked="" type="checkbox"/>	<input checked="" type="checkbox"/>	<input checked="" type="checkbox"/>	<input checked="" type="checkbox"/>
	1920x1080@240Hz	<input checked="" type="checkbox"/>	<input checked="" type="checkbox"/>	<input checked="" type="checkbox"/>	<input checked="" type="checkbox"/>
视频时序分辨率	480P@60Hz	<input checked="" type="checkbox"/>	<input checked="" type="checkbox"/>	<input checked="" type="checkbox"/>	<input checked="" type="checkbox"/>
	576P@50Hz	<input checked="" type="checkbox"/>	<input checked="" type="checkbox"/>	<input checked="" type="checkbox"/>	<input checked="" type="checkbox"/>
	720P@50Hz	<input checked="" type="checkbox"/>	<input checked="" type="checkbox"/>	<input checked="" type="checkbox"/>	<input checked="" type="checkbox"/>
	720P@60Hz	<input checked="" type="checkbox"/>	<input checked="" type="checkbox"/>	<input checked="" type="checkbox"/>	<input checked="" type="checkbox"/>
	720P@100Hz	<input checked="" type="checkbox"/>	<input checked="" type="checkbox"/>	<input checked="" type="checkbox"/>	<input checked="" type="checkbox"/>
	720P@120Hz	<input checked="" type="checkbox"/>	<input checked="" type="checkbox"/>	<input checked="" type="checkbox"/>	<input checked="" type="checkbox"/>
	1080i	<input type="checkbox"/>	<input type="checkbox"/>	<input type="checkbox"/>	<input type="checkbox"/>
	1080P@50Hz	<input checked="" type="checkbox"/>	<input checked="" type="checkbox"/>	<input checked="" type="checkbox"/>	<input checked="" type="checkbox"/>
	1080P@60Hz	<input checked="" type="checkbox"/>	<input checked="" type="checkbox"/>	<input checked="" type="checkbox"/>	<input checked="" type="checkbox"/>
	1080P@100Hz	<input checked="" type="checkbox"/>	<input checked="" type="checkbox"/>	<input checked="" type="checkbox"/>	<input checked="" type="checkbox"/>
	1080P@120Hz	<input checked="" type="checkbox"/>	<input checked="" type="checkbox"/>	<input checked="" type="checkbox"/>	<input checked="" type="checkbox"/>
	2160P@50Hz	<input checked="" type="checkbox"/>	<input checked="" type="checkbox"/>	<input checked="" type="checkbox"/>	<input checked="" type="checkbox"/>
2160P@60Hz	<input checked="" type="checkbox"/>	<input checked="" type="checkbox"/>	<input checked="" type="checkbox"/>	<input checked="" type="checkbox"/>	

6.4 NZXT GLOBAL WARRANTY POLICY

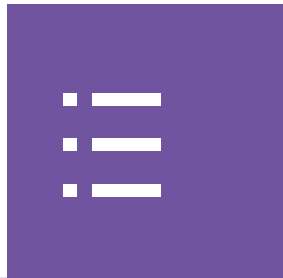

This NZXT Global Warranty Policy governs the sale of products by NZXT to you.

I. WARRANTY LENGTH

Any replacement product will be covered under warranty for the remainder of the warranty period or thirty days, whichever is longer. Proof of purchase is required for warranty service.

II. WHO IS PROTECTED

The Warranty covers only NZXT products purchased by the original consumer.

NEW NZXT PRODUCT	WARRANTY LENGTH FOR PARTS
Computer Cases	2 Years
Temperature Meters	2 Years
Fans	2 Years
Lighting	2 Years
Accessories	2 Years
Kraken M Coolers	3 Years
Headset/Headphone	2 Years
Headset/Headphone Storage	2 Years
Mixer	2 Years
Motherboards	3 Years
Gold Power Supply	10 Years
Bronze Power Supply	5 Years
Kraken X/Z Coolers	6 Years
Mini ITX Case with PSU, AIO, and Riser Card	3-year warranty on case, riser card, and AIO. 10-year warranty on PSU.
Monitors	3 Years
REFURBISHED NZXT PRODUCT	WARRANTY LENGTH FOR PARTS
All NZXT Certified Refurbished Products	1 Years



III. WHAT IS AND IS NOT COVERED

Please note that our warranty is not an unconditional guarantee. If the product, in NZXT's reasonable opinion, malfunctions within the warranty period, NZXT will provide you at its sole discretion with a repaired or replacement product, either new or refurbished, with a similar function that is equal or greater in value depending on supply.

Our warranty does not cover the following:

- any product or serial number/warranty sticker modification applied without permission from NZXT;
- any damage that is not a manufacturing defect;
- damage, deterioration or malfunction resulting from: accident, abuse, misuse, neglect, fire, water, lightning, or other acts of nature, unauthorized product modification or failure to follow instructions included with the product;
- improper installation, unauthorized alterations or modifications, or repair or attempted repair by anyone not authorized by NZXT;
- shipping or transport damage (claims must be made with the carrier);
- normal wear and tear.

NZXT does not warrant that this product will meet your requirements. It is your responsibility to determine the suitability of this product for your purpose. For NZXT Store orders, we cover two way return shipping for all exchanges and returns. For all other authorized dealers, NZXT Support does not cover return shipping and only covers one way shipping from NZXT back to the end user for exchanges. Two way expedited shipping is provided for all PSUs covered under the Less Than Three program, indiscriminate of purchase location, provided the location is an approved NZXT reseller.

IV. EXCLUSION OF DAMAGES (DISCLAIMER)

NZXT's sole obligation and liability under this warranty is limited to the repair or replacement of a defective product with either a new or refurbished product with a similar function that is equal or greater in value at our option. NZXT shall not, in any event, be liable for any incidental or consequential damage, including but not limited to damages resulting from interruption of service and loss of data, business, or for liability in tort relating to this product or resulting from its use or possession.



V. LIMITATIONS OF IMPLIED WARRANTIES

Here are no other warranties, expressed or implied, including but not limited to those of merchantability or fitness for a particular purpose. The duration of implied warranties is limited to the warranty length specified in Paragraph I.

VI. TO OBTAIN TECHNICAL SUPPORT

If you have already referenced your product owner's manual and still need help, you may contact us by phone at +1 (800) 228-9395, by email at service@nzxt.com, or visit the NZXT Support site at nzxt.com/customer-support.

VII. HOW TO OBTAIN A WARRANTY SERVICE FROM NZXT

To receive a warranty service for your product when purchased directly from NZXT, you must submit a request via the NZXT Support site outlining the problem. If a technician deems the product defective or requiring testing, you will be required to provide a copy of your proof of purchase, which will enable you to submit a Return Merchandise Authorization "RMA" request.

Once approved, you`ll receive an RMA number, upon which you will be asked to ship the defective item back to NZXT with the RMA number clearly marked or labelled on the package. NZXT recommends that appropriate measures are taken to safeguard the product from damage during shipping.



VIII. APPLICABLE LAW AND ADDITIONAL LEGAL RIGHTS FOR CONSUMERS

This warranty gives you specific legal rights. These conditions are governed and construed in accordance with the laws of California (with exception of its conflict of law provisions), and the application of the United Nations Convention of Contracts for the International Sale of Goods is expressly excluded. The non-exclusive jurisdiction of the courts of California is agreed, which means that you may bring a claim to enforce your consumer protection rights in connection with this Global Warranty in the country which you have your habitual residence where you may have additional rights. These rights may vary.

For original consumers who are covered by consumer protection laws or regulations in their country, state, or province of purchase or, if different, their country, state, or province of residence, the benefits conferred by this warranty are in addition to all rights and remedies conveyed by such consumer protection laws and regulations. To the extent that liability under such consumer laws can be limited, NZXT's liability is limited, and its sole option, to repair or replacement, either new or refurbished, with a similar function that is equal or greater in value depending on supply.

In the United Kingdom:

- For NZXT products sold to customers in the UK, during the expected lifespan of your product your legal rights entitle you to the following:
 - > Up to 30 days: if your goods are faulty, then you can get an immediate refund.
 - > Up to six months: if your goods can't be repaired or replaced, then you're entitled to a full refund, in most cases.
 - > Up to six years: if your goods do not last a reasonable length of time you may be entitled to some money back.
- If the person seeking to rely on the guarantee is not the original consumer, the NZXT Warranty will cover the product in relation to that person provided that they are able to provide proof of the transfer of the benefit of the guarantee from the original consumer.
- The implied warranties under the Consumer Rights Act 2015 says that your goods must be as described, fit for all purposes for which such goods are usually supplied, and of satisfactory quality.

In the EU:

- If you are a consumer and have your habitual residence in the EU, you additionally enjoy the protection afforded to you by provisions that cannot be derogated from by agreement by virtue of the law where you have your habitual residence.



IX. WARRANTY SERVICE FROM RESELLERS

In the event that a warranty service is sought, you must provide proof of purchase (store receipt or invoice) in order to receive the service and if deemed necessary, repair or replacement product.

In North America:

Within the first 60 days after purchase, please return your product (or for power supplies installed within our enclosures, just the failed power supply) to your dealer or reseller for a replacement. If the product is still within warranty and you can no longer return it to your dealer, please contact NZXT Customer Support (see above) for assistance and instructions. NZXT will not accept returns without prior approval and an RMA number.

In Europe:

Within the first year after purchase, please return your product (or for power supplies installed within our enclosures, just the failed power supply) to your dealer or reseller for a replacement. If the product is still within warranty and you can no longer return it to your dealer, please contact NZXT Customer Support (see above) for assistance and instructions. NZXT will not accept returns without prior approval.

In Australasia:

Within the first two years after purchase, please return your product (or for power supplies installed within our enclosures, just the failed power supply) to your dealer or reseller for a replacement. If the product is still within warranty and you can no longer return it to your dealer, please contact NZXT Customer Support (see above) for assistance and instructions. NZXT will not accept returns without prior approval.

The cost of shipping will be borne at the first instance by you; however, if the purchased item is defective, NZXT will reimburse reasonable postage or transportation of costs.

Outside North America, Europe, and Australasia:

If your product needs to be returned within the warranty period, please contact the retailer or distributor from whom you purchased the product.



X. NZXT.COM STORE RETURNS/EXCHANGE POLICY

Eligible products under this NZXT Warranty qualify for a full refund or exchange only with an authorized RMA number and if the item is returned to the NZXT.com store inventory within 30 days of purchase. Returns are not allowed beyond 30 days of the purchase date. The NZXT.com Store reserves the right to deny any return or exchange. Refunds will be credited to the original method of payment. To initiate a return, simply submit a request via NZXT support site.

- > Visit nzxt.com/warranty and support.nzxt.com for information on warranty coverage and service.
- > Visite el sitio Web nzxt.com/warranty y support.nzxt.com para obtener información sobre la cobertura y el servicio de la garantía.
- > Visitez nzxt.com/warranty et support.nzxt.com pour les informations de la couverture de la garantie et du service.
- > Informationen zu Geltungsbereich und Service der Garantie finden Sie unter support.nzxt.com und nzxt.com/warranty.
- > Visitare il sito nzxt.com/warranty e support.nzxt.com per informazioni sulla copertura e sul servizio della garanzia.
- > Visite nzxt.com/warranty e support.nzxt.com para obter informações sobre a cobertura da garantia e assistência.
- > Подробную информацию об условиях гарантийного обслуживания см. на веб-сайте nzxt.com/warranty и support.nzxt.com.
- > 제품 보증 범위와 서비스 정보를 확인하시려면 nzxt.com/warranty 또는 support.nzxt.com 을 방문해 주시기 바랍니다.
- > 保証範囲およびサービスに関する情報については、support.nzxt.com と nzxt.com/warranty にアクセスしてください。
- > 请造访 nzxt.com/warranty 和 support.nzxt.com 了解保修范围和服务的信息。
- > 請訪問 nzxt.com/warranty 和 support.nzxt.com 了解產品保固範圍和更多服務訊息。

NZXT, Inc./ 15736 E Valley Blvd, City of Industry, CA 91744, USA
NZXT Europe GmbH/ Industriering Ost 66 | 47906 Kempen | Germany
+1 (800) 228-9395 / service@nzxt.com / [NZXT.com](https://nzxt.com)



SUPPORT AND SERVICE

If you have any questions or problems with the NZXT product you purchased, please don't hesitate to contact us using our support system. support.nzxt.com

Please include a detailed explanation of your problem and your proof of purchase. For comments and suggestions, you can e-mail our design team, designer@nzxt.com. Lastly we would like to thank you for your support by purchasing this product.

For more information about NZXT, please visit us online. NZXT Website: [NZXT.com](https://nzxt.com)

SOPORTE Y SERVICIO

Si tiene preguntas o problemas con el producto NZXT que usted compró, no dude en ponerse en contacto con service@nzxt.com y suministrar una explicación detallada de su problema así como su prueba de compra. Puede hacer consultas sobre piezas de repuesto en support.nzxt.com. Para comentarios y sugerencias, escriba un mensaje de correo electrónico a nuestro equipo de diseño: designer@nzxt.com. Gracias por comprar un producto NZXT. Para más información acerca de NZXT, visítenos en línea. Página web de NZXT: [NZXT.com](https://nzxt.com)

SUPPORT ET SERVICE

Si vous avez des questions ou des problèmes avec le produit NZXT que vous avez acheté, n'hésitez pas à contacter service@nzxt.com avec une description détaillée de votre problème et votre preuve d'achat. Vous pouvez aussi commander des pièces de remplacement auprès support.nzxt.com. Pour les commentaires et les suggestions, envoyez un email à notre équipe de design, designer@nzxt.com. Merci d'avoir acheté ce produit de NZXT. Pour plus d'informations sur NZXT, visitez notre site Web. Site Web de NZXT : [NZXT.com](https://nzxt.com)

KUNDENDIENST UND SERVICE

Falls Fragen oder Probleme bezüglich Ihres NZXT-Produktes auftreten, wenden Sie sich bitte mit einer detaillierten Problembeschreibung und Ihrem Kaufbeleg an service@nzxt.com.

Ersatzteile können Sie unter support.nzxt.com anfragen. Kommentare und Anregungen senden Sie bitte per designer@nzxt.com an unser Designteam. Vielen Dank, dass Sie ein NZXT-Produkt erworben haben. Weitere Informationen über NZXT erhalten Sie im Internet. NZXT-Webseite: [NZXT.com](https://nzxt.com)



ASSISTENZA E SERVIZIO

In caso di dubbi o problemi con il prodotto NZXT acquistato, non esitate a contattarci utilizzando il nostro sistema di assistenza.

support.nzxt.com

Includere una spiegazione dettagliata del problema e la prova di acquisto. Per commenti e suggerimenti, siete pregati di inviare un messaggio al nostro team di progettisti, all'indirizzo: designer@nzxt.com. Infine, vogliamo ringraziarvi del vostro supporto con l'acquisto di questo prodotto. Per altre informazioni su NZXT, visitate il nostro sito. Sito NZXT: [NZXT.com](https://nzxt.com)

ASSISTÊNCIA E MANUTENÇÃO

Caso tenha questões ou problemas com o produto NZXT adquirido, não hesite em contactar-nos através do endereço service@nzxt.com fornecendo a explicação detalhada do seu problema e a prova de compra. Poderá solicitar peças de substituição através do endereço support.nzxt.com. Para comentários e sugestões, contacte a nossa equipa de design através do endereço de e-mail, designer@nzxt.com. Obrigado por ter adquirido um produto NZXT. Para mais informações acerca da NZXT, visite-nos online. Web site da NZXT: [NZXT.com](https://nzxt.com)

СЛУЖБА ПОДДЕРЖКИ И ОБСЛУЖИВАНИЯ

В случае возникновения вопросов или неисправностей в приобретенных вами продуктах NZXT обращайтесь по адресу: service@nzxt.com с подробным описанием проблемы и подтверждением покупки. О наличии запчастей можно узнать, обратившись по адресу: support.nzxt.com. Замечания и предложения отправляйте в адрес нашей группы разработчиков: designer@nzxt.com. Благодарим вас за покупку продукта NZXT. Более подробная информация о компании NZXT представлена на наших веб-сайтах. Веб-сайт NZXT: [NZXT.com](https://nzxt.com)



지원 및 서비스

구입한 NZXT 제품과 관련하여 질문 또는 문제가 있을 경우, 당사의 지원 시스템 (support.nzxt.com)을 사용하여 문의하십시오.

문제를 자세히 기술하고 구매 증빙을 제출하십시오. 의견 또는 제안 사항이 있을 경우 당사 설계 팀에 designer@nzxt.com으로 이메일을 보내십시오. 마지막으로 이 제품을 구입하여 당사를 응원해 주셔서 감사합니다. NZXT에 대해 자세히 알려면 온라인으로 방문하십시오. NZXT 웹사이트: NZXT.com

サポートおよびサービス

購入されましたNZXTの製品に関するご質問または問題は、問題の詳細および購入の証明を添えて、ご遠慮なくservice@nzxt.comまでご連絡ください。交換部品はsupport.nzxt.comまでお尋ねください。ご意見およびご提案は弊社設計チーム、designer@nzxt.comまでメールを送信してください。NZXT製品をご購入いただきましてありがとうございます。NZXTに関する詳細は、インターネット上のウェブサイトをご覧ください。NZXT ウェブサイト: NZXT.com

支持和服務

如果有任何疑问或者在使用 NZXT 产品的过程中遇到任何问题,欢迎联络 service@nzxt.com,联络时请提供关于问题的详细说明及购买凭证。您可以向 support.nzxt.com 查询更换部件。如有任何意见或建议,欢迎致信我们的设计团队,电子邮件地址是 designer@nzxt.com。感谢您购买 NZXT 产品。有关 NZXT 的更多信息,请造访我们的在线网站。NZXT 网站: NZXT.com

支援和服務

如果在使用NZXT 產品的過程中有遇到任何問題或疑問，歡迎聯繫 service@nzxt.com，並請提供問題的詳細敘述及購買證明。您可以透過 support.nzxt.com 查詢更換部件。如有任何意見或建議，歡迎來信與設計團隊聯繫 designer@nzxt.com。最後，感謝您購買 NZXT 產品。有關 NZXT 的更多信息，請訪問我們的網站。NZXT 網站: NZXT.com

6.6 有害物质含量说明标示/限用物质含量标示声明

CANVAS 27F



ROHS COMPLIANCE

产品名称：Canvas 27F (型号：MN-27FSC)

有毒有害物质及元素

部件名称	铅(Pb)	镉(Cd)	汞(Hg)	六价铬(Cr ⁺⁶)	多溴联苯(PBB)	多溴联苯醚(PBDE)
线材	×	○	○	○	○	○
塑胶	○	○	○	○	○	○
五金	×	○	○	○	○	○
PCBA	×	○	○	○	○	○
配件	×	○	○	○	○	○

本表格依据SJ/T 11364的规定编制。

○：表示该有害物质在该部件所有均质材料中的含量均在 GB/T 26572 规定的限量 要求以下。

×：表示该有害物质至少在该部件的某一均质材料中的含量超出 GB/T 26572 规定的 限量要求,然该部件仍符合欧盟命令 2011/65/EU 的规范。

说明：电路板：单板/电路模块上电子元器件的陶瓷或玻璃中含铅。

產品名稱：Canvas 27F (型號：MN-27FSC)

有毒有害物質及元素

部件名称	鉛(Pb)	鎘(Cd)	汞(Hg)	六價鉻(Cr+6)	多溴聯苯(PBB)	多溴聯苯醚(PBDE)
線材	-	○	○	○	○	○
塑膠	○	○	○	○	○	○
五金	-	○	○	○	○	○
PCBA	-	○	○	○	○	○
配件	-	○	○	○	○	○

備考1. “超出0.1 wt %”及“超出0.01 wt %”係指限用物質之百分比含量超出百分比含量基準值。

備考2. “○”係指該項限用物質之百分比含量未超出百分比含量基準值。

備考3. “-”係指該項限用物質為排除項目。

說明：电路板：单板/电路模組上电子元器件的陶瓷或玻璃中含鉛。



CE 合规性

本设备符合理事会指令关于成员国接近法律的有关电磁兼容性 (2014/30/EU)、低电压指令 (2014/35/EU)、ErP 指令 (2009/125/EC) 和 RoHS 指令 (2011/65/EU) 的要求。本产品已经过测试，符合根据《欧盟官方公报》指令所发布的信息技术设备协调标准。

FCC 合规声明

本设备符合 FCC 规则第 15 部分的 B 部分关于“非故意辐射体”的要求。操作须符合以下两个条件：(1) 本设备不会造成有害干扰；(2) 本设备必须接受接收到的任何干扰，包括可能导致意外操作的干扰。

加拿大通信部声明

本数字设备未超过加拿大通信部加拿大通信部无线电干扰条例中规定的数字设备无线电噪声发射的 B 级限制。本 B 类数字设备符合加拿大 ICES-003 的要求。Avis de conformité à la réglementation d'Industrie Canada Cet appareil numérique de la classe B est conforme à la norme NMB-003 du Canada.

WEEE 声明

根据欧盟 (“EU”) 关于废弃电气和电子设备的指令，即指令 2012/19/EU，“电气和电子设备”产品不能再作为城市废物丢弃，所涉及的电子设备制造商有义务在其使用寿命结束后回收此类产品。



EUROPEAN UNION

Batteries, battery packs, and accumulators should not be disposed of as unsorted household waste. Please use the public collection system to return, recycle, or treat them in compliance with the local regulations.

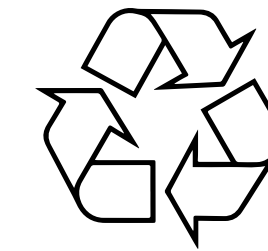

CALIFORNIA, USA

The button cell battery may contain perchlorate material and requires special handling when recycled or disposed of in California. For further information please visit: <http://www.dtsc.ca.gov/hazardouswaste/perchlorate>

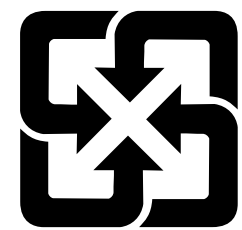

TAIWAN

For better environmental protection, waste batteries should be collected separately for recycling or special disposal.

CAUTION

- There is a risk of explosion, if battery is incorrectly replaced. Replace with the same or equivalent type recommended by the manufacturer.

6.8 WEEE (WASTE ELECTRICAL AND ELECTRONIC EQUIPMENT) STATEMENT

CANVAS 27F



ENGLISH

To protect the global environment and as an environmentalist, NZXT must remind you that...

Under the European ("EU") Directive on Waste Electrical and Electronic Equipment, Directive 2012/19/EU, effective February 14, 2014, products of "electrical and electronic equipment" cannot be discarded as municipal wastes, and manufacturers of covered electronics must take back such products at the end of their useful life. NZXT will comply with the product take back requirements at the end-of-life of NZXT products that are sold within the EU. You can return these products to local collection points.

ESPAÑOL

NZXT como empresa comprometida con la protección del medio ambiente, recomienda:

Bajo la directiva 2012/19/EU de la Unión Europea en materia de desechos y/o equipos electrónicos, con fecha de rigor desde el 14 de febrero de 2014, los productos clasificados como "eléctricos y equipos electrónicos" no pueden ser depositados en los contenedores habituales de su municipio, los fabricantes de equipos electrónicos, están obligados a hacerse cargo de dichos productos al término de su período de vida. NZXT estará comprometido con los términos de recogida de sus productos vendidos en la Unión Europea al final de su periodo de vida. Usted debe depositar estos productos en el punto limpio establecido por el ayuntamiento de su localidad o entregar a una empresa autorizada para la recogida de estos residuos.



FRANÇAIS

En tant qu'écologiste et afin de protéger l'environnement, NZXT tient à rappeler ceci...

Au sujet de la directive européenne (EU) relative aux déchets des équipement électriques et électroniques, directive 2012/19/EU, prenant effet le 14 février 2014, que les produits électriques et électroniques ne peuvent être déposés dans les décharges ou tout simplement mis à la poubelle. Les fabricants de ces équipements seront obligés de récupérer certains produits en fin de vie. NZXT prendra en compte cette exigence relative au retour des produits en fin de vie au sein de la communauté européenne. Par conséquent vous pouvez retourner localement ces matériels dans les points de collecte.

DEUTSCH

Hinweis von NZXT zur Erhaltung und Schutz unserer Umwelt
Gemäß der Richtlinie 2012/19/EU über Elektro- und Elektronik-Altgeräte dürfen Elektro- und Elektronik-Altgeräte nicht mehr als kommunale Abfälle entsorgt werden. NZXT hat europaweit verschiedene Sammel- und Recyclingunternehmen beauftragt, die in die Europäische Union in Verkehr gebrachten Produkte, am Ende seines Lebenszyklus zurückzunehmen. Bitte entsorgen Sie dieses Produkt zum gegebenen Zeitpunkt ausschliesslich an einer lokalen Altgerätesammelstelle in Ihrer Nähe.

ITALIANO

Per salvaguardare l'ambiente globale, NZXT ricorda che:
La Direttiva Europea (UE) RAEE, in materia di rifiuti costituiti da apparecchiature elettriche ed elettroniche (Direttiva 2012/19/UE, in vigore dal 14 febbraio 2014), le apparecchiature elettriche ed elettroniche non possono essere smaltite tra i rifiuti municipali e i produttori di apparecchiature elettroniche sono tenuti a ritirare tali prodotti alla fine del ciclo di vita utile. NZXT è conforme ai requisiti inerenti al ritiro a fine vita dei prodotti NZXT venduti nell'UE. Questi prodotti devono essere conferiti nei centri di raccolta locali.



PORTUGUÊS

Para proteger o meio ambiente global e como um ambientalista, a NZXT lembra você de que...

Sob a Diretiva Europeia (“EU”) sobre Equipamentos Eletroeletrônicos Residuais, Diretiva 2012/19/EU, em vigor desde 14 de fevereiro de 2014, produtos de “equipamentos eletroeletrônicos” não podem ser descartados como lixo municipal e os fabricantes de eletrônicos cobertos devem receber de volta tais produtos no fim de sua vida útil. A NZXT cumprirá os requisitos de recolhimento do produto ao fim da vida útil dos produtos da NZXT vendidos dentro da UE. Você pode devolver esses produtos aos pontos de coleta locais.

РУССКИЙ

В целях поддержки движения защитников окружающей среды и охраны глобальной окружающей среды компания NZXT напоминает вам...

В соответствии с требованиями Директивы по утилизации электрического и электронного оборудования ЕС 2012/19/EU от 14 февраля 2014 г. продукты, являющиеся «электрическим и электронным оборудованием», должны утилизироваться отдельно от бытовых отходов, и производители оборудования, подпадающего под действие данной директивы, должны принимать такие продукты в случае их возврата в конце срока службы. NZXT будет соблюдать требования к возврату продукта производителю в конце срока службы продуктов NZXT, которые продаются на территории ЕС. Для возврата продуктов производителю созданы специализированные пункты приема.



한국어

지구를 보호하고, 환경에 친화적인 기업인 NZXT는 다음 사항을 안내합니다. 2014년 2월 14일부터 시행되는 Directive 2012/19/EU, 폐전기·전자제품에 관한 유럽연합("EU")의 지침에 따라 "전기·전자제품"은 일반폐기물로서 폐기할 수 없으며, 수명이 다한 제품은 반드시 해당 제품의 제조업체가 회수해야 합니다. NZXT는 유럽 내에서 판매되는 NZXT 제품에 대한 회수 지침을 준수합니다. 수명이 다한 제품은 해당 지역의 회수처에 반납하실 수 있습니다.

日本語

NZXTはかけがえのない地球環境を保護するために、廃電気・電子製品(WEEE)に関する欧州連合(EU)の指令を遵守します。WEEE指令2012/19/EU(2014年2月14日発効)で定められた通り、EU域内では電気機器・電子機器製品は地方自治体の廃棄物として廃棄できないため、対象となる電子機器メーカーは、製品が耐用年数に達した際に該当製品を引き取る必要があります。NZXTは、EU内で販売されるNZXT製品の耐用年数終了時の製品引き取り要件を遵守します。ユーザーの方におかれましては、該当製品を最寄りの回収場所にお出しいただけますよう、お願いいたします。

简体中文

作为一家环保型企业，为保护全球环境，NZXT 提醒您..... 根据 2014 年 2 月 14 日生效的欧洲 ("EU") 废弃电子电气设备指令——第 2012/19/EU 号指令的规定，“电气和电子设备”产品不可作为市政废物丢弃，相关电子产品的制造商须在此类产品使用寿命结束时将其收回。对于 NZXT 在欧盟地区售出的 NZXT 产品报废时，NZXT 将遵循该产品回收要求。您可以将这些产品送至当地的回收点。

中文

為保護全球環境，NZXT 提醒您... 依據 2014 年 2 月 14 日生效的歐盟 ("EU") 廢棄電子電氣設備指令第2012/19 / EU號指令規定，「電氣和電子設備」產品不得視為都市廢棄物丟棄，相關的電子產品製造商必須在產品使用壽命結束時將產品回收。對於歐盟境內銷售的 NZXT 產品，NZXT 將在產品使用壽命結束時，按照產品回收要求收回產品。您可以將這些產品送到當地的回收點。

6.9 REVISION HISTORY



Version 1.2, 2022/11/10