

NZXT

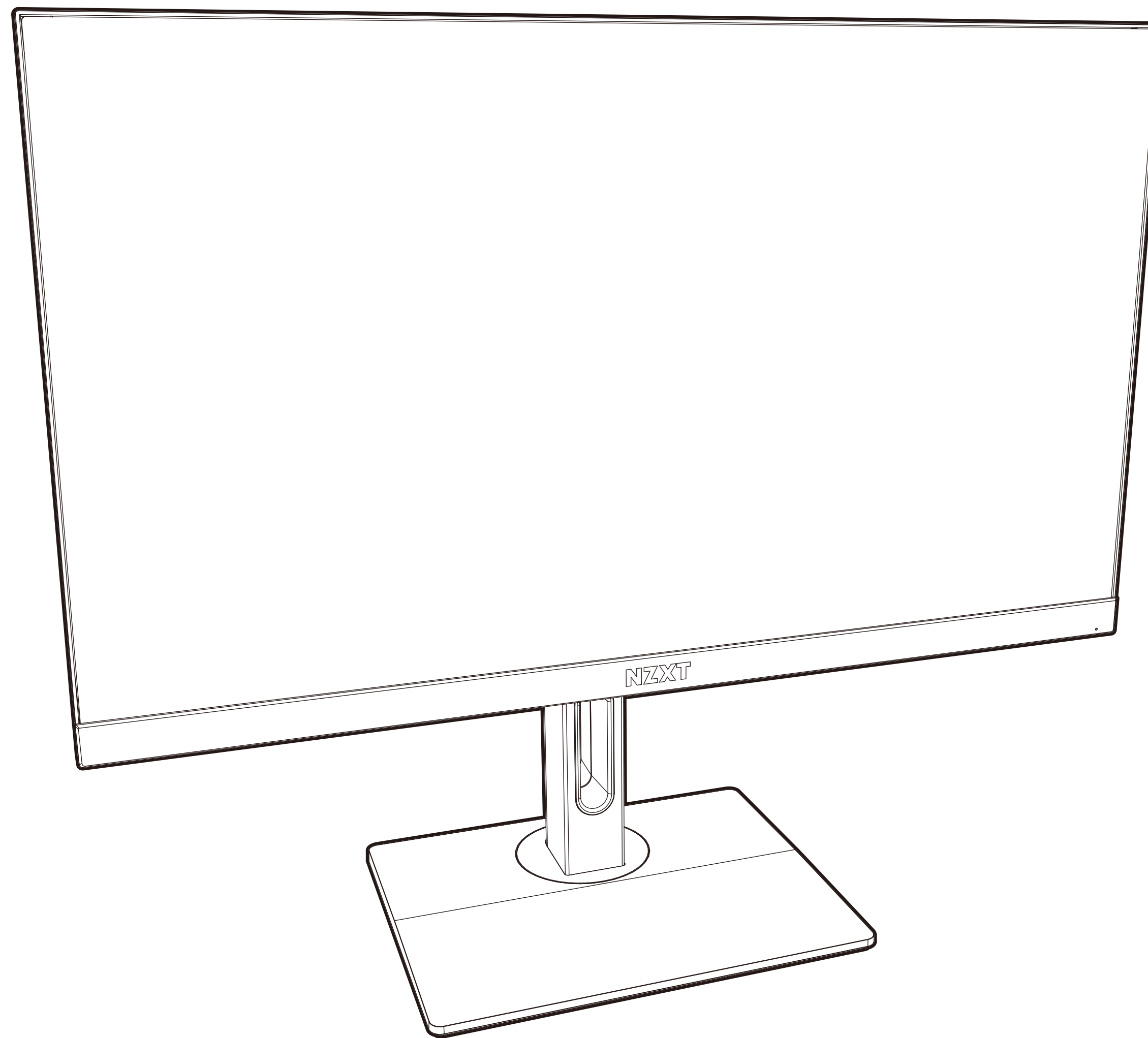

CANVAS 27F

27インチFHD (1920X1080) 240HZゲーミングモニター

1. 序文 02

2. はじめに 05

3. 取り付け 12

4. モニターOSD (オンスクリーン
ディスプレイ) の設定 25

5. CAMソフトウェアの設定 30

6. 各種補足情報 A-1



A. Copyright© NZXT, Inc. 無断複写・転載禁止。

本マニュアルおよび含まれるイラストとスクリーンキャプチャは、国際著作権法の保護のもと、すべての権利が留保されています。本マニュアルもこれに含まれるいずれの素材も、著作者の書面による同意なく複製することは禁じられています。

B. 免責条項

本ドキュメントの情報は予告なく変更される場合があります。メーカーはこの内容に関して一切の表明または保証を行わず、特に商品性または特定の目的に対する適合性の黙示保証を否認するものとします。メーカーは、この出版物を改訂し、それらの改訂や変更についてメーカーとして通知の義務を負うことなく、本書の内容を随時変更する権利を留保します。

C. 商標の認識

本マニュアルで使用される製品名は、各所有者に帰属し、法的に認められたものです。

D. 安全に関する注意事項

モニターを設置する際は、以下の安全に関する注意事項に従ってください。

- 本ユーザーマニュアルは、後日参照できるようにパッケージとともに保管してください。
- 本製品を使用する前に、安全に関する注意事項をよく読み十分に理解してください。
- 本機は丈夫で平らな場所に設置してください。
- 火災や感電を防ぐため、本機は湿気や高温から遠ざけてください。保管温度が60℃以上または-20℃以下の空調されていない環境に放置すると、機器が損傷する可能性があります。本機の最高動作温度は40℃前後です。
- 本機を電源コンセントに接続する前に、電源電圧が安全な範囲内であること、および100～240Vの値に正しく調整されていることを確認してください。プラグの保護アース端子を無効にしないでください。本機は必ずアース付き電源コンセントに接続してください。電源コードの上に物を置いたり、電源コードを踏んだりしないように注意してください。
- 本機を一定時間使用しない場合は、消費電力をゼロにするため、必ず電源コードを抜くかコンセントを切ってください。
- 本機の通風孔は、空気を対流させて機器の過熱を防ぐために使用されています。通風孔を塞がないでください。
- お手入れの際は、必ず電源プラグを抜いてください。お手入れは、産業用薬品ではなく柔らかい布を使用してください。開口部に液体を入れると、機器の破損や感電の原因になりますので絶対におやめください。
- 強い磁気を帯びたものや電気を通すものは、常に機器から遠ざけてください。
- 30分のスクリーンタイムごとに10分の休憩をとることをお勧めします。
- 2歳未満のお子様への使用はお勧めしません。2歳以上のお子様は、スクリーンタイムを1日1時間未満に制限する必要があります。



- 修理は必ず有資格者に依頼してください。次のような状況の場合は、サービス担当者に機器の点検を依頼してください。
 - 電源コードやプラグが破損している。
 - 機器に液体が入ってしまった。
 - 機器が湿気にさらされてしまった。
 - 機器が正常に作動しない、またはユーザーマニュアル通りに作動させることができない。
 - 機器が落下して破損してしまった。
 - 機器に明らかな破損がある。

E. 安全に関する注意事項

モニターをご使用になる前に以下の安全に関する注意事項をよくお読みください

- 本機を電源コンセントに接続する前に、電源電圧が安全な範囲内であること、および100~240Vの値に正しく調整されていることを確認してください。プラグの保護アース端子を無効にしないでください。本機は必ずアース付き電源コンセントに接続してください。
- アクセサリは、必ずモニター付属のものか、メーカーが推奨するものを使用してください。
- 強い磁気を帯びたものや電気を通すものは、常に機器から遠ざけてください。

- 製品のプラスチック包装袋はお子様の手の届かない場所に保管してください。
- 濡れた手でプラグを触らないでください。感電するおそれがあります。
- モニターを安定した換気の良い場所に置いてください。
- 電気ラジエーターや直射日光の当たる場所など、熱を発するものの近くにモニターを置かないでください。
- モニターにある穴や開口部は通気孔です。通気孔を物で覆ったり、塞いだりしないでください。
- 水や飲み物など、あらゆる種類の液体の近くでモニターを使用しないでください。感電やモニター破損の原因となります。
- お手入れや取り外しをする前に、必ずモニターの電源プラグをコンセントから抜いてください。
- 画面表面は傷がつきやすいので、硬いものや鋭利なもので触れないようにしてください。
- 画面を拭くときは、ティッシュの代わりに糸くずの出ない柔らかい布を使用してください。必要に応じて、ガラスクリーナーを使ってモニターを掃除することができます。ただし、クリーナーは絶対に画面へ直接スプレーしないでください。
- 本機を一定時間使用しない場合は、消費電力をゼロにするため、必ず電源コードを抜くかコンセントを切ってください。
- ご自身でモニターの分解や修理を行わないでください。



F. 安定性に関する注意事項

製品が落下して、重大な人身事故や死亡事故を引き起こすおそれがあります。ケガ防止のため、本製品は取り付け説明書に従い、床/壁にしっかりと固定する必要があります。

- スタンドや設置方法は、製品セットメーカーが推奨するものをご使用ください。
- 本機を設置する前に、丈夫で平らな場所に本機を置いてください。
- モニターが転倒するのを防ぐため、モニターを適切に支え、安全に設置できる転倒防止用ファスナーを使用して机、壁、固定物などに固定してください。
- 製品に接続されているコードやケーブルは、つまずいたり、引っ張ったり、つかんだりといったことがないように敷設してください。



2.1 はじめに06

2.2 モニター概要.....09

2.2 パッケージの内容.....07

2.3 モニターリアIOポート11



注意 - 静電気による損傷を避けるため、接地した機器に取り付けられた接地ストラップを着用することをお勧めします。

 **重要**

モニター上で鋭利なものを使用しないでください。

2.2 パッケージの内容 - モニターパネル

CANVAS 27F



A. モニターパネル

x1

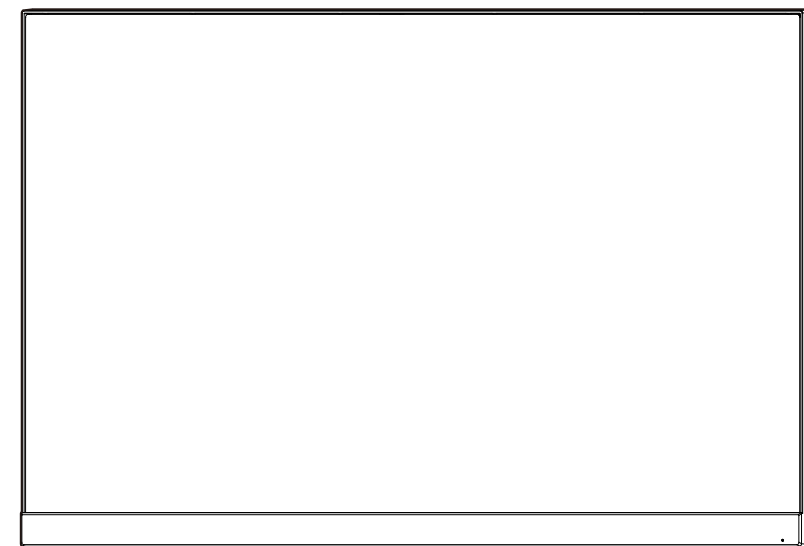

B. 電源ケーブル

x1

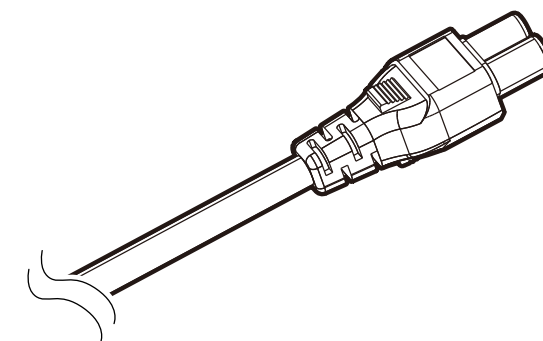

C. 電源アダプタ

x1

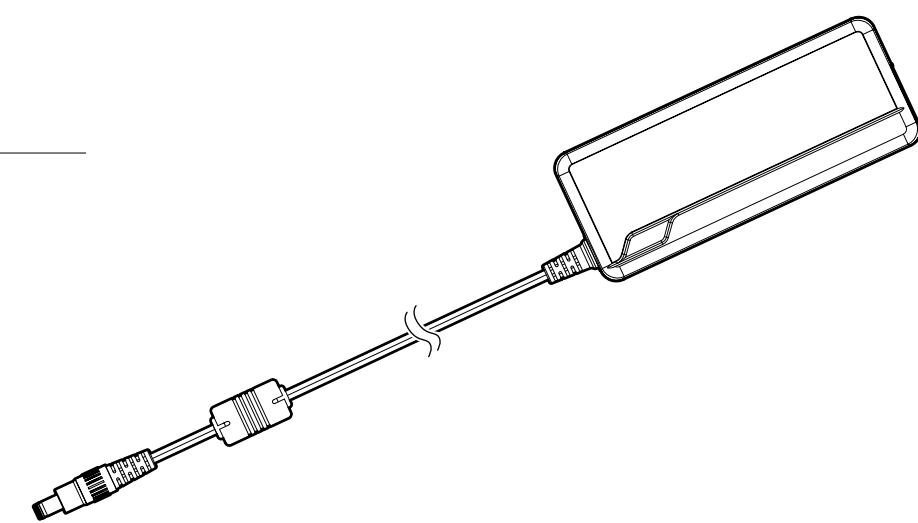

D. HDMIケーブル

x1

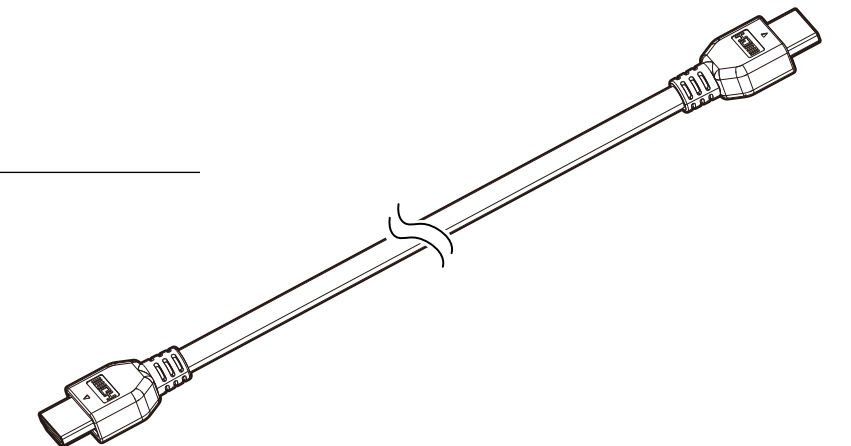

E. DisplayPortケーブル

x1

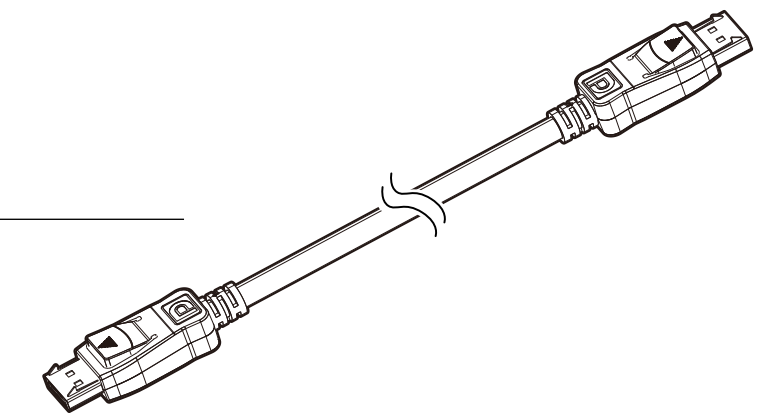

F. USB C / DP Alt

x1

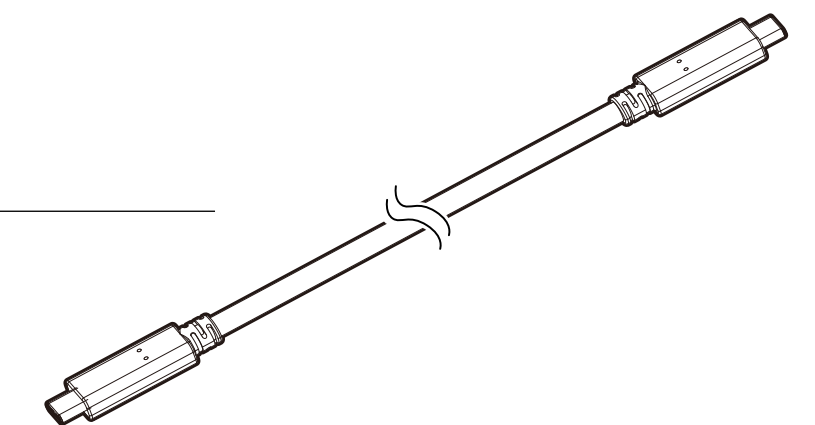

G. USB Type B - USB Type Aケーブル

x1

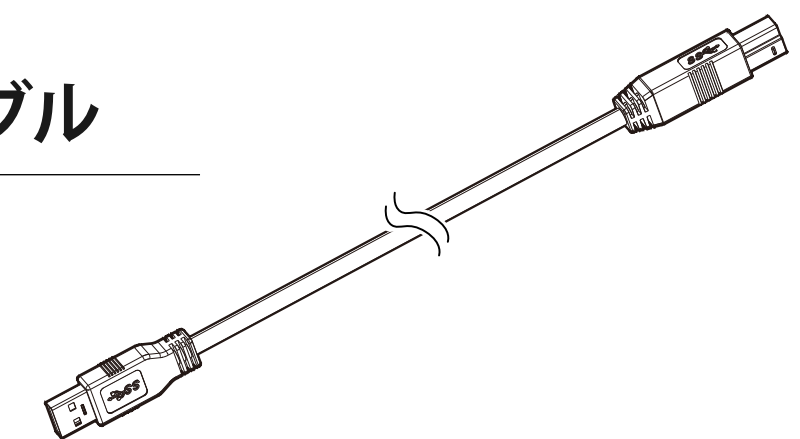

2.2 パッケージの内容 - モニタースタンド

CANVAS 27F



H. モニタースタンド

x1

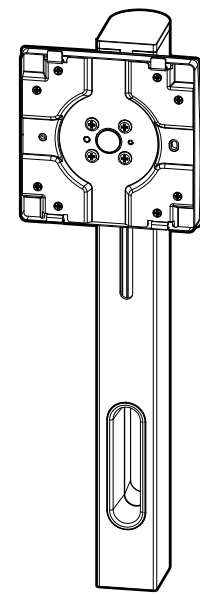

J. ケーブル管理クリップ

x1

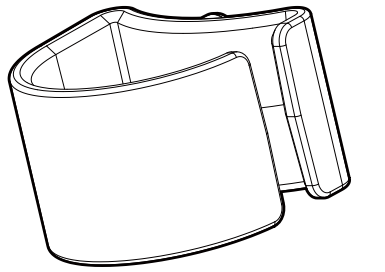

I. スタンドベース

x1

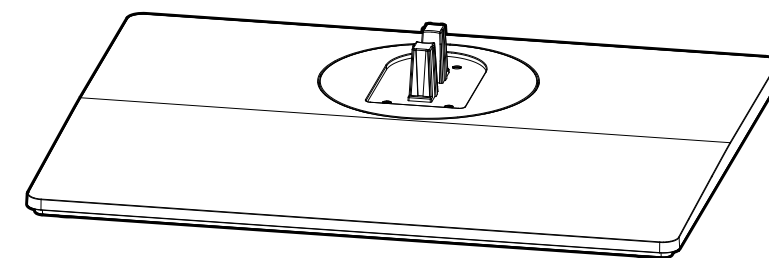

2.3 モニター概要

CANVAS 27F



A モニターパネル

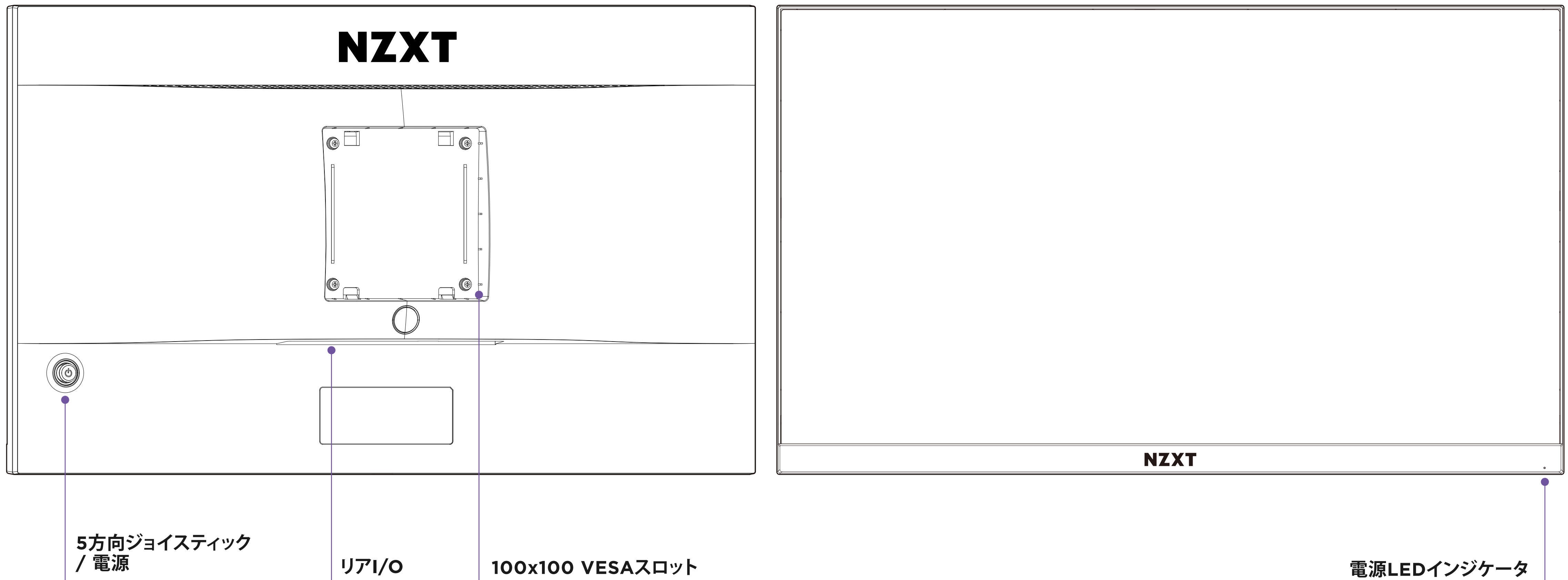



B モニタースタンド

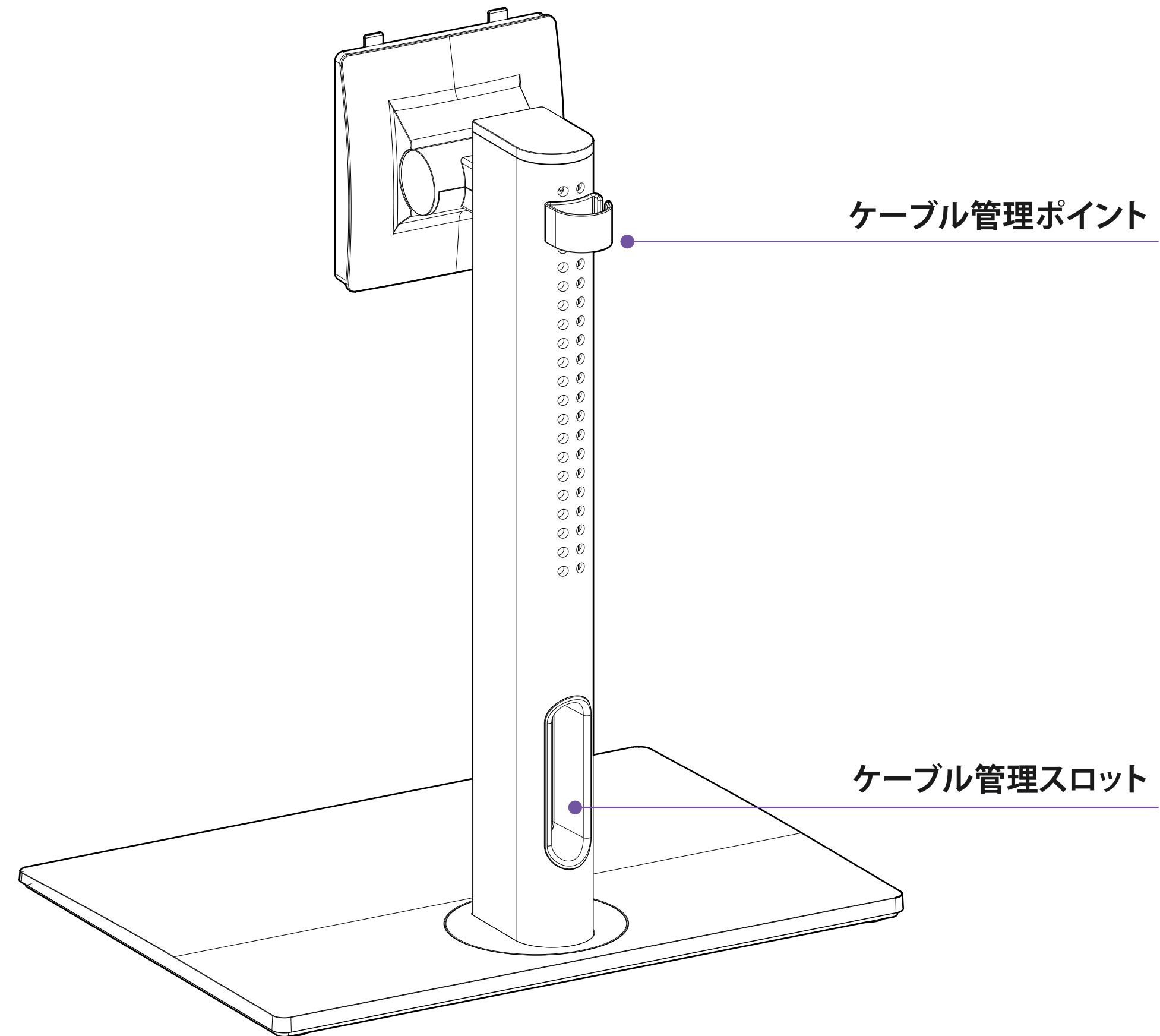

2.4 モニターリアIOポート

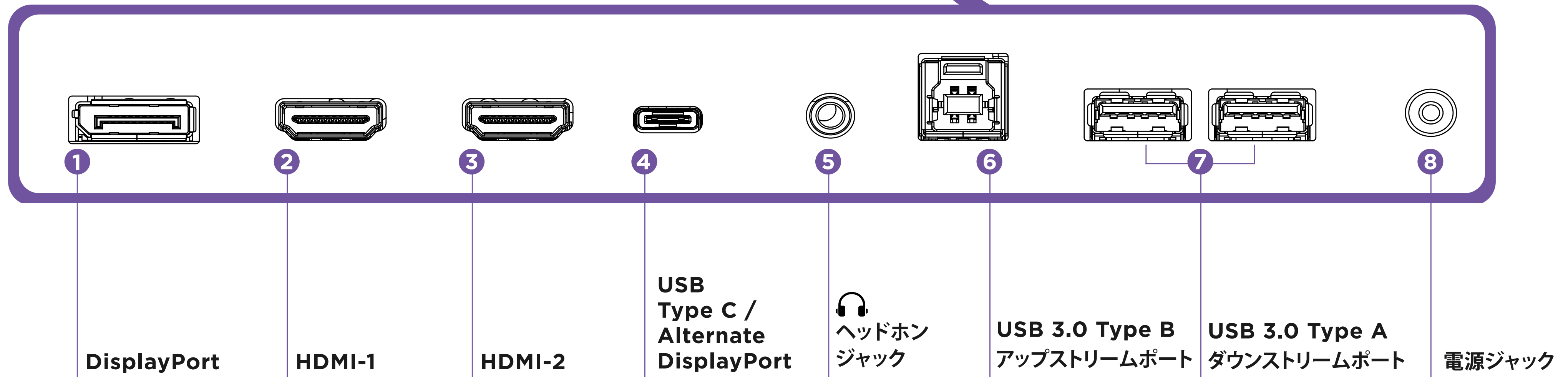
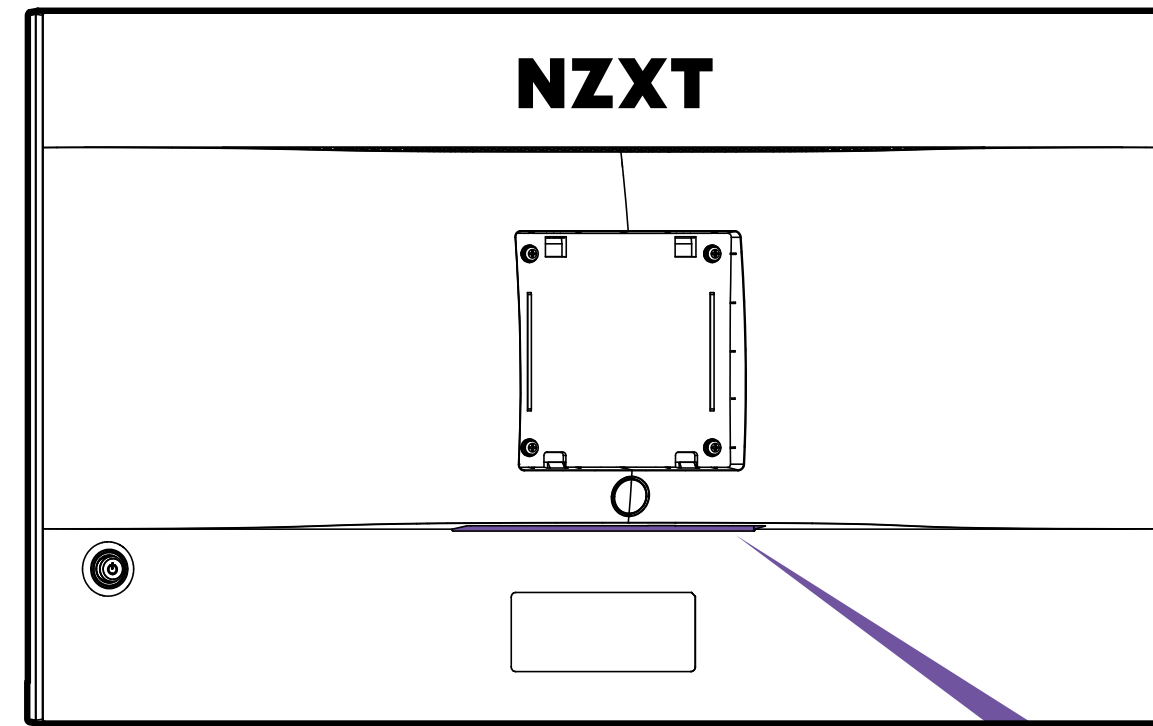
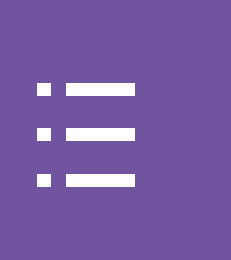

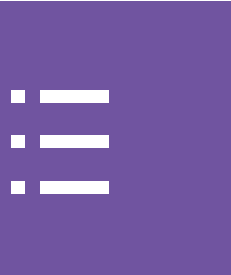

3.1 モニタースタンドの取り付け13

3.4 ケーブルクリップの取り付け 23

3.2 モニターの向き調整17

3.5 モニタースタンドクイックリリース 24

3.3 モニターとPCの接続 18

3.1 モニタースタンドの取り付け



重要

- * ディスプレイパネルに傷つかないように、モニターを柔らかい素材の上に置いてください。
- * スタンド取り付けるための穴は、100×100のVESA対応マウントにも対応しています。

ステップ 1

ベースを慎重に持ち、ガイド構造を持つネック部分にベースを挿入します。

ステップ 2

付属の蝶ネジを締めてベースを固定します。

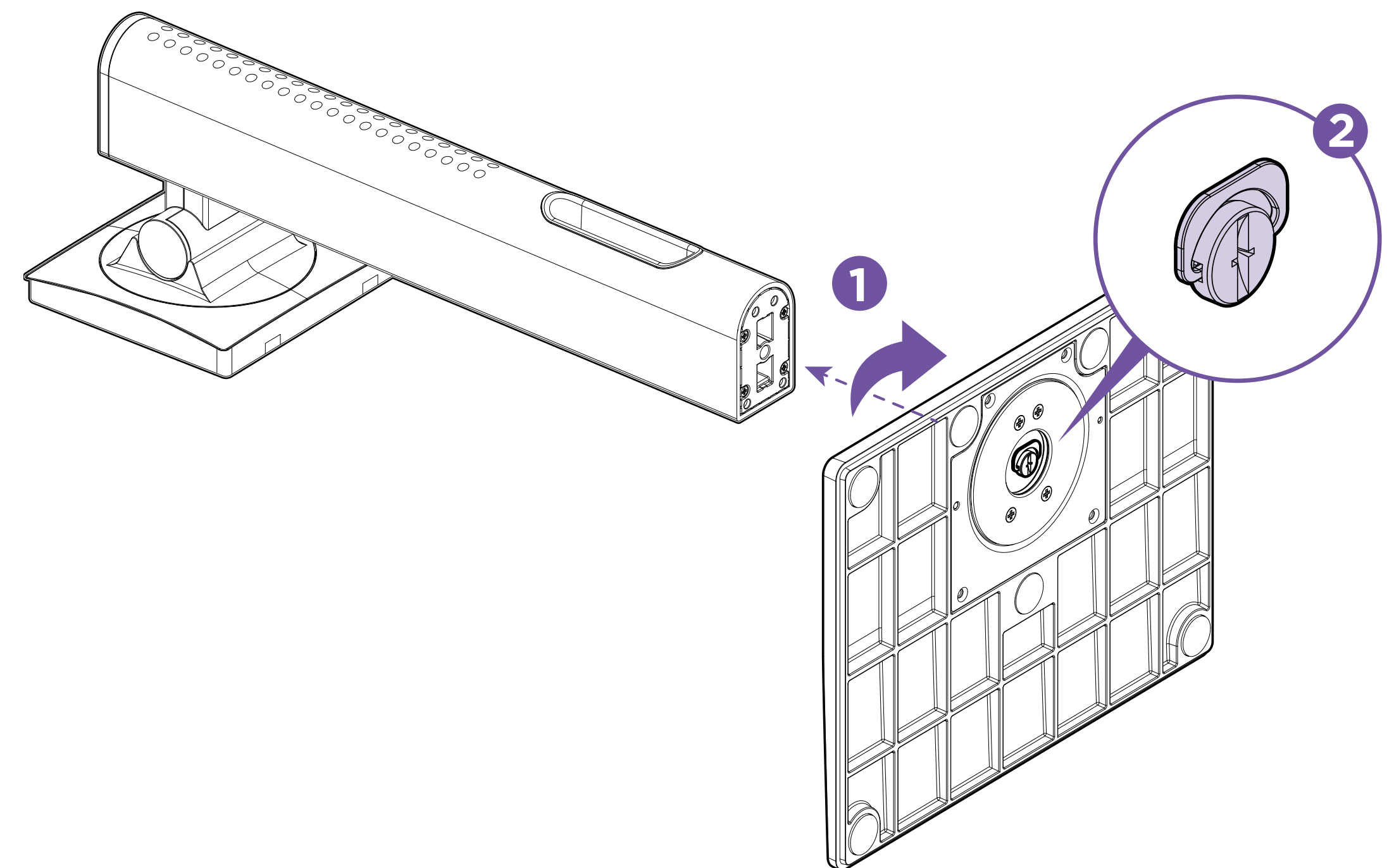



ステップ 3

スタンドの上部をモニターの背面にあるスロットに合わせて取り付けます。

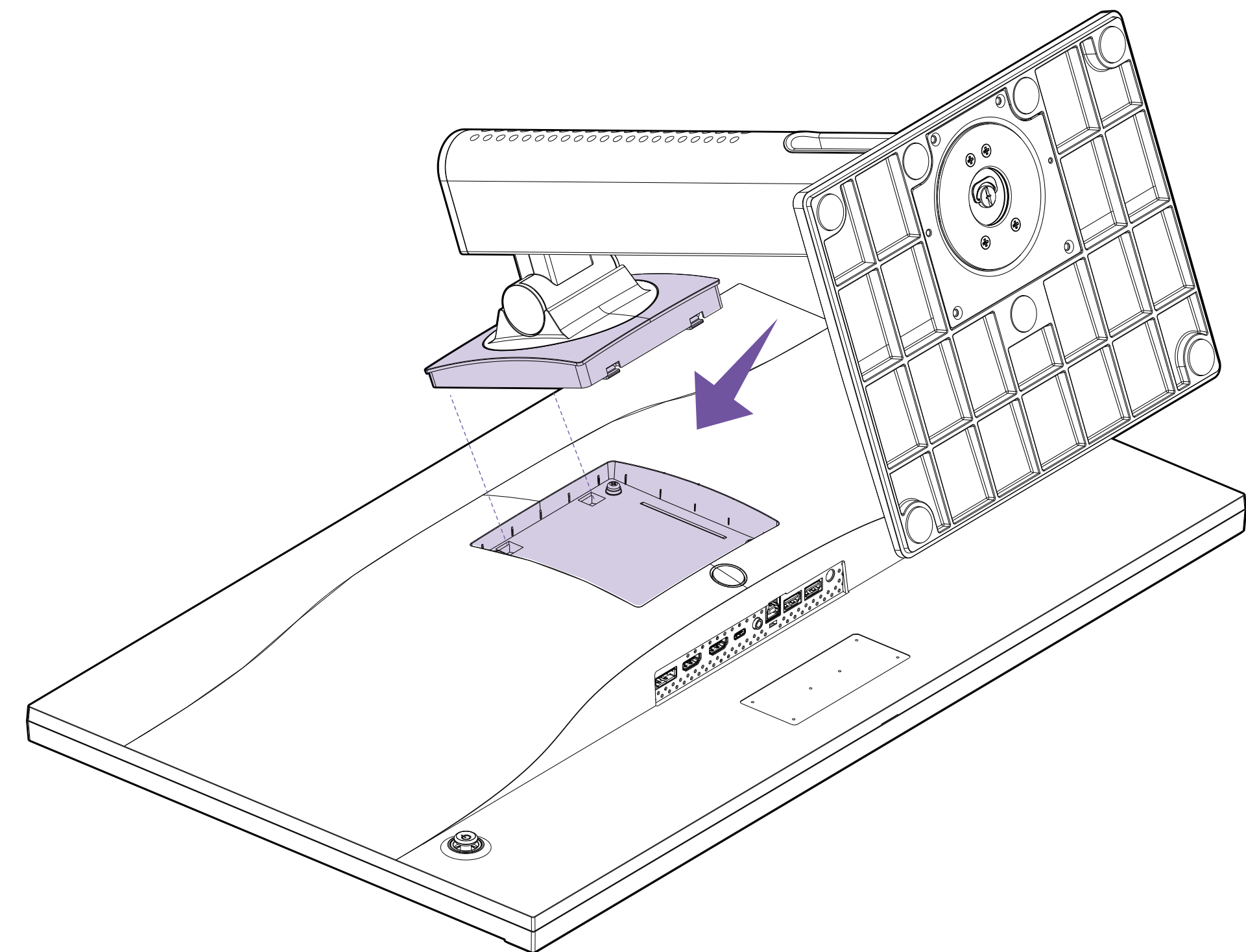



ステップ 4

押し下げるとクイックリリースマウントがラッチされ、スタンドがロックされます。所定の位置にロックされると、カチッという音がします。

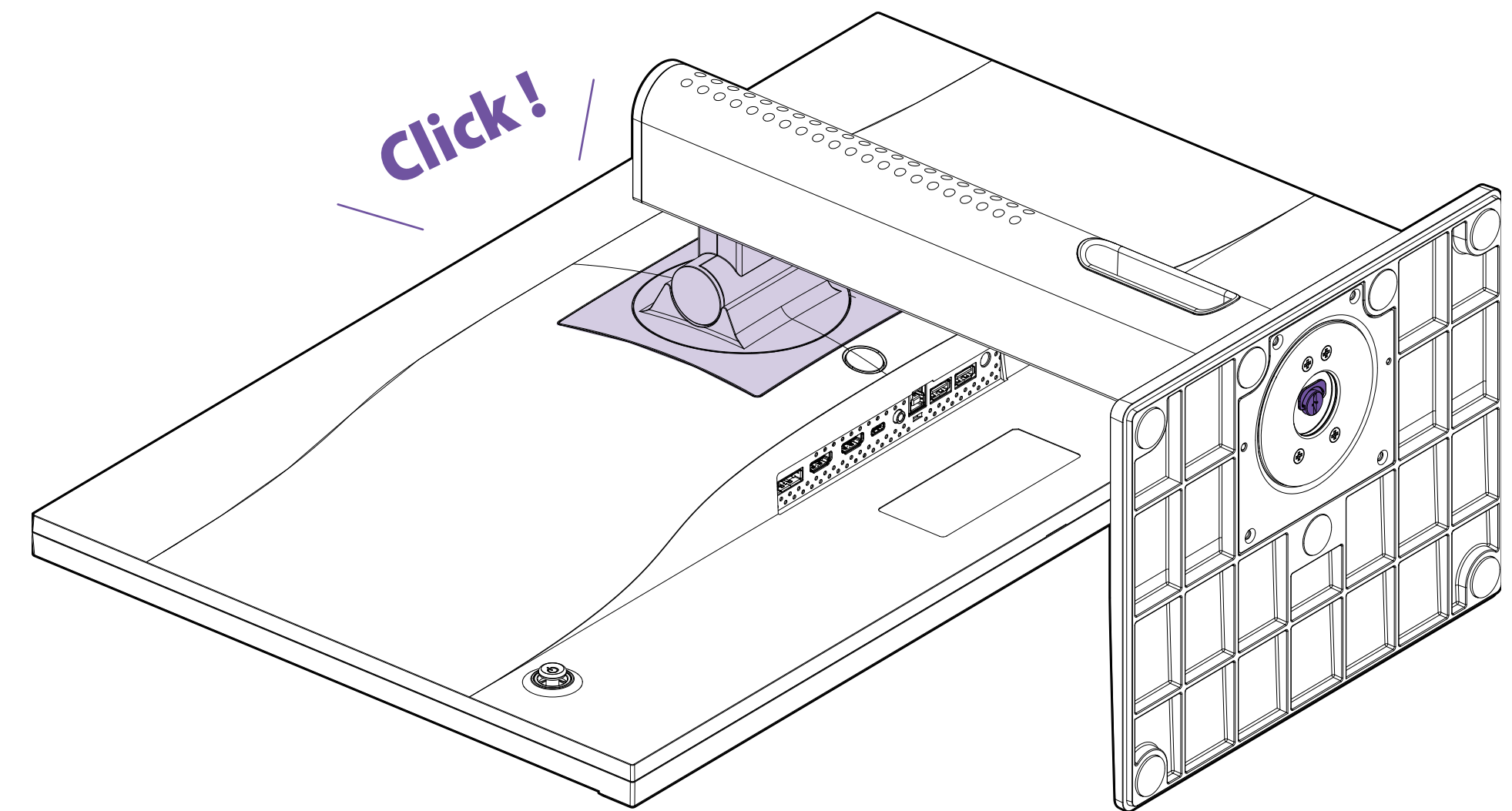

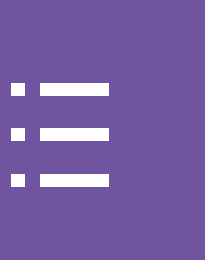

ステップ 5

両手で慎重にモニターを持ち上げます。片手では本体を持たないでください。

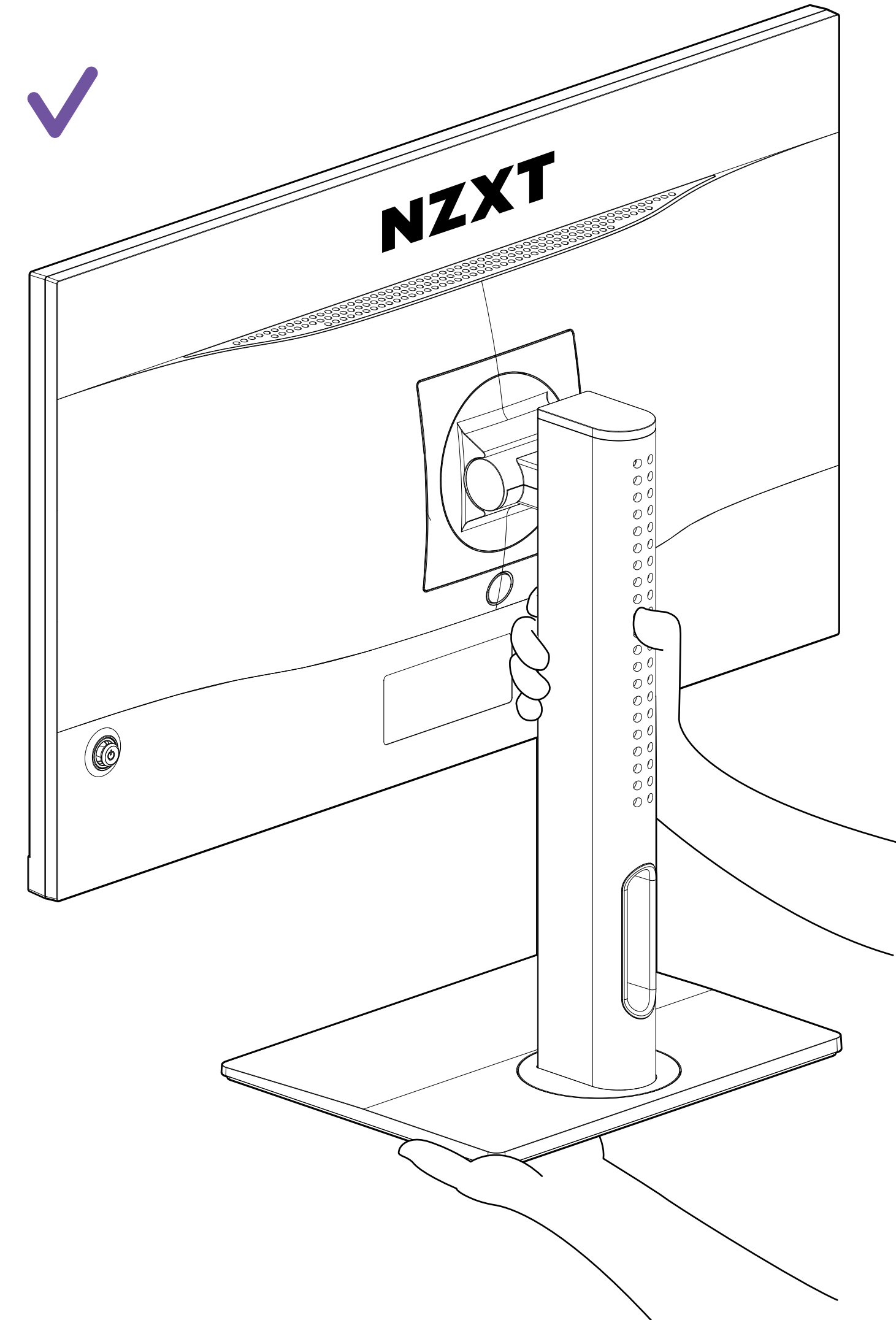
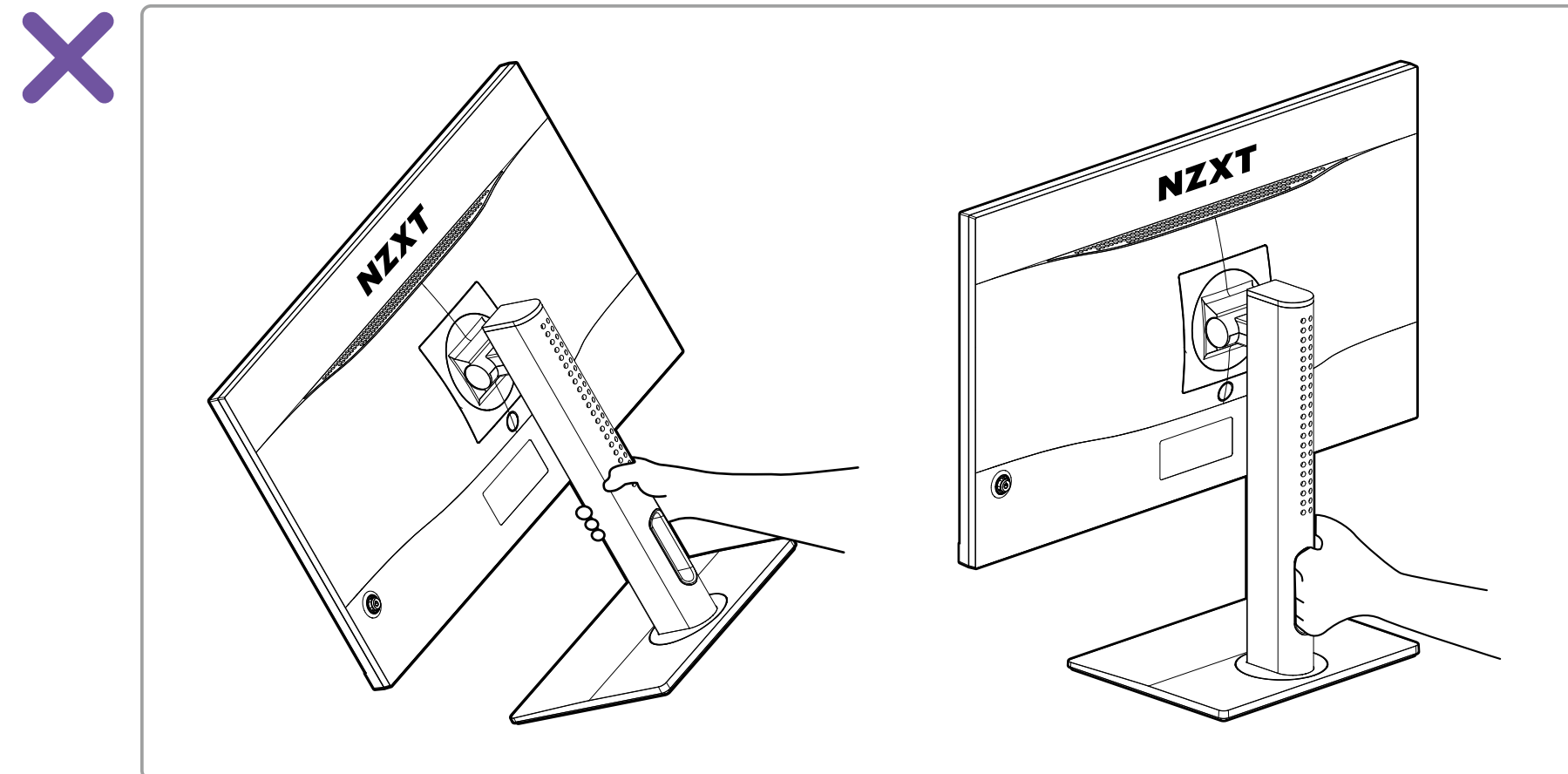

3.2 モニターの向き調整



快適な視聴を実現するために、このモニターには傾き、回転、高さ、およびピボットの各調整機能を備えています。

高さ

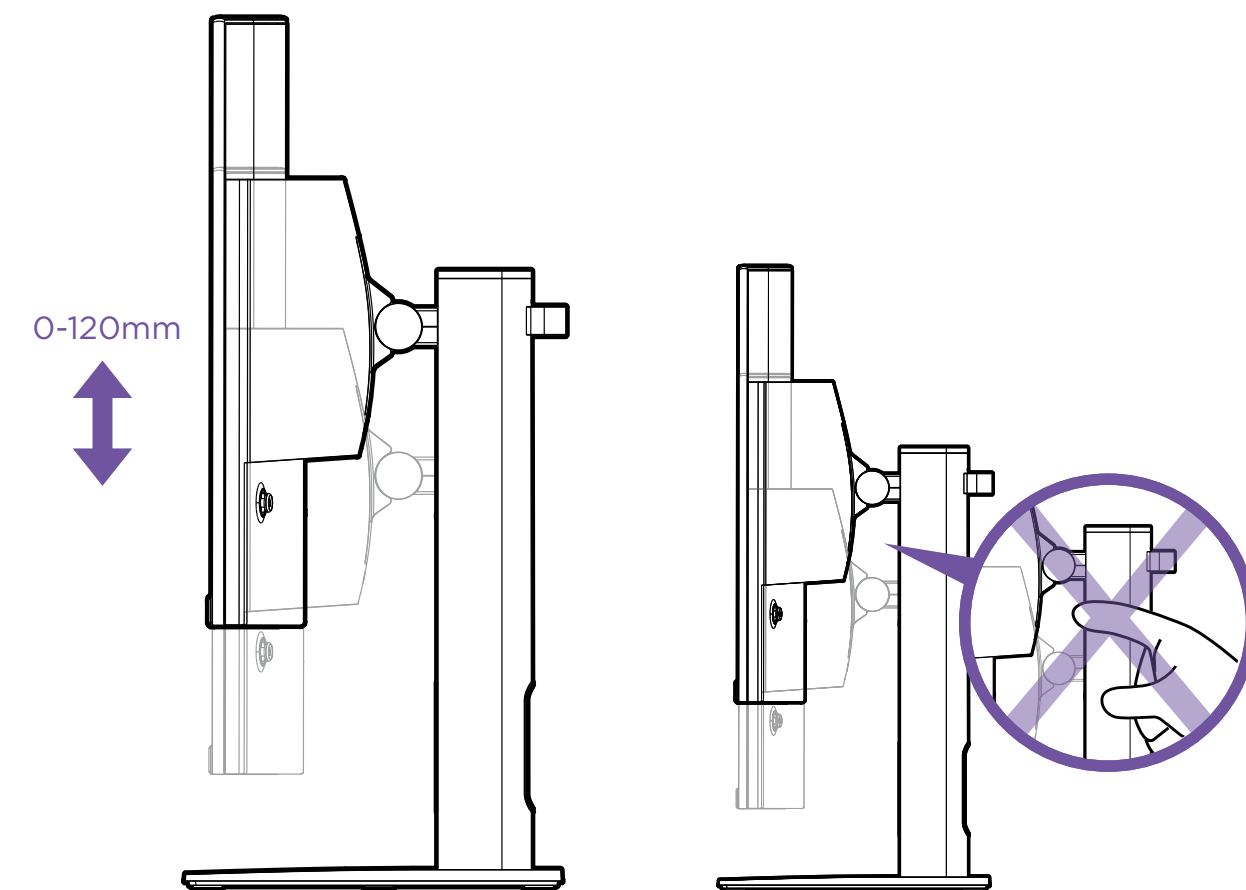

傾き

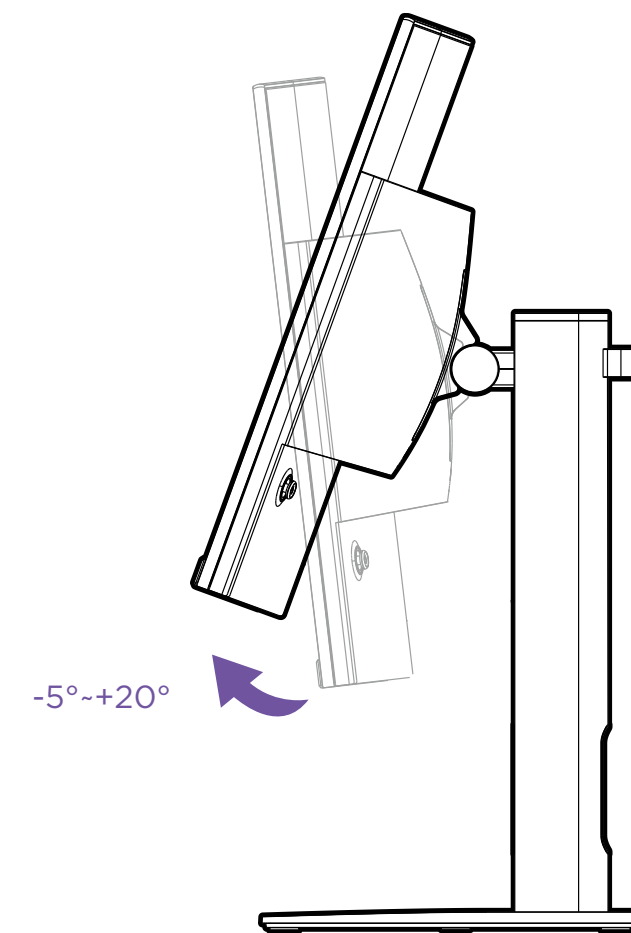

回転

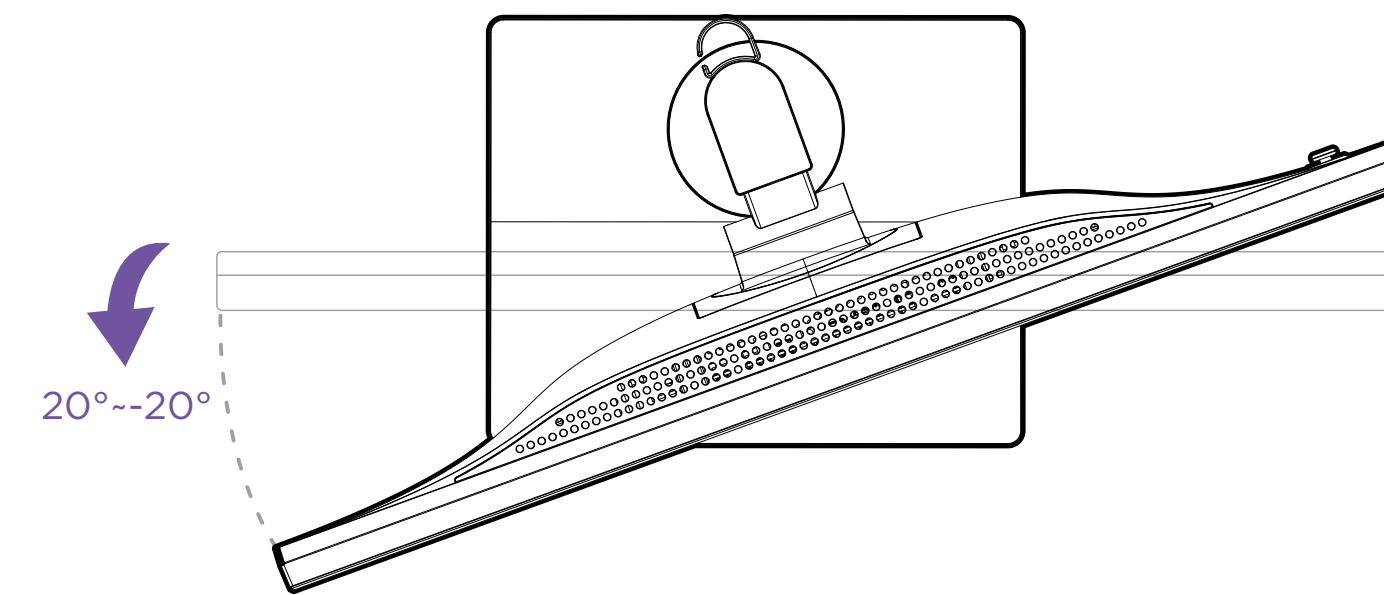

ピボット

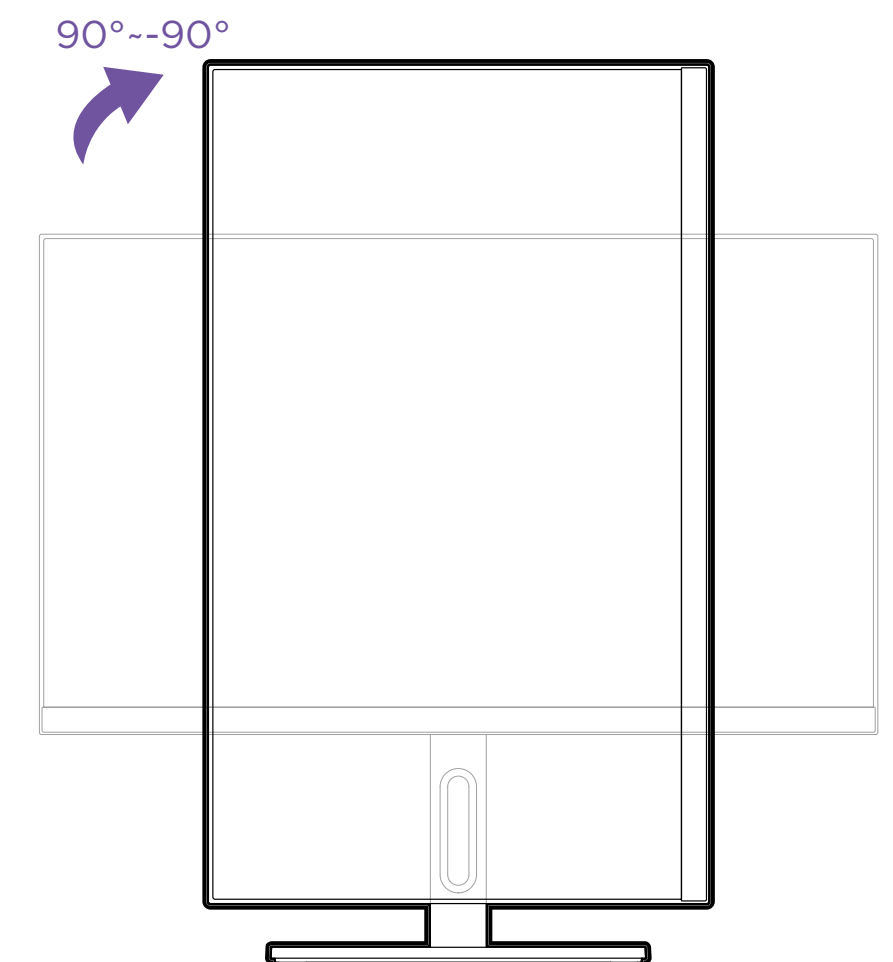

- **注意** - 高さ調整中のケガを防ぐため、パネルの裏側やスタンドの周囲に手を置くときは注意してください。
- **注意** - 高さ調節部分に手を挟まれないように十分注意してください。手にケガをするおそれがあります。

- **注意** - パネル下側の角でベースを傷つけないように、パネルを20°後ろに傾けてから回転させてください。

3.3 モニターとPCの接続



ステップ 1

PCの電源がオフになっていることを確認します

ステップ 2

付属のHDMI/DisplayPortケーブルをモニターからコンピュータに接続します。

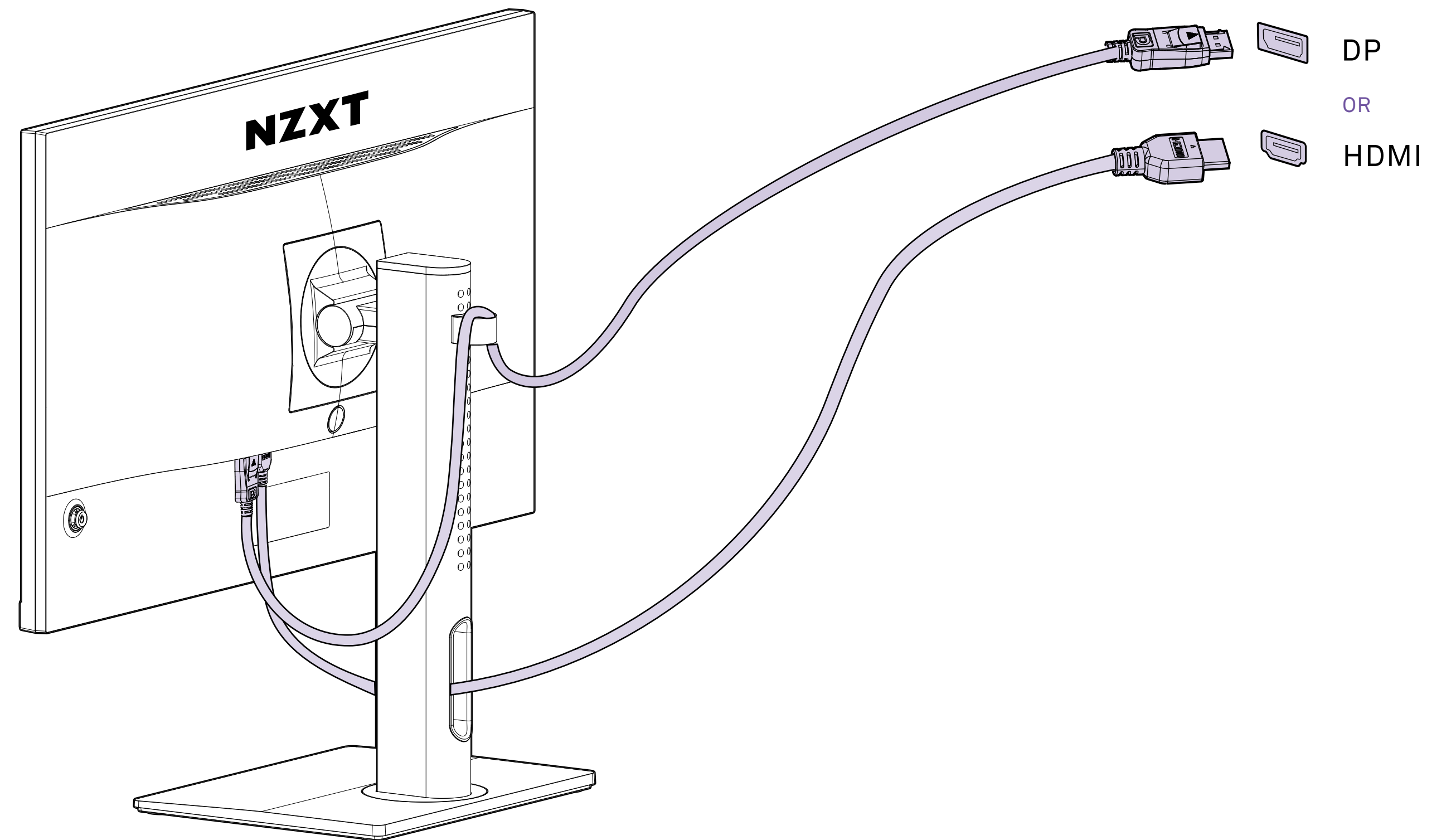



ステップ 3

モニターの電源アダプタを電源コードに接続します

ステップ 4

電源アダプタをモニターの電源ジャックに接続します

ステップ 5

電源コードをコンセントに差し込みます

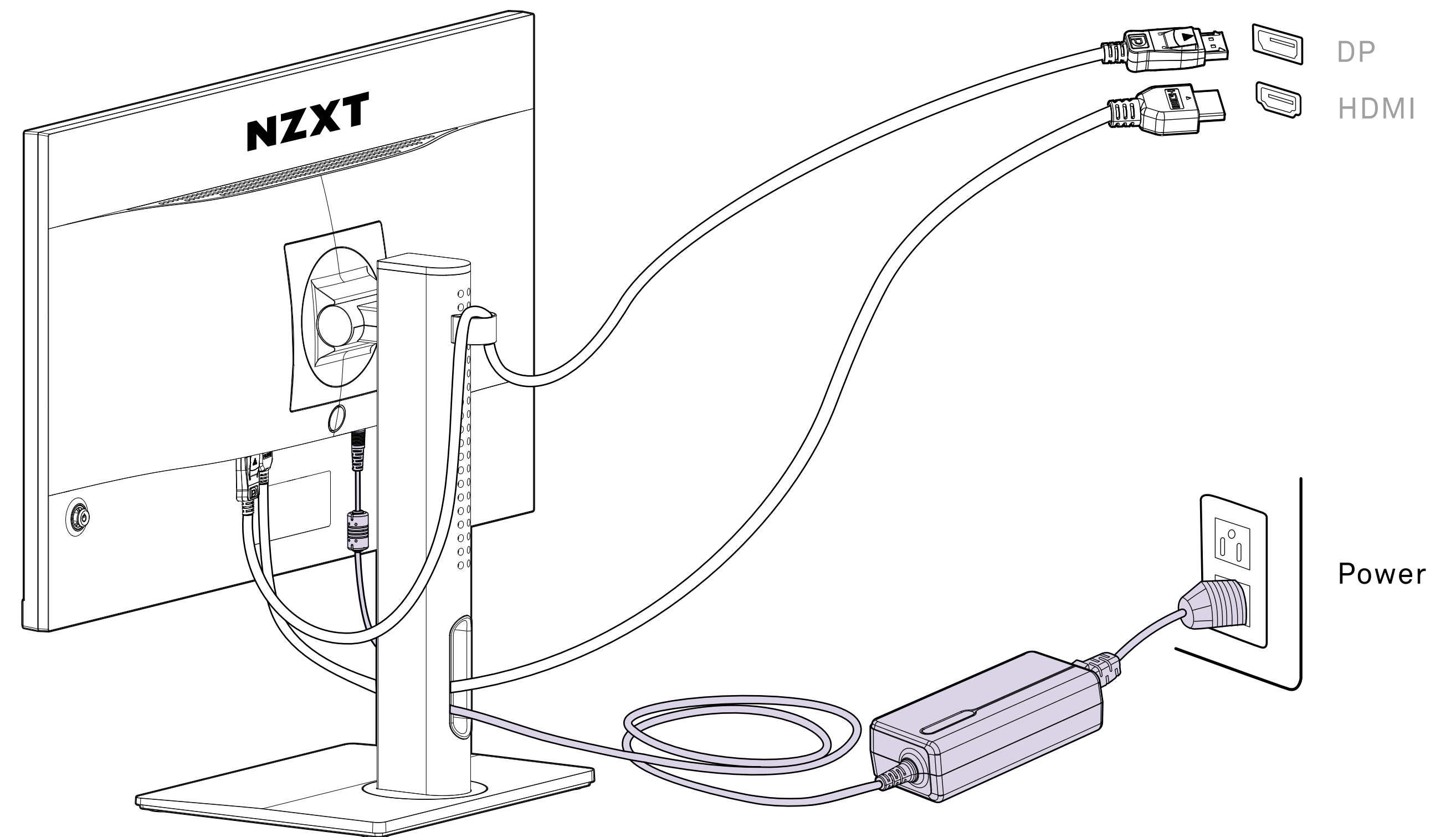

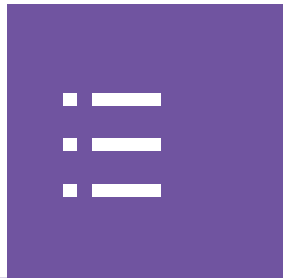

ステップ 6

CAMソフトウェアの接続には、付属のUSB Type AからBへの変換ケーブルを使用し、Type BコネクタをモニターI/Oに、Type Aをパソコンに接続します。
ステップ7.ケーブル管理には、付属のケーブルクリップやケーブルスロットを使用して、モニターやデスクの後ろにケーブルを取り回します。

NZXT CAMは nzxt.com/camapp からダウンロード・インストール可能です。

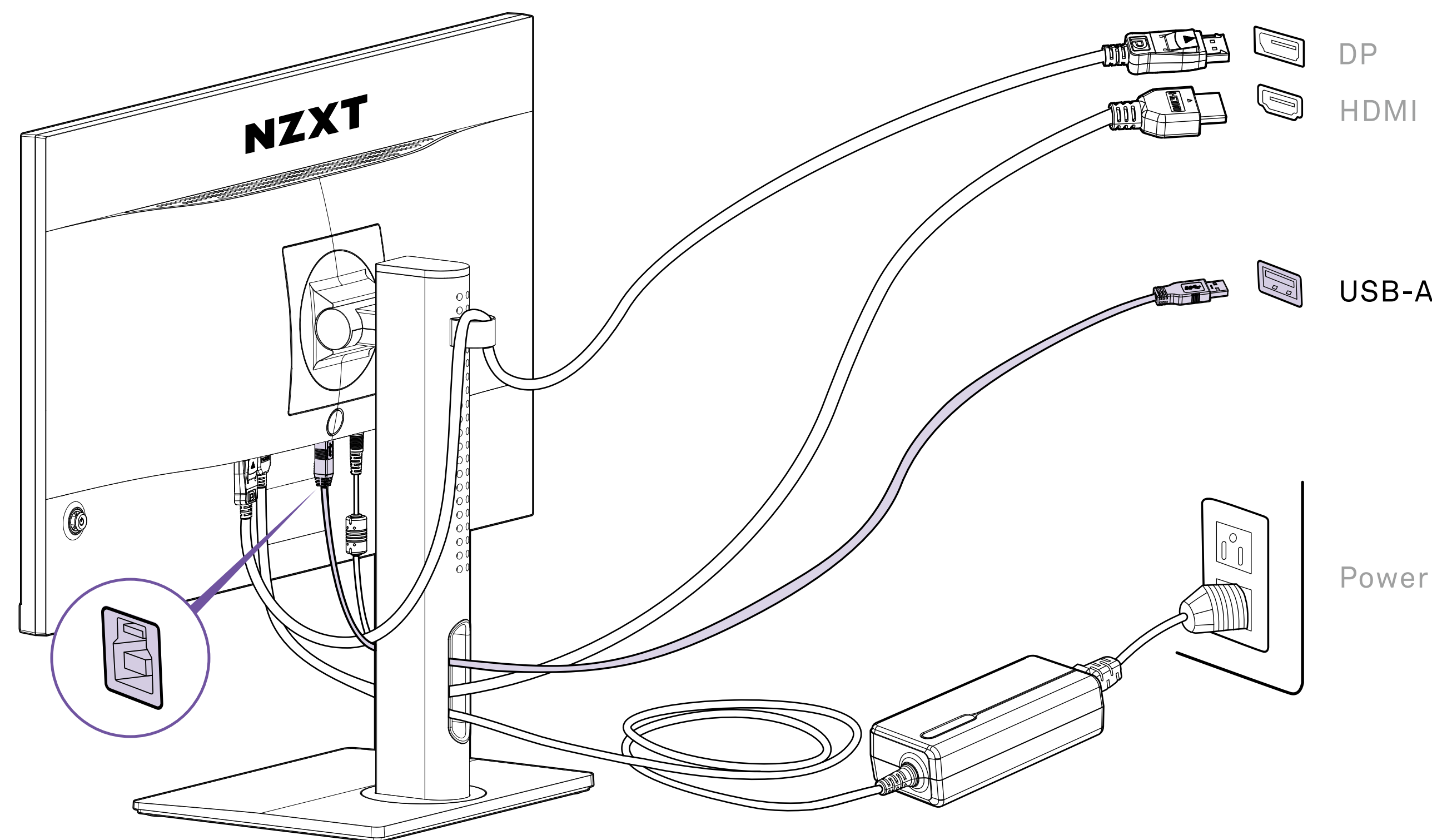



ステップ 7

ケーブル管理には、付属のケーブルクリップやケーブルスロットを使用して、モニターやデスクの後ろにケーブルを取り回します。

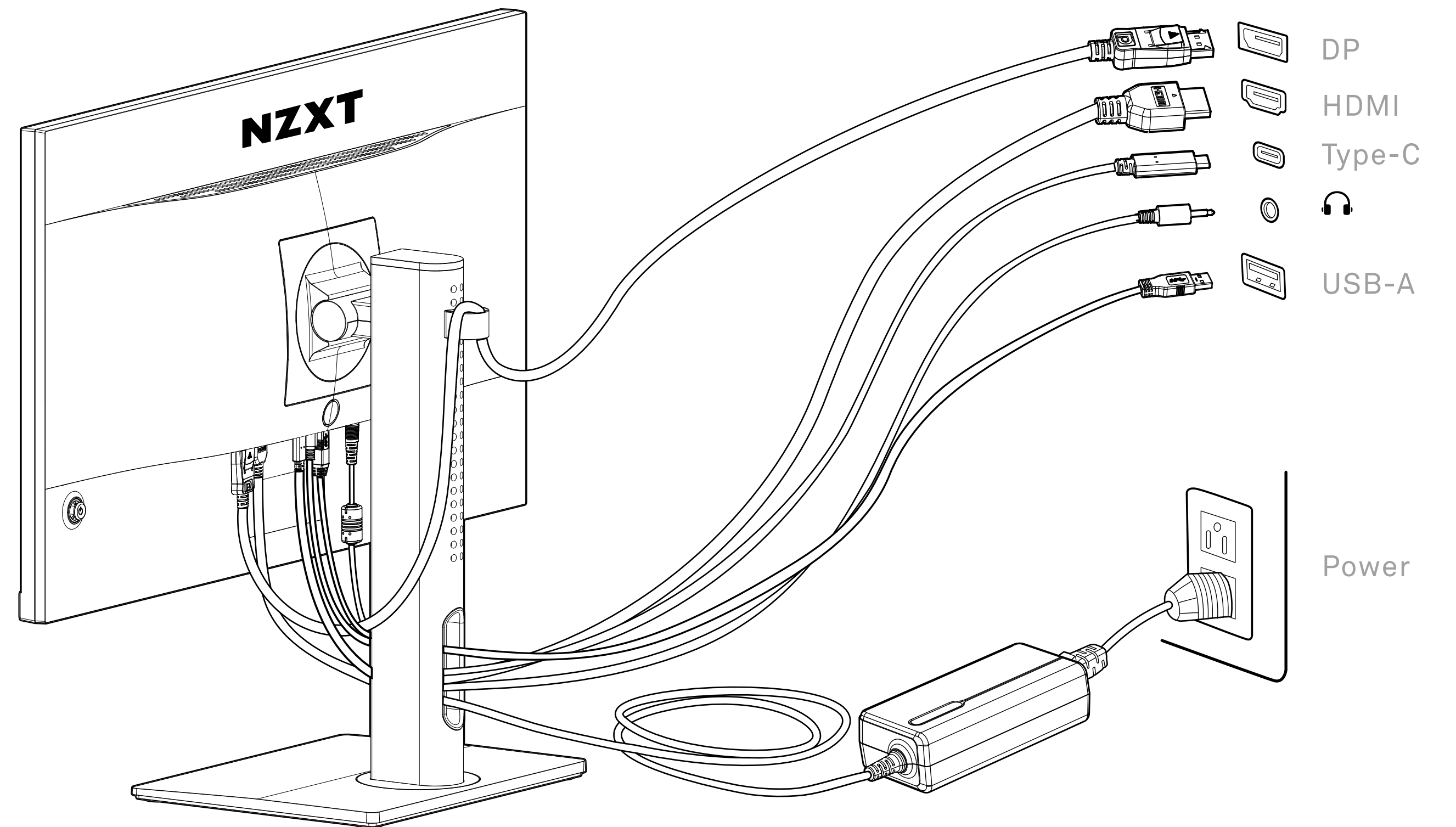



ステップ 8

モニターの電源を入れます。

ステップ 9

コンピュータの電源を入れると、モニターは自動的に信号源を検出します。

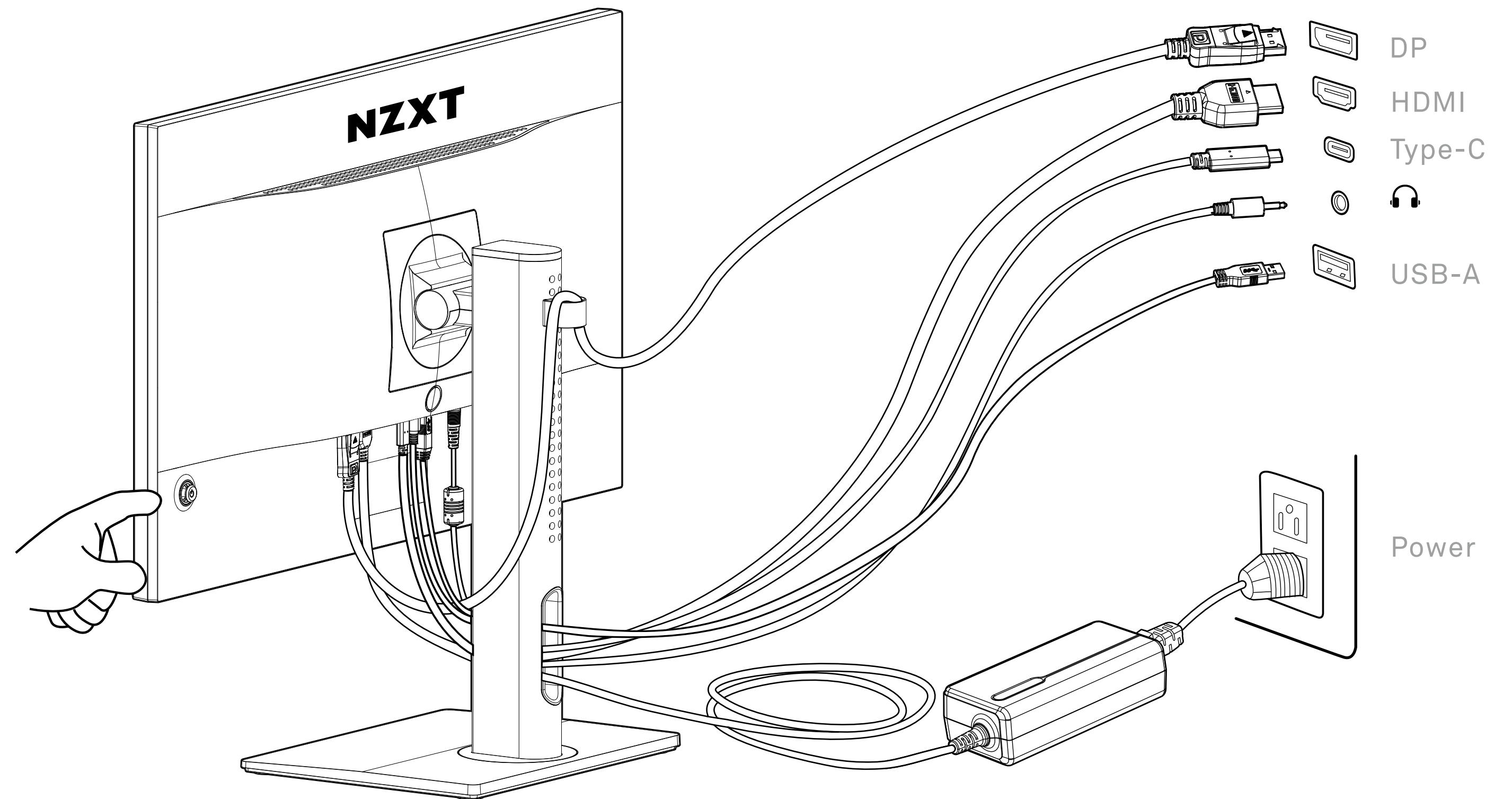

3.4 ケーブルクリップの取り付け



ケーブルクリップをネック部分の後ろ側に挿入します。

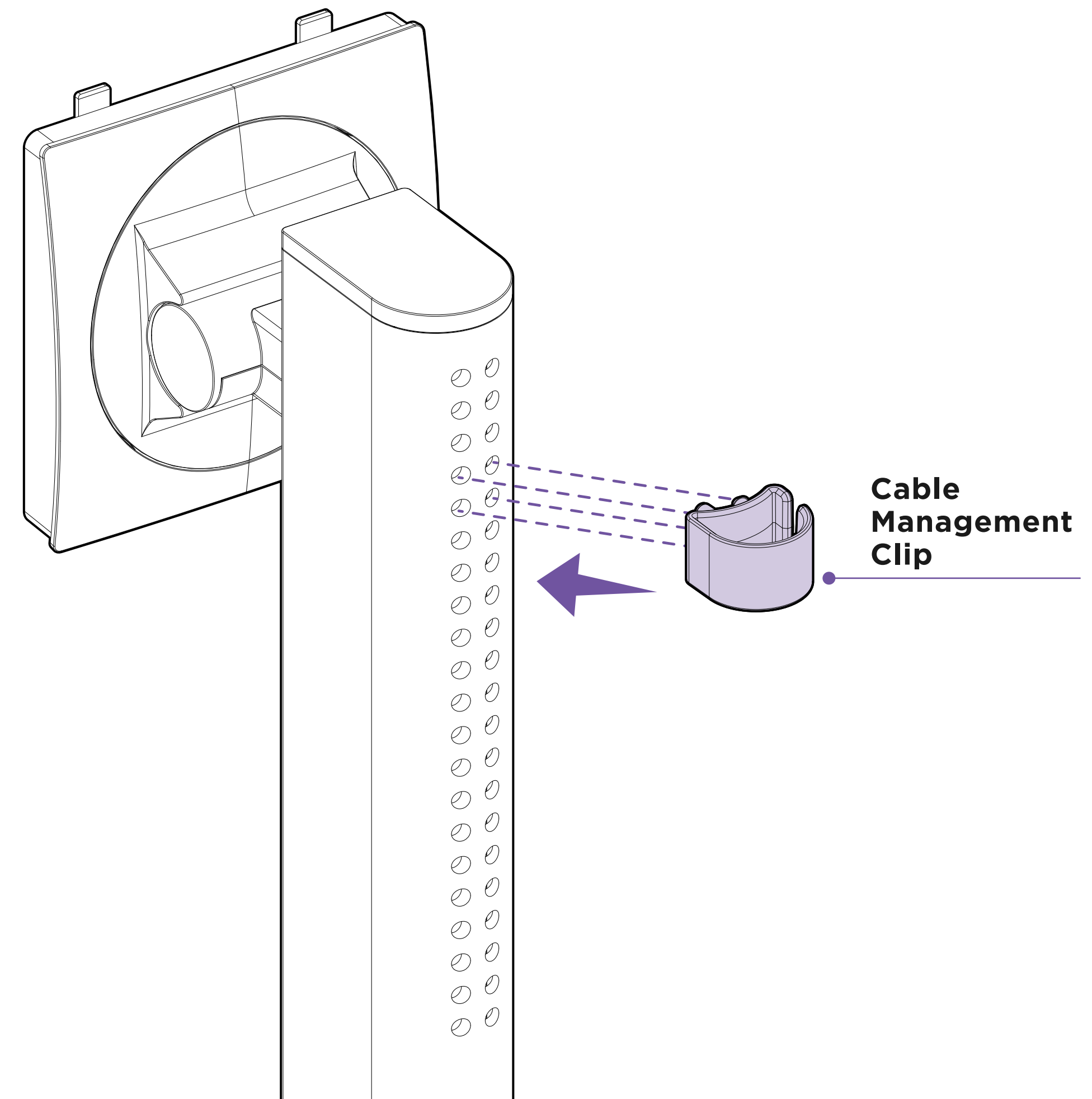

3.5 モニタースタンドクイックリリース



クイックリリースボタンを押しながら、モニターパネルを後ろに傾けます。

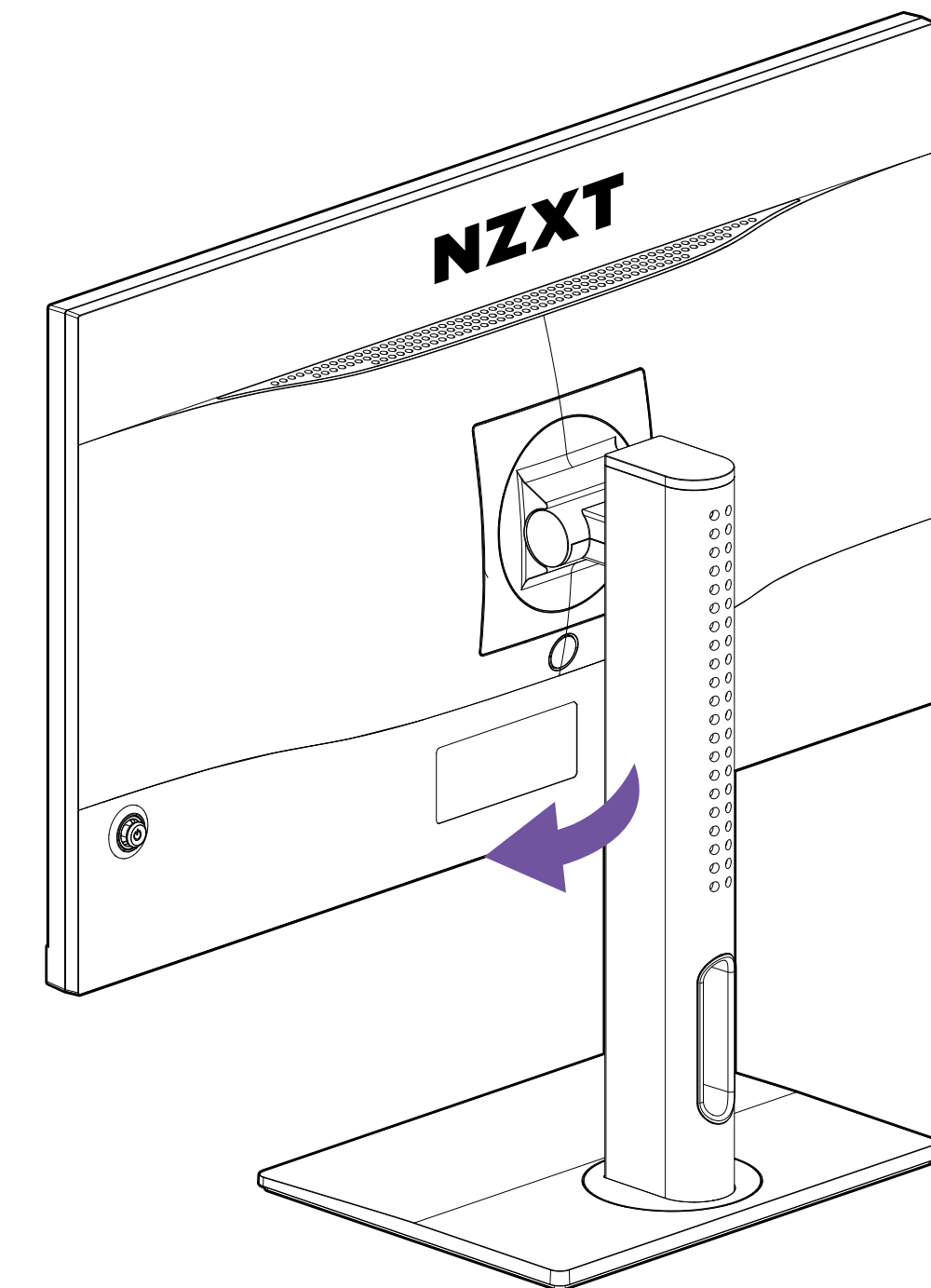
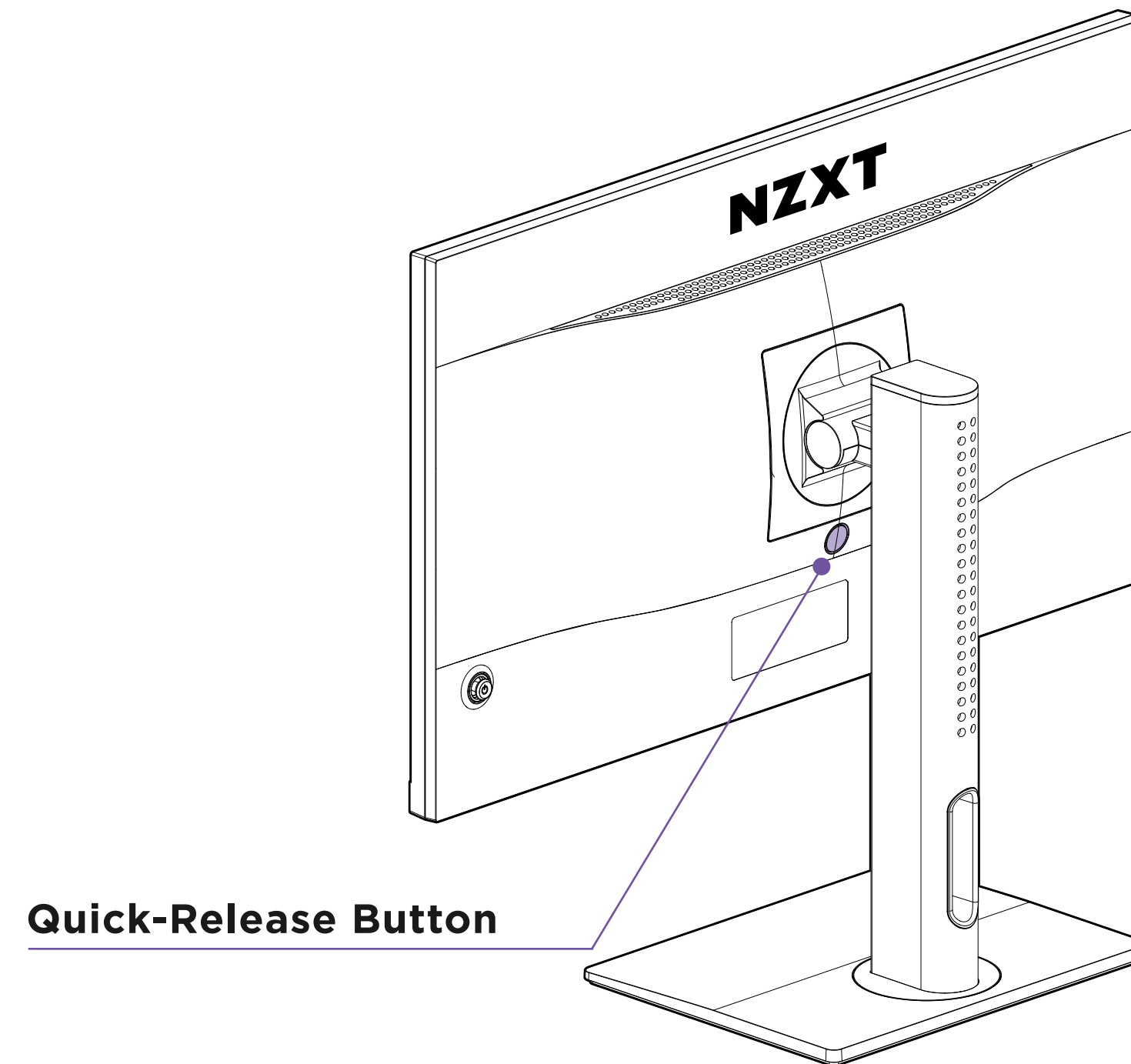

4. モニターOSD（オンスクリーンディスプレイ）の設定



4.1 5方向ジョイスティックコントロールの説明..... 26

4.2 OSDメニューの紹介.....27

4.1 5方向ジョイスティックコントロールの説明



モニターには、電源とモニターのOSD (オンスクリーンディスプレイ) メニューをナビゲートする多方向制御用の5方向ジョイスティックが付属しています。

電源オン/オフ - 3秒間の長押し

選択 - 下を押す

クイックアクセス

右 - ソース

左 - コントラスト

上 - 明るさ

下 - ピクチャーモード

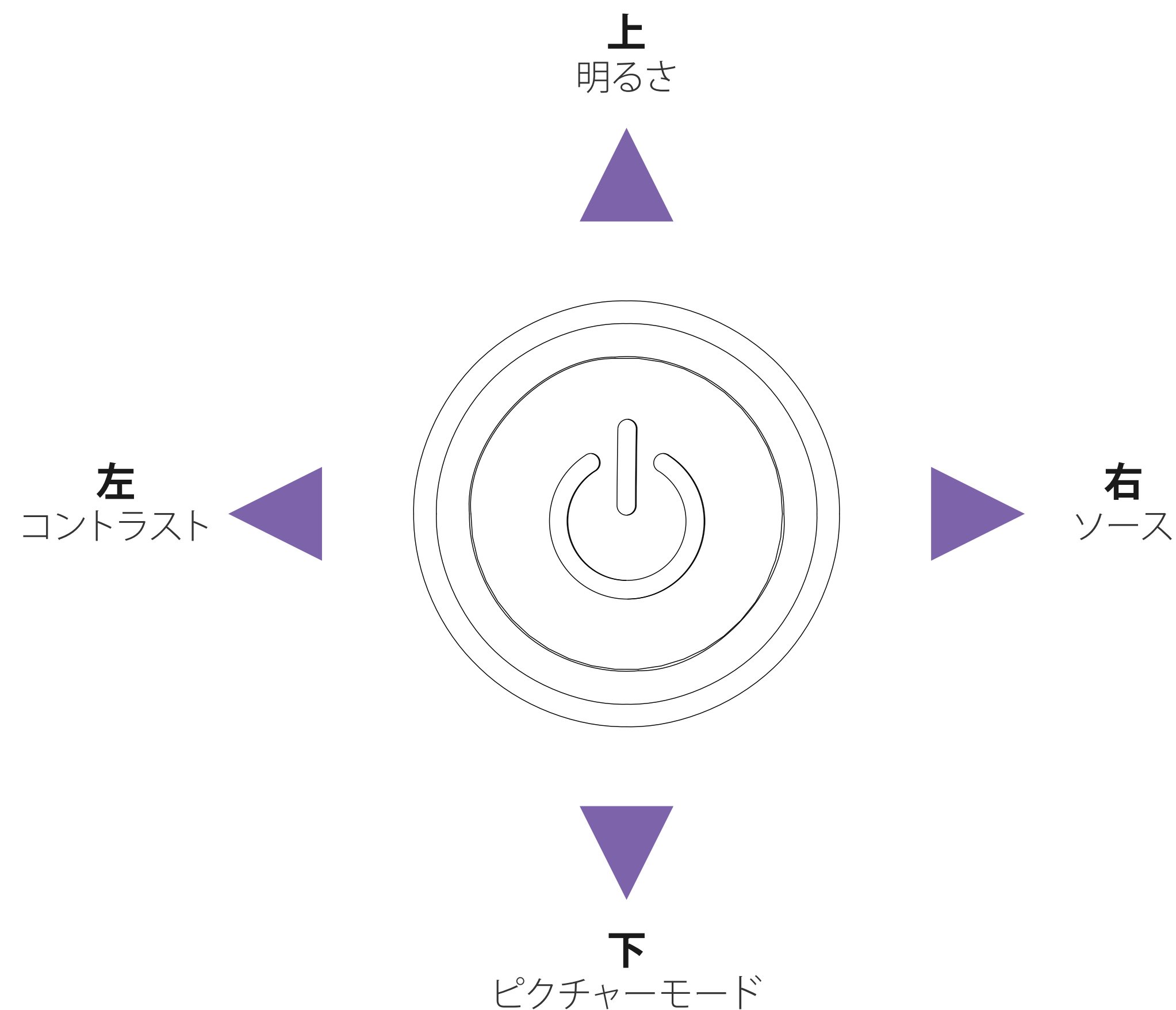

4.2 OSDメニューの紹介



ピクチャー

第1レベルメニュー	第2レベルメニュー	第3レベルメニュー		説明
ピクチャー	ピクチャーモード	標準		
		FPS		
		RTS		
		RPG		
		レーシング		
		シネマ		
		プロフェッショナル		
		ナイト		
		HDR		
	明るさ	0-100%		どのモードでも明るさ調整が可能です
	コントラスト	0-100%		どのモードでもコントラスト調整が可能です
	鮮明度	0-100%		<ul style="list-style-type: none"> - どのモードでも鮮明度の調整が可能です - これにより、画像の鮮明さやディテールが向上します
	色温度	クール/ノーマル/ウォーム		<ul style="list-style-type: none"> - デフォルトの色温度は、選択したピクチャーモードに依存します。 - 上ボタンまたは下ボタンで、モード効果を選択してプレビューすることができます。 - センターボタンを押すと、選択したモードを確定して適用します。 - カスタマイズモードでは、ユーザーが色温度を調整することができます。
		カスタマイズ	R(0-100) G(0-100) B(0-100)	
	ガンマ	オフ / 2.0 / 2.2 / 2.4		
	彩度	0-10		
	応答時間	普通/速い/最速		
	リフレッシュレート	オフ/右上/左上		
	MPRT	オン/オフ		
	低ブルーライト	0-10		<ul style="list-style-type: none"> - 低ブルーライトは、モニターのブルーライトから目を保護します。有効にすると、画面の色温度をより黄色に近い光に調整します。 - どのモードでも低ブルーライトに調整できます。 - リーダーモードがオンの場合、低ブルーライトは自動的にオンになります。
ブラックイコライザー	0-10			
アスペクト比	自動 / 4:3 / 16:9			



OSD設定

第1レベルメニュー	第2レベルメニュー	第3レベルメニュー	説明
OSD設定	言語	中国語 (繁体字)/英語/フランス語/ドイツ語/ イタリア語/スペイン語/韓国語/日本語/ ロシア語/ポルトガル語	<ul style="list-style-type: none"> - デフォルトの言語は英語です。 - ユーザーは、上下のボタンで異なる言語に切り替えることができます。センターボタンで新しい選択範囲を適用します。 - 言語は独立した設定です。ユーザー独自の言語設定は、工場出荷時のデフォルト設定に上書きされません。ユーザーが[リセット]を[はい]に設定すると、言語は変更されません。
	OSD透明度	0% / 20% / 40% / 60% / 80%	どのモードでもOSD透明度を調整できます
	OSDタイムアウト	10-60 秒	どのモードでもOSDタイムアウトを調整できます

システム設定

第1レベルメニュー	第2レベルメニュー	第3レベルメニュー	説明
システム設定	Free Sync	オン/オフ	- デフォルトはオフです。FreeSyncは一体型のスイッチで、HDMIをオフにすると、各入力ソースもオフになります。
			- NVIDIAグラフィックカードのG-Sync互換性を提供できるのはDisplayPortのみです。
	LED	オン/オフ	デフォルトはオンです。LED表示灯のオンまたはオフを制御します
	ソース検出	自動/手動	入力ソースを自動または手動で切り替えます。
	ミュート	オン/オフ	デフォルトはオフです。3.5mmオーディオジャックのオン/オフを制御します
	ボリューム	0-100	デフォルトは50です。3.5mmオーディオジャックのボリュームを制御します
すべてリセット	オン/オフ	どのモードでも、設定を元のOSDデフォルトにリセットまたは復元することができます。	



入カソース

第1レベルメニュー	第2レベルメニュー	第3レベルメニュー	説明
入カソース	HDMI 1		
	HDMI 2		
	DisplayPort		
	Type C		

モニター情報

1. ソース 2. 解像度 3. リフレッシュレート 4. FreeSyncプレミアム 5. HDR 6. FWバージョン



5.1 CAMのダウンロード.....31

5.2 CAMの紹介..... 32



NZXT CAM

Download and install NZXT CAM from nzxt.com/camapp.

Descargue e instale NZXT CAM en nzxt.com/camapp.

Téléchargez et installez NZXT CAM depuis nzxt.com/camapp.

laden Sie NZXT CAM von nzxt.com/camapp herunter und installieren Sie die Software.

Scaricare e installare NZXT CAM da nzxt.com/camapp.

Baixe e instale o NZXT CAM de nzxt.com/camapp.

загрузите и установите приложение NZXT CAM со страницы nzxt.com/camapp.

nzxt.com/camapp 에서 NZXT CAM을 다운로드하여 설치하십시오.

NZXT CAMは nzxt.com/camapp からダウンロード・インストール可能です。

請从：nzxt.com/camapp 下载并安装 NZXT CAM 软件。

請從 nzxt.com/camapp 下載並安裝 NZXT CAM。



NZXT CAMは、PCゲーム設定を同期させた完全没入型のエコシステムに変えることを可能にします。このまとまりのある直感的なソフトウェアは、PCの監視、カスタマイズ、パフォーマンスの調整のために作られています。NZXT CAMは、ユーザーがCanvasモニターの設定を直接調整することができ、特定のゲームや時刻に同期できるカスタムプロファイルを使用することができます。



6.1 仕様..... A-2

6.2 トラブルシューティング (よくあるご質問)..... A-3

6.3 対応タイミンガー覧 A-4

6.4 NZXT Global Warranty Policy..... A-5

6.5 Support and Service.....A-11

6.6 規制に関する通知 A-14

6.7 Battery Information..... A-15

6.8 WEEE Statement A-16

6.9 Revision HistoryA-20

6.1 仕様



モデル	NZXT CANVAS 27Fゲーミングモニター
パネルサイズ	27インチ
アスペクト比	16:9
フラット/カーブ	フラット
最大解像度	FHD 1920X1080
LCM明るさ (公称値)	400 CD/M ²
ベゼルタイプ	ボーダーレス
有効表示領域 (H*V)	597.6 (H) X 336.15 (V)
色域	DCI-P3 84%, RGB 99%
画角 (H/V)	178° / 178° (公称値)
表示色	16.7M
応答時間	1MS (GTG)
アダプティブ同期	AMD FREESYNC プレミアム
パネルリフレッシュレート	240HZ
HDR	VESA DISPLAYHDR™ 400
ビデオ入力	2X HDMI 2.0 1X DP 1.2
USBポート	2X USB 3.0 TYPE A 1X USB 3.0 TYPE B 1X USB TYPE C (DISPLAYPORT ALT)
ヘッドホン出力	3.5MM X1
電源タイプ	EXTERNAL ADAPTER
アダプタ電源出力	100-240VAC, 50-60HZ,1.6A MAX
アダプタ電源入力	19V = 3.42 A

シャーシ色	ブラック/ホワイト
省エネモード	0.5W
電源オフモード	0.3W
VESA 互換性	100 X 100 MM ネジタイプ:M4 X 15MM
視野	アンチフリッカー ブルーライト保護 アンチグレア ぼかし低減
傾き調整	5° ~ -20°
回転調整	20° ~ -20°
高さ調整	0-120MM
ピボット	90° ~ -90°
スタンド付き寸法 (幅×高さ×奥行)	615mm X 526.6mm X 222.8mm
スタンドなし寸法 (幅×高さ×奥行)	615mm X 367mm X 68.6mm
箱寸法 (幅×高さ×奥行)	720X490X135mm
正味重量 (パネルのみ)	3.45KG
正味重量 (スタンドのみ)	2.6KG
電圧定格	19V 3.42A
環境	動作 温度:0℃~40℃ 湿度:20%~90%、結露なきこと 高度:0~5000M ストレージ 温度:-20℃~60℃ 湿度:10%~90%、結露なきこと

6.2 トラブルシューティング（よくあるご質問）



問題	解決方法
電源LEDが点灯しない	<ul style="list-style-type: none">- アダプタや電源コードが正しくしっかり接続されているか、外れていないか確認してください。- 電源LEDが点灯していない状態で画面が動作している場合は、MENU > その他の設定 > LEDを確認し、オンになっていることを確認してください。
電源LEDは点灯しているが、画面が表示されない	<ul style="list-style-type: none">- オペレーティングシステムがスリープモードまたは省電力モードになっていないかどうかを確認します。ジョイスティックを押すか、マウスを動かして解除してください。- 信号ケーブル（HDMI/DisplayPort/Type-C）が正しく接続されているか、出力ケーブルのもう一方の端がコンピューターの入力ポート（グラフィックカード）にしっかりと接続されているかを確認します。すべてのピンが曲がっていないことを確認するために、2端子を抜き差しします。- 信号ケーブル（HDMI/DisplayPort/Type-C）を交換してクロステストを行います。- MENU > 入力ソースを確認して正しいソースに切り替えてください。- モニターを他のコンピューター（PC/ノートPC）に接続して正常かどうかを確認します。- モニターのリセットは、MENU > その他の設定 > すべてリセットを選択します。
画面の画像が明るすぎる、または暗すぎる	<ul style="list-style-type: none">- MENU > 画像 > 明るさを確認して設定し、値が大きいほど明るくなります。
画面の画像が跳ねる、または画像に波模様がある	<ul style="list-style-type: none">- MENU > 画像 > 鮮明度を確認して設定します。- MENU > 画像 > 応答時間を確認し、普通/速い/最速モードの各モードに切り替えます。- MENU > 画像 > MPRTを確認してオフ/オンを切り替えます。- MENU > その他の設定 > FreeSyncプレミアムを確認してオフ/オンを切り替え、異常表示が消えることを確認します。
画面の画像に色の不具合がある（白が白っぽく見えない）	<ul style="list-style-type: none">- MENU > 画像 > 色温度を確認して、クール/ノーマル/ウォームを切り替えます。- 色温度 > カスタマイズ > R/G/Bを確認して設定します。- それでも十分に「白」に見えない場合は、MENU > その他の設定 > すべてリセットでモニターをリセットしてから、上記の操作をもう一度お試しください。
ディスプレイのリフレッシュレートの設定と変更	<ul style="list-style-type: none">- ディスプレイのリフレッシュレートはデフォルトで60Hzに設定されています- ディスプレイのリフレッシュレート設定を変更します。<ul style="list-style-type: none">• Windowsデスクトップ上で右クリックします• ドロップダウンから「ディスプレイ設定」を選択します• 下にスクロールして「ディスプレイの詳細設定」を選択します• ディスプレイを選択して、そのディスプレイの設定を表示または変更します• リフレッシュレート設定の選択• 注意 - ディスプレイをポートレートモードで使用する場合、ディスプレイの向きをポートレートモードに変更する前に、上記の手順でディスプレイのリフレッシュレート設定を変更してください。ポートレートモードで、リフレッシュレート設定を変更することはできません。

6.3 対応タイミング一覧



標準	解像度	HDMI 1	HDMI 2	DisplayPort	Type C
VGA	640x480、60Hz	<input checked="" type="checkbox"/>	<input checked="" type="checkbox"/>	<input checked="" type="checkbox"/>	<input checked="" type="checkbox"/>
	640x480、67Hz	<input checked="" type="checkbox"/>	<input checked="" type="checkbox"/>	<input checked="" type="checkbox"/>	<input checked="" type="checkbox"/>
	640x480、72Hz	<input checked="" type="checkbox"/>	<input checked="" type="checkbox"/>	<input checked="" type="checkbox"/>	<input checked="" type="checkbox"/>
	640x480、75Hz	<input checked="" type="checkbox"/>	<input checked="" type="checkbox"/>	<input checked="" type="checkbox"/>	<input checked="" type="checkbox"/>
Dos-モード	720x480、60Hz	<input checked="" type="checkbox"/>	<input checked="" type="checkbox"/>	<input checked="" type="checkbox"/>	<input checked="" type="checkbox"/>
	720x576、50Hz	<input checked="" type="checkbox"/>	<input checked="" type="checkbox"/>	<input checked="" type="checkbox"/>	<input checked="" type="checkbox"/>
SVGA	800x600、56Hz	<input checked="" type="checkbox"/>	<input checked="" type="checkbox"/>	<input checked="" type="checkbox"/>	<input checked="" type="checkbox"/>
	800x600、60Hz	<input checked="" type="checkbox"/>	<input checked="" type="checkbox"/>	<input checked="" type="checkbox"/>	<input checked="" type="checkbox"/>
	800x600、72Hz	<input checked="" type="checkbox"/>	<input checked="" type="checkbox"/>	<input checked="" type="checkbox"/>	<input checked="" type="checkbox"/>
	800x600、75Hz	<input checked="" type="checkbox"/>	<input checked="" type="checkbox"/>	<input checked="" type="checkbox"/>	<input checked="" type="checkbox"/>
XGA	1024x768、60Hz	<input checked="" type="checkbox"/>	<input checked="" type="checkbox"/>	<input checked="" type="checkbox"/>	<input checked="" type="checkbox"/>
	1024x768、70Hz	<input checked="" type="checkbox"/>	<input checked="" type="checkbox"/>	<input checked="" type="checkbox"/>	<input checked="" type="checkbox"/>
	1024x768、75Hz	<input checked="" type="checkbox"/>	<input checked="" type="checkbox"/>	<input checked="" type="checkbox"/>	<input checked="" type="checkbox"/>
SXGA	1280x768、60Hz	<input checked="" type="checkbox"/>	<input checked="" type="checkbox"/>	<input checked="" type="checkbox"/>	<input checked="" type="checkbox"/>
	1280x768、75Hz	<input checked="" type="checkbox"/>	<input checked="" type="checkbox"/>	<input checked="" type="checkbox"/>	<input checked="" type="checkbox"/>
WXGA+	1440x900、60Hz	<input checked="" type="checkbox"/>	<input checked="" type="checkbox"/>	<input checked="" type="checkbox"/>	<input checked="" type="checkbox"/>
WSXGA+	1680x1050、60Hz	<input checked="" type="checkbox"/>	<input checked="" type="checkbox"/>	<input checked="" type="checkbox"/>	<input checked="" type="checkbox"/>
フル HD	1920x1080、60Hz	<input checked="" type="checkbox"/>	<input checked="" type="checkbox"/>	<input checked="" type="checkbox"/>	<input checked="" type="checkbox"/>
	1920x1080、85Hz	<input type="checkbox"/>	<input type="checkbox"/>	<input type="checkbox"/>	<input type="checkbox"/>
	1920x1080、120Hz	<input checked="" type="checkbox"/>	<input checked="" type="checkbox"/>	<input checked="" type="checkbox"/>	<input checked="" type="checkbox"/>

標準	解像度	HDMI 1	HDMI 2	DisplayPort	Type C
フル HD QHD	1920x1080、144Hz	<input type="checkbox"/>	<input type="checkbox"/>	<input type="checkbox"/>	<input type="checkbox"/>
	1920x1080、165Hz	<input checked="" type="checkbox"/>	<input checked="" type="checkbox"/>	<input checked="" type="checkbox"/>	<input checked="" type="checkbox"/>
	1920x1080、200Hz	<input checked="" type="checkbox"/>	<input checked="" type="checkbox"/>	<input checked="" type="checkbox"/>	<input checked="" type="checkbox"/>
	1920x1080、240Hz	<input checked="" type="checkbox"/>	<input checked="" type="checkbox"/>	<input checked="" type="checkbox"/>	<input checked="" type="checkbox"/>
動画タイミング 解像度	480P、60Hz	<input checked="" type="checkbox"/>	<input checked="" type="checkbox"/>	<input checked="" type="checkbox"/>	<input checked="" type="checkbox"/>
	576P、50Hz	<input checked="" type="checkbox"/>	<input checked="" type="checkbox"/>	<input checked="" type="checkbox"/>	<input checked="" type="checkbox"/>
	720P、50Hz	<input checked="" type="checkbox"/>	<input checked="" type="checkbox"/>	<input checked="" type="checkbox"/>	<input checked="" type="checkbox"/>
	720P、60Hz	<input checked="" type="checkbox"/>	<input checked="" type="checkbox"/>	<input checked="" type="checkbox"/>	<input checked="" type="checkbox"/>
	720P、100Hz	<input checked="" type="checkbox"/>	<input checked="" type="checkbox"/>	<input checked="" type="checkbox"/>	<input checked="" type="checkbox"/>
	720P、120Hz	<input checked="" type="checkbox"/>	<input checked="" type="checkbox"/>	<input checked="" type="checkbox"/>	<input checked="" type="checkbox"/>
	1080i	<input type="checkbox"/>	<input type="checkbox"/>	<input type="checkbox"/>	<input type="checkbox"/>
	1080P、50Hz	<input checked="" type="checkbox"/>	<input checked="" type="checkbox"/>	<input checked="" type="checkbox"/>	<input checked="" type="checkbox"/>
	1080P、60Hz	<input checked="" type="checkbox"/>	<input checked="" type="checkbox"/>	<input checked="" type="checkbox"/>	<input checked="" type="checkbox"/>
	1080P、100Hz	<input checked="" type="checkbox"/>	<input checked="" type="checkbox"/>	<input checked="" type="checkbox"/>	<input checked="" type="checkbox"/>
	1080P、120Hz	<input checked="" type="checkbox"/>	<input checked="" type="checkbox"/>	<input checked="" type="checkbox"/>	<input checked="" type="checkbox"/>
	2160P、50Hz	<input checked="" type="checkbox"/>	<input checked="" type="checkbox"/>	<input checked="" type="checkbox"/>	<input checked="" type="checkbox"/>
2160P、60Hz	<input checked="" type="checkbox"/>	<input checked="" type="checkbox"/>	<input checked="" type="checkbox"/>	<input checked="" type="checkbox"/>	

6.4 NZXT GLOBAL WARRANTY POLICY

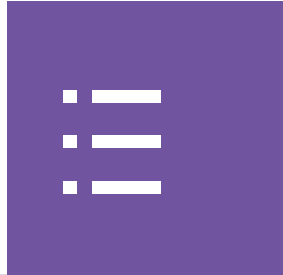

This NZXT Global Warranty Policy governs the sale of products by NZXT to you.

I. WARRANTY LENGTH

Any replacement product will be covered under warranty for the remainder of the warranty period or thirty days, whichever is longer. Proof of purchase is required for warranty service.

II. WHO IS PROTECTED

The Warranty covers only NZXT products purchased by the original consumer.

NEW NZXT PRODUCT	WARRANTY LENGTH FOR PARTS
Computer Cases	2 Years
Temperature Meters	2 Years
Fans	2 Years
Lighting	2 Years
Accessories	2 Years
Kraken M Coolers	3 Years
Headset/Headphone	2 Years
Headset/Headphone Storage	2 Years
Mixer	2 Years
Motherboards	3 Years
Gold Power Supply	10 Years
Bronze Power Supply	5 Years
Kraken X/Z Coolers	6 Years
Mini ITX Case with PSU, AIO, and Riser Card	3-year warranty on case, riser card, and AIO. 10-year warranty on PSU.
Monitors	3 Years
REFURBISHED NZXT PRODUCT	WARRANTY LENGTH FOR PARTS
All NZXT Certified Refurbished Products	1 Years



III. WHAT IS AND IS NOT COVERED

Please note that our warranty is not an unconditional guarantee. If the product, in NZXT's reasonable opinion, malfunctions within the warranty period, NZXT will provide you at its sole discretion with a repaired or replacement product, either new or refurbished, with a similar function that is equal or greater in value depending on supply.

Our warranty does not cover the following:

- any product or serial number/warranty sticker modification applied without permission from NZXT;
- any damage that is not a manufacturing defect;
- damage, deterioration or malfunction resulting from: accident, abuse, misuse, neglect, fire, water, lightning, or other acts of nature, unauthorized product modification or failure to follow instructions included with the product;
- improper installation, unauthorized alterations or modifications, or repair or attempted repair by anyone not authorized by NZXT;
- shipping or transport damage (claims must be made with the carrier);
- normal wear and tear.

NZXT does not warrant that this product will meet your requirements. It is your responsibility to determine the suitability of this product for your purpose. For NZXT Store orders, we cover two way return shipping for all exchanges and returns. For all other authorized dealers, NZXT Support does not cover return shipping and only covers one way shipping from NZXT back to the end user for exchanges. Two way expedited shipping is provided for all PSUs covered under the Less Than Three program, indiscriminate of purchase location, provided the location is an approved NZXT reseller.

IV. EXCLUSION OF DAMAGES (DISCLAIMER)

NZXT's sole obligation and liability under this warranty is limited to the repair or replacement of a defective product with either a new or refurbished product with a similar function that is equal or greater in value at our option. NZXT shall not, in any event, be liable for any incidental or consequential damage, including but not limited to damages resulting from interruption of service and loss of data, business, or for liability in tort relating to this product or resulting from its use or possession.



V. LIMITATIONS OF IMPLIED WARRANTIES

Here are no other warranties, expressed or implied, including but not limited to those of merchantability or fitness for a particular purpose. The duration of implied warranties is limited to the warranty length specified in Paragraph I.

VI. TO OBTAIN TECHNICAL SUPPORT

If you have already referenced your product owner's manual and still need help, you may contact us by phone at +1 (800) 228-9395, by email at service@nzxt.com, or visit the NZXT Support site at nzxt.com/customer-support.

VII. HOW TO OBTAIN A WARRANTY SERVICE FROM NZXT

To receive a warranty service for your product when purchased directly from NZXT, you must submit a request via the NZXT Support site outlining the problem. If a technician deems the product defective or requiring testing, you will be required to provide a copy of your proof of purchase, which will enable you to submit a Return Merchandise Authorization "RMA" request.

Once approved, you`ll receive an RMA number, upon which you will be asked to ship the defective item back to NZXT with the RMA number clearly marked or labelled on the package. NZXT recommends that appropriate measures are taken to safeguard the product from damage during shipping.



VIII. APPLICABLE LAW AND ADDITIONAL LEGAL RIGHTS FOR CONSUMERS

This warranty gives you specific legal rights. These conditions are governed and construed in accordance with the laws of California (with exception of its conflict of law provisions), and the application of the United Nations Convention of Contracts for the International Sale of Goods is expressly excluded. The non-exclusive jurisdiction of the courts of California is agreed, which means that you may bring a claim to enforce your consumer protection rights in connection with this Global Warranty in the country which you have your habitual residence where you may have additional rights. These rights may vary.

For original consumers who are covered by consumer protection laws or regulations in their country, state, or province of purchase or, if different, their country, state, or province of residence, the benefits conferred by this warranty are in addition to all rights and remedies conveyed by such consumer protection laws and regulations. To the extent that liability under such consumer laws can be limited, NZXT's liability is limited, and its sole option, to repair or replacement, either new or refurbished, with a similar function that is equal or greater in value depending on supply.

In the United Kingdom:

- For NZXT products sold to customers in the UK, during the expected lifespan of your product your legal rights entitle you to the following:
 - > Up to 30 days: if your goods are faulty, then you can get an immediate refund.
 - > Up to six months: if your goods can't be repaired or replaced, then you're entitled to a full refund, in most cases.
 - > Up to six years: if your goods do not last a reasonable length of time you may be entitled to some money back.
- If the person seeking to rely on the guarantee is not the original consumer, the NZXT Warranty will cover the product in relation to that person provided that they are able to provide proof of the transfer of the benefit of the guarantee from the original consumer.
- The implied warranties under the Consumer Rights Act 2015 says that your goods must be as described, fit for all purposes for which such goods are usually supplied, and of satisfactory quality.

In the EU:

- If you are a consumer and have your habitual residence in the EU, you additionally enjoy the protection afforded to you by provisions that cannot be derogated from by agreement by virtue of the law where you have your habitual residence.



IX. WARRANTY SERVICE FROM RESELLERS

In the event that a warranty service is sought, you must provide proof of purchase (store receipt or invoice) in order to receive the service and if deemed necessary, repair or replacement product.

In North America:

Within the first 60 days after purchase, please return your product (or for power supplies installed within our enclosures, just the failed power supply) to your dealer or reseller for a replacement. If the product is still within warranty and you can no longer return it to your dealer, please contact NZXT Customer Support (see above) for assistance and instructions. NZXT will not accept returns without prior approval and an RMA number.

In Europe:

Within the first year after purchase, please return your product (or for power supplies installed within our enclosures, just the failed power supply) to your dealer or reseller for a replacement. If the product is still within warranty and you can no longer return it to your dealer, please contact NZXT Customer Support (see above) for assistance and instructions. NZXT will not accept returns without prior approval.

In Australasia:

Within the first two years after purchase, please return your product (or for power supplies installed within our enclosures, just the failed power supply) to your dealer or reseller for a replacement. If the product is still within warranty and you can no longer return it to your dealer, please contact NZXT Customer Support (see above) for assistance and instructions. NZXT will not accept returns without prior approval.

The cost of shipping will be borne at the first instance by you; however, if the purchased item is defective, NZXT will reimburse reasonable postage or transportation of costs.

Outside North America, Europe, and Australasia:

If your product needs to be returned within the warranty period, please contact the retailer or distributor from whom you purchased the product.



X. NZXT.COM STORE RETURNS/EXCHANGE POLICY

Eligible products under this NZXT Warranty qualify for a full refund or exchange only with an authorized RMA number and if the item is returned to the NZXT.com store inventory within 30 days of purchase. Returns are not allowed beyond 30 days of the purchase date. The NZXT.com Store reserves the right to deny any return or exchange. Refunds will be credited to the original method of payment. To initiate a return, simply submit a request via NZXT support site.

- > Visit nzxt.com/warranty and support.nzxt.com for information on warranty coverage and service.
- > Visite el sitio Web nzxt.com/warranty y support.nzxt.com para obtener información sobre la cobertura y el servicio de la garantía.
- > Visitez nzxt.com/warranty et support.nzxt.com pour les informations de la couverture de la garantie et du service.
- > Informationen zu Geltungsbereich und Service der Garantie finden Sie unter support.nzxt.com und nzxt.com/warranty.
- > Visitare il sito nzxt.com/warranty e support.nzxt.com per informazioni sulla copertura e sul servizio della garanzia.
- > Visite nzxt.com/warranty e support.nzxt.com para obter informações sobre a cobertura da garantia e assistência.
- > Подробную информацию об условиях гарантийного обслуживания см. на веб-сайте nzxt.com/warranty и support.nzxt.com.
- > 제품 보증 범위와 서비스 정보를 확인하시려면 nzxt.com/warranty 또는 support.nzxt.com 을 방문해 주시기 바랍니다.
- > 保証範囲およびサービスに関する情報については、support.nzxt.com と nzxt.com/warranty にアクセスしてください。
- > 请造访 nzxt.com/warranty 和 support.nzxt.com 了解保修范围和服务的信息。
- > 請訪問 nzxt.com/warranty 和 support.nzxt.com 了解產品保固範圍和更多服務訊息。

NZXT, Inc./ 15736 E Valley Blvd, City of Industry, CA 91744, USA
NZXT Europe GmbH/ Industriering Ost 66 | 47906 Kempen | Germany
+1 (800) 228-9395 / service@nzxt.com / [NZXT.com](https://nzxt.com)



SUPPORT AND SERVICE

If you have any questions or problems with the NZXT product you purchased, please don't hesitate to contact us using our support system. support.nzxt.com

Please include a detailed explanation of your problem and your proof of purchase. For comments and suggestions, you can e-mail our design team, designer@nzxt.com. Lastly we would like to thank you for your support by purchasing this product.

For more information about NZXT, please visit us online. NZXT Website: [NZXT.com](https://nzxt.com)

SOPORTE Y SERVICIO

Si tiene preguntas o problemas con el producto NZXT que usted compró, no dude en ponerse en contacto con service@nzxt.com y suministrar una explicación detallada de su problema así como su prueba de compra. Puede hacer consultas sobre piezas de repuesto en support.nzxt.com. Para comentarios y sugerencias, escriba un mensaje de correo electrónico a nuestro equipo de diseño: designer@nzxt.com. Gracias por comprar un producto NZXT. Para más información acerca de NZXT, visítenos en línea. Página web de NZXT: [NZXT.com](https://nzxt.com)

SUPPORT ET SERVICE

Si vous avez des questions ou des problèmes avec le produit NZXT que vous avez acheté, n'hésitez pas à contacter service@nzxt.com avec une description détaillée de votre problème et votre preuve d'achat. Vous pouvez aussi commander des pièces de remplacement auprès support.nzxt.com. Pour les commentaires et les suggestions, envoyez un email à notre équipe de design, designer@nzxt.com. Merci d'avoir acheté ce produit de NZXT. Pour plus d'informations sur NZXT, visitez notre site Web. Site Web de NZXT : [NZXT.com](https://nzxt.com)

KUNDENDIENST UND SERVICE

Falls Fragen oder Probleme bezüglich Ihres NZXT-Produktes auftreten, wenden Sie sich bitte mit einer detaillierten Problembeschreibung und Ihrem Kaufbeleg an service@nzxt.com.

Ersatzteile können Sie unter support.nzxt.com anfragen. Kommentare und Anregungen senden Sie bitte per designer@nzxt.com an unser Designteam. Vielen Dank, dass Sie ein NZXT-Produkt erworben haben. Weitere Informationen über NZXT erhalten Sie im Internet. NZXT-Webseite: [NZXT.com](https://nzxt.com)



ASSISTENZA E SERVIZIO

In caso di dubbi o problemi con il prodotto NZXT acquistato, non esitate a contattarci utilizzando il nostro sistema di assistenza.

support.nzxt.com

Includere una spiegazione dettagliata del problema e la prova di acquisto. Per commenti e suggerimenti, siete pregati di inviare un messaggio al nostro team di progettisti, all'indirizzo: designer@nzxt.com. Infine, vogliamo ringraziarvi del vostro supporto con l'acquisto di questo prodotto. Per altre informazioni su NZXT, visitate il nostro sito. Sito NZXT: [NZXT.com](https://nzxt.com)

ASSISTÊNCIA E MANUTENÇÃO

Caso tenha questões ou problemas com o produto NZXT adquirido, não hesite em contactar-nos através do endereço service@nzxt.com fornecendo a explicação detalhada do seu problema e a prova de compra. Poderá solicitar peças de substituição através do endereço support.nzxt.com. Para comentários e sugestões, contacte a nossa equipa de design através do endereço de e-mail, designer@nzxt.com. Obrigado por ter adquirido um produto NZXT. Para mais informações acerca da NZXT, visite-nos online. Web site da NZXT: [NZXT.com](https://nzxt.com)

СЛУЖБА ПОДДЕРЖКИ И ОБСЛУЖИВАНИЯ

В случае возникновения вопросов или неисправностей в приобретенных вами продуктах NZXT обращайтесь по адресу: service@nzxt.com с подробным описанием проблемы и подтверждением покупки. О наличии запчастей можно узнать, обратившись по адресу: support.nzxt.com. Замечания и предложения отправляйте в адрес нашей группы разработчиков: designer@nzxt.com. Благодарим вас за покупку продукта NZXT. Более подробная информация о компании NZXT представлена на наших веб-сайтах. Веб-сайт NZXT: [NZXT.com](https://nzxt.com)



지원 및 서비스

구입한 NZXT 제품과 관련하여 질문 또는 문제가 있을 경우, 당사의 지원 시스템 (support.nzxt.com)을 사용하여 문의하십시오.

문제를 자세히 기술하고 구매 증빙을 제출하십시오. 의견 또는 제안 사항이 있을 경우 당사 설계 팀에 designer@nzxt.com으로 이메일을 보내십시오. 마지막으로 이 제품을 구입하여 당사를 응원해 주셔서 감사합니다. NZXT에 대해 자세히 알려면 온라인으로 방문하십시오. NZXT 웹사이트: NZXT.com

サポートおよびサービス

購入されましたNZXTの製品に関するご質問または問題は、問題の詳細および購入の証明を添えて、ご遠慮なくservice@nzxt.comまでご連絡ください。交換部品はsupport.nzxt.comまでお尋ねください。ご意見およびご提案は弊社設計チーム、designer@nzxt.comまでメールを送信してください。NZXT製品をご購入いただきましてありがとうございます。NZXTに関する詳細は、インターネット上のウェブサイトをご覧ください。NZXT ウェブサイト: NZXT.com

支持和服務

如果有任何疑问或者在使用 NZXT 产品的过程中遇到任何问题,欢迎联络 service@nzxt.com,联络时请提供关于问题的详细说明及购买凭证。您可以向 support.nzxt.com 查询更换部件。如有任何意见或建议,欢迎致信我们的设计团队,电子邮件地址是 designer@nzxt.com。感谢您购买 NZXT 产品。有关 NZXT 的更多信息,请造访我们的在线网站。NZXT 网站: NZXT.com

支援和服務

如果在使用NZXT 產品的過程中有遇到任何問題或疑問，歡迎聯繫 service@nzxt.com，並請提供問題的詳細敘述及購買證明。您可以透過 support.nzxt.com 查詢更換部件。如有任何意見或建議，歡迎來信與設計團隊聯繫 designer@nzxt.com。最後，感謝您購買 NZXT 產品。有關 NZXT 的更多信息，請訪問我們的網站。NZXT 網站: NZXT.com



CE適合性

本機は、電磁両立性に関する加盟国法の近似に関する理事会指令 (2014/30/EU)、低電圧指令 (2014/35/EU)、ErP指令 (2009/125/EC) およびRoHS指令 (2011/65/EU) に規定された要件に適合しています。この製品は、欧州連合官報の指令に基づいて発行された情報技術機器に関する整合規格に適合していることが試験により確認されています。

FCCコンプライアンス声明

本機は、FCC規則のパート15、サブパートB、非意図的放射機器に適合しています。運用に関しては、以下の2つの条件を満たす必要があります。(1) 本機は有害な干渉を引き起こしてはならない (2) 本機は、望ましくない動作を引き起こす可能性のある干渉を含め、受信したあらゆる干渉を許容できる必要があります

カナダ通信相の声明

このデジタル機器は、カナダ通信局の電波妨害規制で定められたデジタル機器からの電波ノイズ放射のクラスB制限を超過していません。このクラスBのデジタル機器は、カナダICES-003に準拠しています。

Avis de conformité à la réglementation d'Industrie Canada Cet appareil numérique de la classe B est conforme à la norme NMB-003 du Canada.

WEEE声明

欧州連合 (以下、EU) の廃電気電子機器に関する指令2012/19/EUにより「電気電子機器」の製品は一般廃棄物としての廃棄ができなくなり、対象となる電子機器のメーカーは耐用年数が終了した製品を引き取ることが義務付けられました。

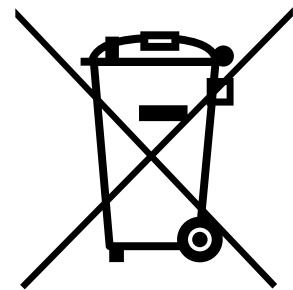

EUROPEAN UNION

Batteries, battery packs, and accumulators should not be disposed of as unsorted household waste. Please use the public collection system to return, recycle, or treat them in compliance with the local regulations.

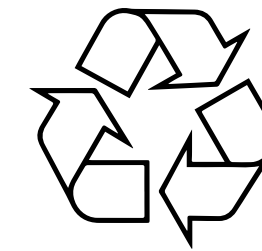

CALIFORNIA, USA

The button cell battery may contain perchlorate material and requires special handling when recycled or disposed of in California. For further information please visit: <http://www.dtsc.ca.gov/hazardouswaste/perchlorate>

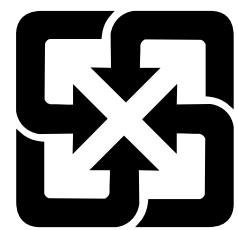

TAIWAN

For better environmental protection, waste batteries should be collected separately for recycling or special disposal.

CAUTION

- There is a risk of explosion, if battery is incorrectly replaced. Replace with the same or equivalent type recommended by the manufacturer.

6.8 WEEE (WASTE ELECTRICAL AND ELECTRONIC EQUIPMENT) STATEMENT

CANVAS 27F



ENGLISH

To protect the global environment and as an environmentalist, NZXT must remind you that...

Under the European ("EU") Directive on Waste Electrical and Electronic Equipment, Directive 2012/19/EU, effective February 14, 2014, products of "electrical and electronic equipment" cannot be discarded as municipal wastes, and manufacturers of covered electronics must take back such products at the end of their useful life. NZXT will comply with the product take back requirements at the end-of-life of NZXT products that are sold within the EU. You can return these products to local collection points.

ESPAÑOL

NZXT como empresa comprometida con la protección del medio ambiente, recomienda:

Bajo la directiva 2012/19/EU de la Unión Europea en materia de desechos y/o equipos electrónicos, con fecha de rigor desde el 14 de febrero de 2014, los productos clasificados como "eléctricos y equipos electrónicos" no pueden ser depositados en los contenedores habituales de su municipio, los fabricantes de equipos electrónicos, están obligados a hacerse cargo de dichos productos al término de su período de vida. NZXT estará comprometido con los términos de recogida de sus productos vendidos en la Unión Europea al final de su periodo de vida. Usted debe depositar estos productos en el punto limpio establecido por el ayuntamiento de su localidad o entregar a una empresa autorizada para la recogida de estos residuos.



FRANÇAIS

En tant qu'écologiste et afin de protéger l'environnement, NZXT tient à rappeler ceci...

Au sujet de la directive européenne (EU) relative aux déchets des équipement électriques et électroniques, directive 2012/19/EU, prenant effet le 14 février 2014, que les produits électriques et électroniques ne peuvent être déposés dans les décharges ou tout simplement mis à la poubelle. Les fabricants de ces équipements seront obligés de récupérer certains produits en fin de vie. NZXT prendra en compte cette exigence relative au retour des produits en fin de vie au sein de la communauté européenne. Par conséquent vous pouvez retourner localement ces matériels dans les points de collecte.

DEUTSCH

Hinweis von NZXT zur Erhaltung und Schutz unserer Umwelt
Gemäß der Richtlinie 2012/19/EU über Elektro- und Elektronik-Altgeräte dürfen Elektro- und Elektronik-Altgeräte nicht mehr als kommunale Abfälle entsorgt werden. NZXT hat europaweit verschiedene Sammel- und Recyclingunternehmen beauftragt, die in die Europäische Union in Verkehr gebrachten Produkte, am Ende seines Lebenszyklus zurückzunehmen. Bitte entsorgen Sie dieses Produkt zum gegebenen Zeitpunkt ausschliesslich an einer lokalen Altgerätesammelstelle in Ihrer Nähe.

ITALIANO

Per salvaguardare l'ambiente globale, NZXT ricorda che:
La Direttiva Europea (UE) RAEE, in materia di rifiuti costituiti da apparecchiature elettriche ed elettroniche (Direttiva 2012/19/UE, in vigore dal 14 febbraio 2014), le apparecchiature elettriche ed elettroniche non possono essere smaltite tra i rifiuti municipali e i produttori di apparecchiature elettroniche sono tenuti a ritirare tali prodotti alla fine del ciclo di vita utile. NZXT è conforme ai requisiti inerenti al ritiro a fine vita dei prodotti NZXT venduti nell'UE. Questi prodotti devono essere conferiti nei centri di raccolta locali.



PORTUGUÊS

Para proteger o meio ambiente global e como um ambientalista, a NZXT lembra você de que...

Sob a Diretiva Europeia (“EU”) sobre Equipamentos Eletroeletrônicos Residuais, Diretiva 2012/19/EU, em vigor desde 14 de fevereiro de 2014, produtos de “equipamentos eletroeletrônicos” não podem ser descartados como lixo municipal e os fabricantes de eletrônicos cobertos devem receber de volta tais produtos no fim de sua vida útil. A NZXT cumprirá os requisitos de recolhimento do produto ao fim da vida útil dos produtos da NZXT vendidos dentro da UE. Você pode devolver esses produtos aos pontos de coleta locais.

РУССКИЙ

В целях поддержки движения защитников окружающей среды и охраны глобальной окружающей среды компания NZXT напоминает вам...
В соответствии с требованиями Директивы по утилизации электрического и электронного оборудования ЕС 2012/19/EU от 14 февраля 2014 г. продукты, являющиеся «электрическим и электронным оборудованием», должны утилизироваться отдельно от бытовых отходов, и производители оборудования, подпадающего под действие данной директивы, должны принимать такие продукты в случае их возврата в конце срока службы. NZXT будет соблюдать требования к возврату продукта производителю в конце срока службы продуктов NZXT, которые продаются на территории ЕС. Для возврата продуктов производителю созданы специализированные пункты приема.



한국어

지구를 보호하고, 환경에 친화적인 기업인 NZXT는 다음 사항을 안내합니다. 2014년 2월 14일부터 시행되는 Directive 2012/19/EU, 폐전기·전자제품에 관한 유럽연합("EU")의 지침에 따라 "전기·전자제품"은 일반폐기물로서 폐기할 수 없으며, 수명이 다한 제품은 반드시 해당 제품의 제조업체가 회수해야 합니다. NZXT는 유럽 내에서 판매되는 NZXT 제품에 대한 회수 지침을 준수합니다. 수명이 다한 제품은 해당 지역의 회수처에 반납하실 수 있습니다.

日本語

NZXTはかけがえのない地球環境を保護するために、廃電気・電子製品(WEEE)に関する欧州連合(EU)の指令を遵守します。WEEE指令2012/19/EU(2014年2月14日発効)で定められた通り、EU域内では電気機器・電子機器製品は地方自治体の廃棄物として廃棄できないため、対象となる電子機器メーカーは、製品が耐用年数に達した際に該当製品を引き取る必要があります。NZXTは、EU内で販売されるNZXT製品の耐用年数終了時の製品引き取り要件を遵守します。ユーザーの方におかれましては、該当製品を最寄りの回収場所にお出しいただけますよう、お願いいたします。

简体中文

作为一家环保型企业，为保护全球环境，NZXT 提醒您..... 根据 2014 年 2 月 14 日生效的欧洲 ("EU") 废弃电子电气设备指令——第 2012/19/EU 号指令的规定，“电气和电子设备”产品不可作为市政废物丢弃，相关电子产品的制造商须在此类产品使用寿命结束时将其收回。对于 NZXT 在欧盟地区售出的 NZXT 产品报废时，NZXT 将遵循该产品回收要求。您可以将这些产品送至当地的回收点。

中文

為保護全球環境，NZXT 提醒您... 依據 2014 年 2 月 14 日生效的歐盟 ("EU") 廢棄電子電氣設備指令第2012/19 / EU號指令規定，「電氣和電子設備」產品不得視為都市廢棄物丟棄，相關的電子產品製造商必須在產品使用壽命結束時將產品回收。對於歐盟境內銷售的 NZXT 產品，NZXT 將在產品使用壽命結束時，按照產品回收要求收回產品。您可以將這些產品送到當地的回收點。

6.9 REVISION HISTORY

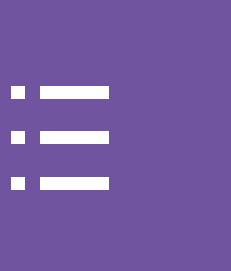

Version 1.2, 2022/11/10