

# NZXT

## CANVAS 25F

25" FHD (1920X1080) 240HZ GAMING MONITOR

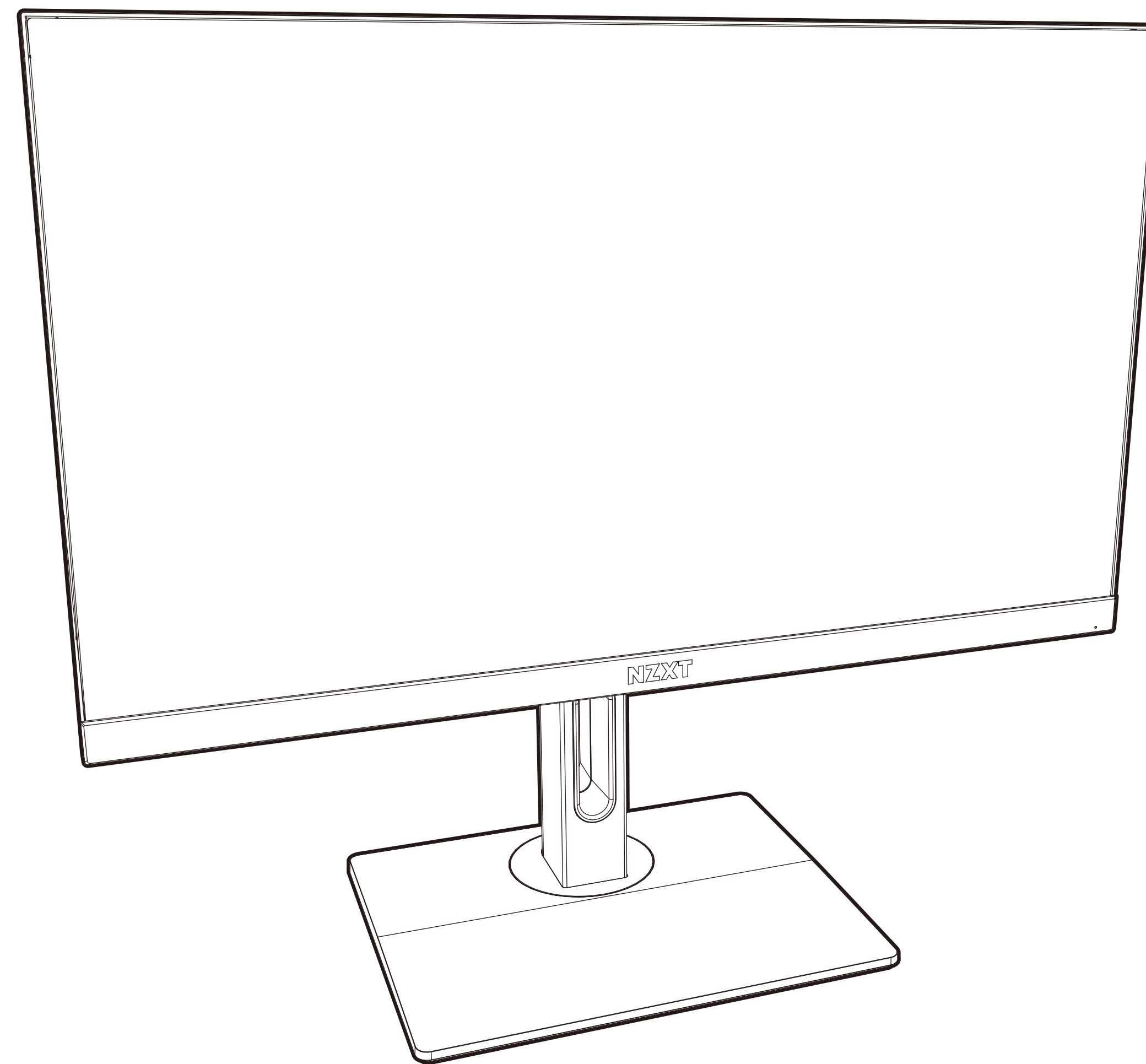

1. VORWORT ..... 02

2. ERSTE SCHRITTE ..... 05

3. INSTALLATION ..... 12

4. EINRICHTUNG DES MONITOR-  
OSD (ON-SCREEN DISPLAY) ..... 25

5. EINRICHTUNG DER CAM-  
SOFTWARE ..... 30

6. ANHANG ..... A-1



## **A. Copyright® NZXT, Inc. Alle Rechte vorbehalten.**

Dieses Handbuch, einschließlich aller Abbildungen und Screenshots, ist durch internationale Urheberrechtsgesetze geschützt und alle Rechte sind vorbehalten. Weder dieses Handbuch noch das darin enthaltene Material darf ohne schriftliche Genehmigung des Autors vervielfältigt werden.

## **B. Haftungsausschluss**

Die Informationen in diesem Dokument können ohne vorherige Ankündigung geändert werden. Der Hersteller gibt keine Zusicherungen oder Garantien in Bezug auf den Inhalt dieses Dokuments und lehnt insbesondere jegliche stillschweigende Garantie der Marktgängigkeit oder Eignung für einen bestimmten Zweck ab. Der Hersteller behält sich das Recht vor, diese Veröffentlichung zu überarbeiten und von Zeit zu Zeit Änderungen am Inhalt vorzunehmen, ohne dass er verpflichtet ist, über eine solche Überarbeitung oder Änderung zu informieren.

## **C. Anerkennung von Warenzeichen**

Die in diesem Handbuch verwendeten Produktnamen sind Eigentum ihrer jeweiligen Besitzer und werden anerkannt.

## **D. Sicherheitshinweise**

Beachten Sie beim Aufstellen des Monitors die folgenden Sicherheitsvorkehrungen:

- Bewahren Sie dieses Benutzerhandbuch zusammen mit der Verpackung auf, um später darin nachschlagen zu können.
- Lesen Sie die Sicherheitshinweise sorgfältig und gründlich, bevor Sie dieses Produkt verwenden.
- Stellen Sie das Gerät auf einer stabilen, flachen Oberfläche auf.
- Um Brand- oder Stromschlaggefahr zu vermeiden, halten Sie dieses Gerät von Feuchtigkeit und hohen Temperaturen fern. Bewahren Sie das Gerät nicht in einer unklimatisierten Umgebung mit einer Lagertemperatur über 60 °C oder unter -20 °C auf, da dies zu Schäden am Gerät führen kann. Die maximale Betriebstemperatur des Geräts liegt bei 40 °C.
- Vergewissern Sie sich, dass die Netzspannung innerhalb des Sicherheitsbereichs liegt und ordnungsgemäß auf einen Wert von



100~240 V eingestellt wurde, bevor Sie das Gerät an die Steckdose anschließen. Deaktivieren Sie den Schutzerdungsstift des Steckers nicht. Das Gerät muss an eine geerdete Netzsteckdose angeschlossen werden. Stellen Sie nichts auf das Netzkabel und vermeiden Sie es, auf das Netzkabel zu treten.

- Ziehen Sie immer das Netzkabel ab oder schalten Sie die Steckdose aus, wenn Sie das Gerät für eine bestimmte Zeit nicht benutzen, um einen Null-Energieverbrauch zu erreichen.
- Der Lüfter am Gerät dient der Luftkonvektion und verhindert eine Überhitzung des Geräts. Decken Sie den Lüfter nicht ab.
- Wenn Sie das Gerät reinigen, ziehen Sie unbedingt den Netzstecker. Verwenden Sie zur Reinigung des Geräts ein weiches Tuch und keine Industriechemikalien. Gießen Sie keine Flüssigkeit in die Öffnung; dies könnte das Gerät beschädigen oder einen elektrischen Schlag verursachen.
- Halten Sie starke magnetische oder elektrische Gegenstände immer vom Gerät fern.
- Es wird empfohlen, alle 30 Minuten Bildschirmzeit eine 10-minütige Pause einzulegen.
- Es wird nicht empfohlen, Kinder unter 2 Jahren vor den Bildschirm zu setzen. Für Kinder ab 2 Jahren sollte die Bildschirmzeit auf weniger als eine Stunde pro Tag begrenzt werden.
- Überlassen Sie die Wartung nur qualifiziertem Personal. Wenn eine der folgenden Situationen eintritt, lassen Sie das Gerät von einem Fachmann überprüfen:

- Das Netzkabel oder der Stecker ist beschädigt.
- Flüssigkeit ist in das Gerät eingedrungen.
- Das Gerät war Feuchtigkeit ausgesetzt.
- Das Gerät funktioniert nicht gut oder Sie können es nicht gemäß der Bedienungsanleitung zum Laufen bringen.
- Das Gerät ist heruntergefallen und beschädigt.
- Das Gerät weist offensichtliche Anzeichen eines Bruchs auf.

## E. Sicherheitshinweise

Lesen Sie sich die folgenden Sicherheitshinweise durch, bevor Sie den Monitor benutzen.

- Vergewissern Sie sich, dass die Netzspannung innerhalb des Sicherheitsbereichs liegt und ordnungsgemäß auf einen Wert von 100~240 V eingestellt wurde, bevor Sie das Gerät an die Steckdose anschließen. Deaktivieren Sie den Schutzerdungsstift des Steckers nicht. Das Gerät muss an eine geerdete Netzsteckdose angeschlossen werden.
- Verwenden Sie nur das Zubehör, das mit dem Monitor mitgeliefert wurde oder das vom Hersteller empfohlen wird.
- Halten Sie starke magnetische oder elektrische Gegenstände immer vom Gerät fern.



- Bewahren Sie die Plastikverpackung dieses Produkts an einem Ort auf, der für Kinder unzugänglich ist.
- Berühren Sie den Stecker nicht mit nassen Händen, sonst kann es leicht zu einem Stromschlag kommen.
- Stellen Sie den Monitor an einem stabilen und gut belüfteten Ort auf.
- Stellen Sie den Monitor nicht in der Nähe von Wärmequellen wie elektrischen Heizkörpern oder direktem Sonnenlicht auf.
- Die Löcher oder Öffnungen auf dem Monitor dienen der Belüftung. Die Lüftungsöffnungen dürfen nicht abgedeckt oder blockiert werden.
- Verwenden Sie den Monitor nicht in der Nähe von Wasser, Getränken oder Flüssigkeiten aller Art. Andernfalls kann es zu einem Stromschlag oder einer Beschädigung des Monitors kommen.
- Stellen Sie sicher, dass Sie den Monitor vom Stromnetz trennen, bevor Sie ihn reinigen oder entfernen.
- Da die Oberfläche des Bildschirms leicht zerkratzt werden kann, vermeiden Sie es, die Oberfläche mit harten oder scharfen Gegenständen zu berühren.
- Verwenden Sie zum Abwischen des Bildschirms ein weiches, fusselfreies Tuch anstelle eines Taschentuchs. Sie können den Monitor bei Bedarf mit einem Glasreiniger reinigen. Sprühen Sie den Reiniger

jedoch niemals direkt auf den Bildschirm.

- Ziehen Sie immer das Netzkabel ab oder schalten Sie die Steckdose aus, wenn Sie das Gerät für eine bestimmte Zeit nicht benutzen, um einen Null-Energieverbrauch zu erreichen.
- Versuchen Sie nicht, den Monitor selbst zu zerlegen oder zu reparieren.

## **F. Hinweise zur StabilitätGefahr**

Das Produkt kann herunterfallen und schwere Verletzungen oder den Tod verursachen. Um Verletzungen zu vermeiden, muss dieses Produkt gemäß den Installationsanweisungen sicher am Boden/an der Wand befestigt werden.

- Verwenden Sie bitte die vom Hersteller des Produktsets empfohlenen Ständer oder Installationsmethoden.
- Legen Sie das Gerät auf eine stabile, flache Oberfläche, bevor Sie es aufstellen.
- Um zu verhindern, dass der Monitor umkippt, befestigen Sie ihn an einem Schreibtisch, einer Wand oder einem festen Gegenstand mit einer Kippsicherung, die den Monitor richtig stützt und ihn sicher an seinem Platz hält.
- Verlegen Sie die an Ihr Gerät angeschlossenen Kabel so, dass Sie nicht darüber stolpern, daran ziehen oder danach greifen können.

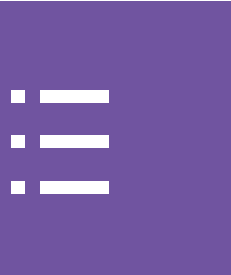

2.1 Erste Schritte.....06

2.2 Monitor - Übersicht.....09

2.2 Packungsinhalt.....07

2.3 I/O-Ports an der Rückseite des Monitors.....11



**Vorsicht** - Es wird empfohlen, ein Erdungsband zu tragen, das an einem geerdeten Gerät befestigt ist, um Schäden durch statische Elektrizität zu vermeiden.

 **WICHTIG**

Verwenden Sie keine scharfen Gegenstände auf dem Monitor.

## 2.2 PACKUNGSGEHALT - MONITOR

CANVAS 25F



### A. Monitor

x1

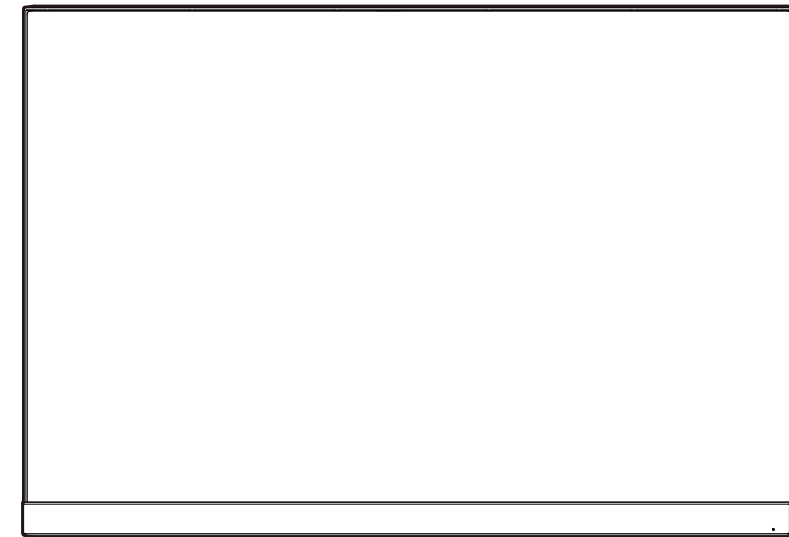

### B. Stromkabel

x1

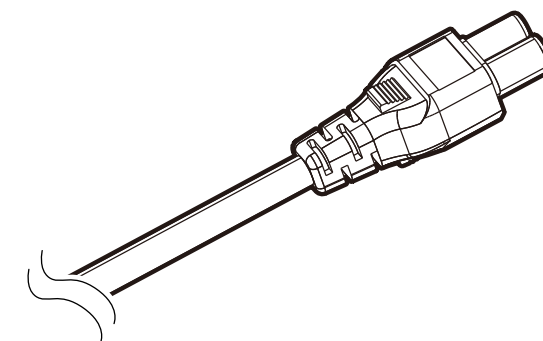

### C. Netzadapter

x1

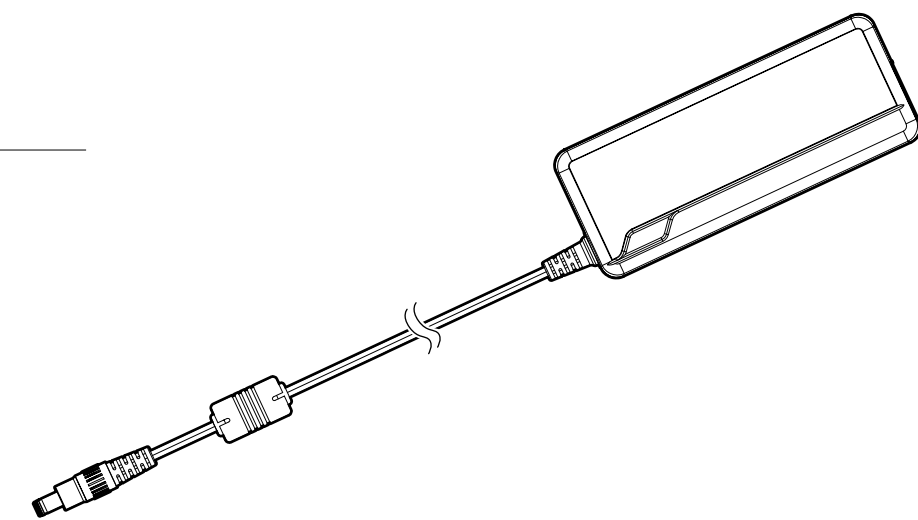

### D. HDMI-Kabel

x1

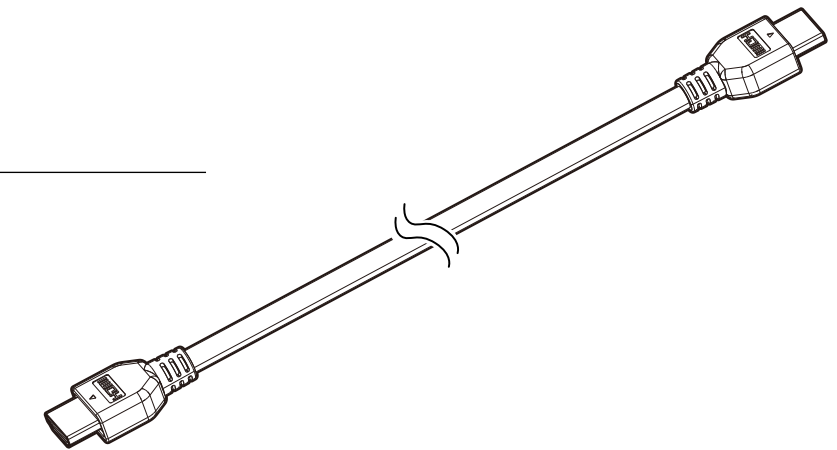

### E. DisplayPort-Kabel

x1

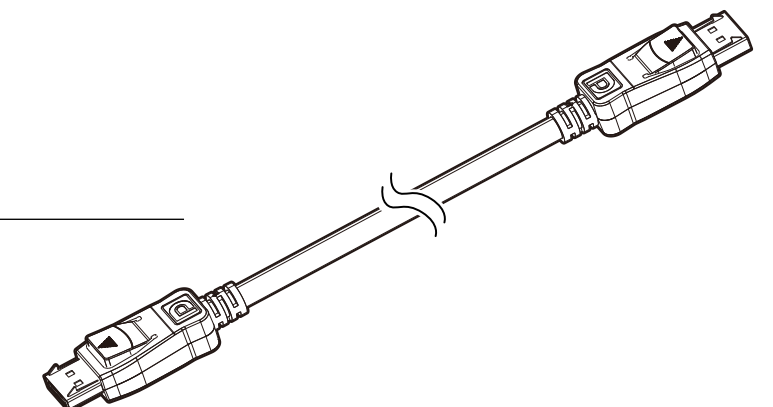

### F. USB C / DP Alt

x1

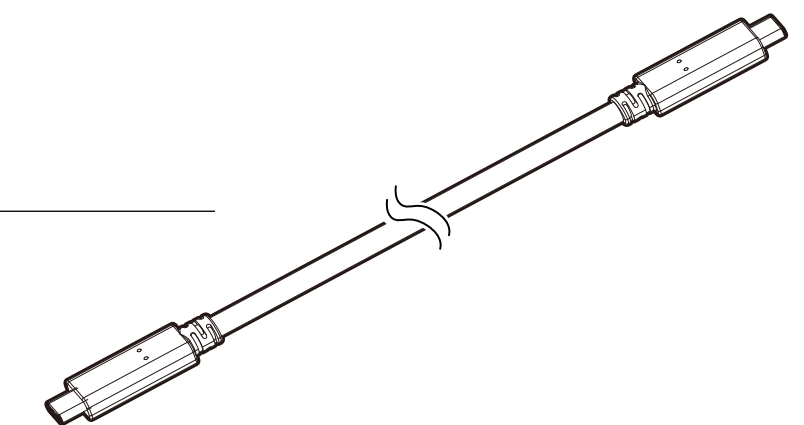

### G. USB Typ B zu USB Typ A Kabel

x1

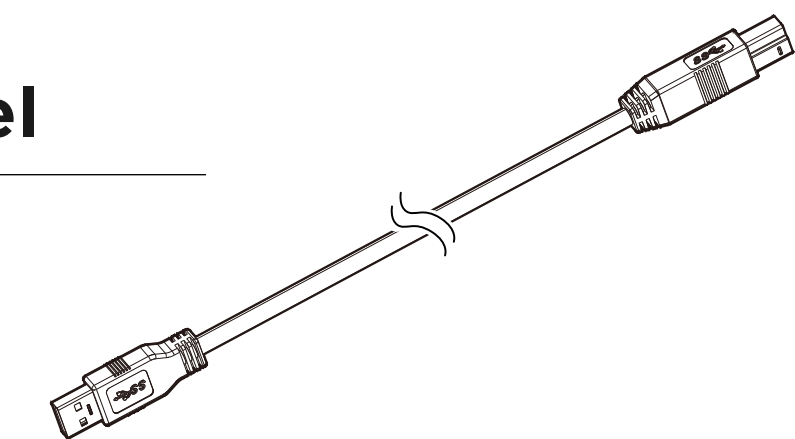



## 2.2 PACKUNGSIINHALT - MONITORSTANDFUß

CANVAS 25F



### H. Monitorstandfuß

x1

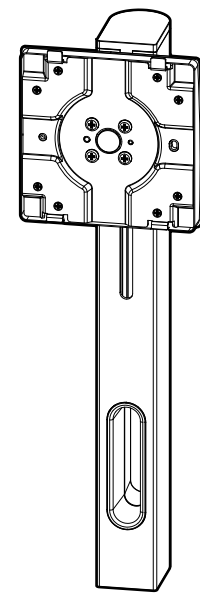

### J. Kabelmanagementklemme

x1

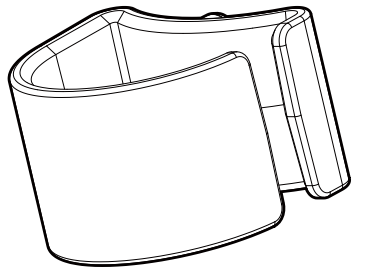

### I. Standfußsockel

x1

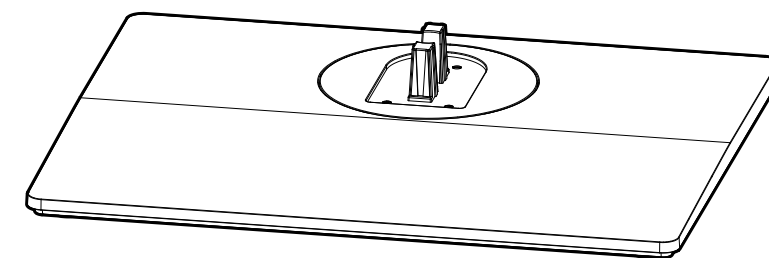

## 2.3 MONITOR - ÜBERSICHT

CANVAS 25F



### A MONITOR

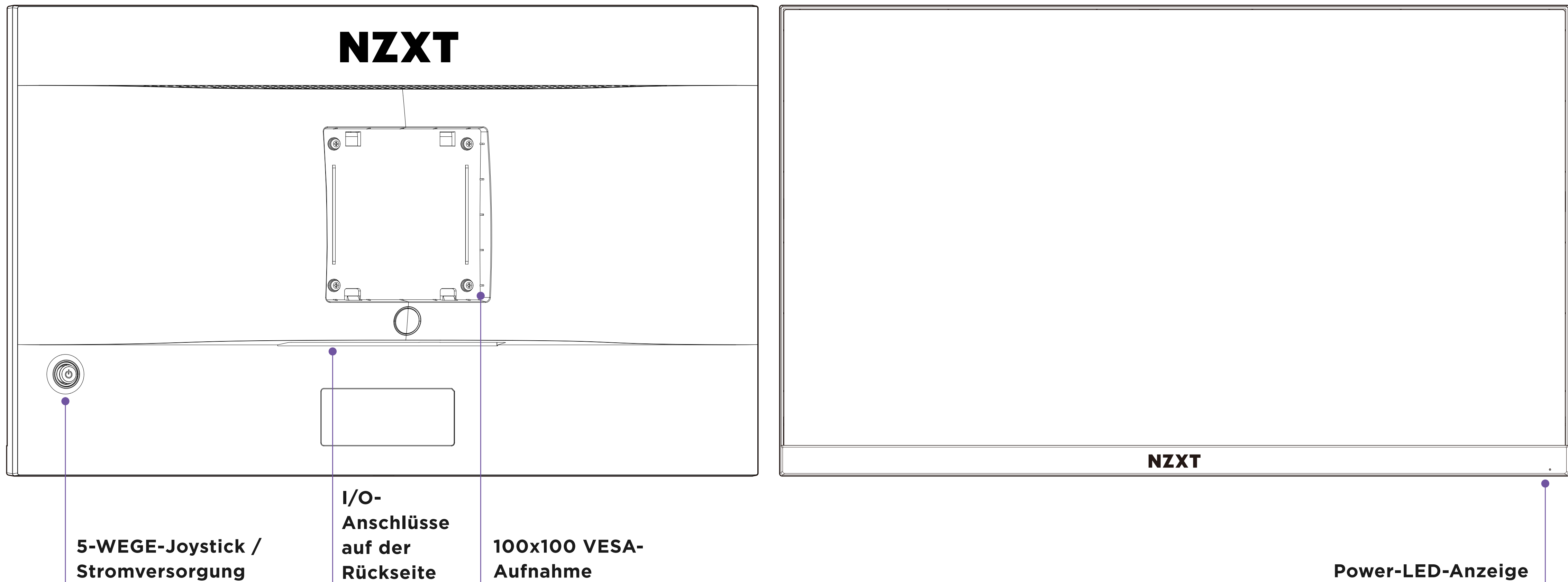



### **B** MONITORSTANDFUß

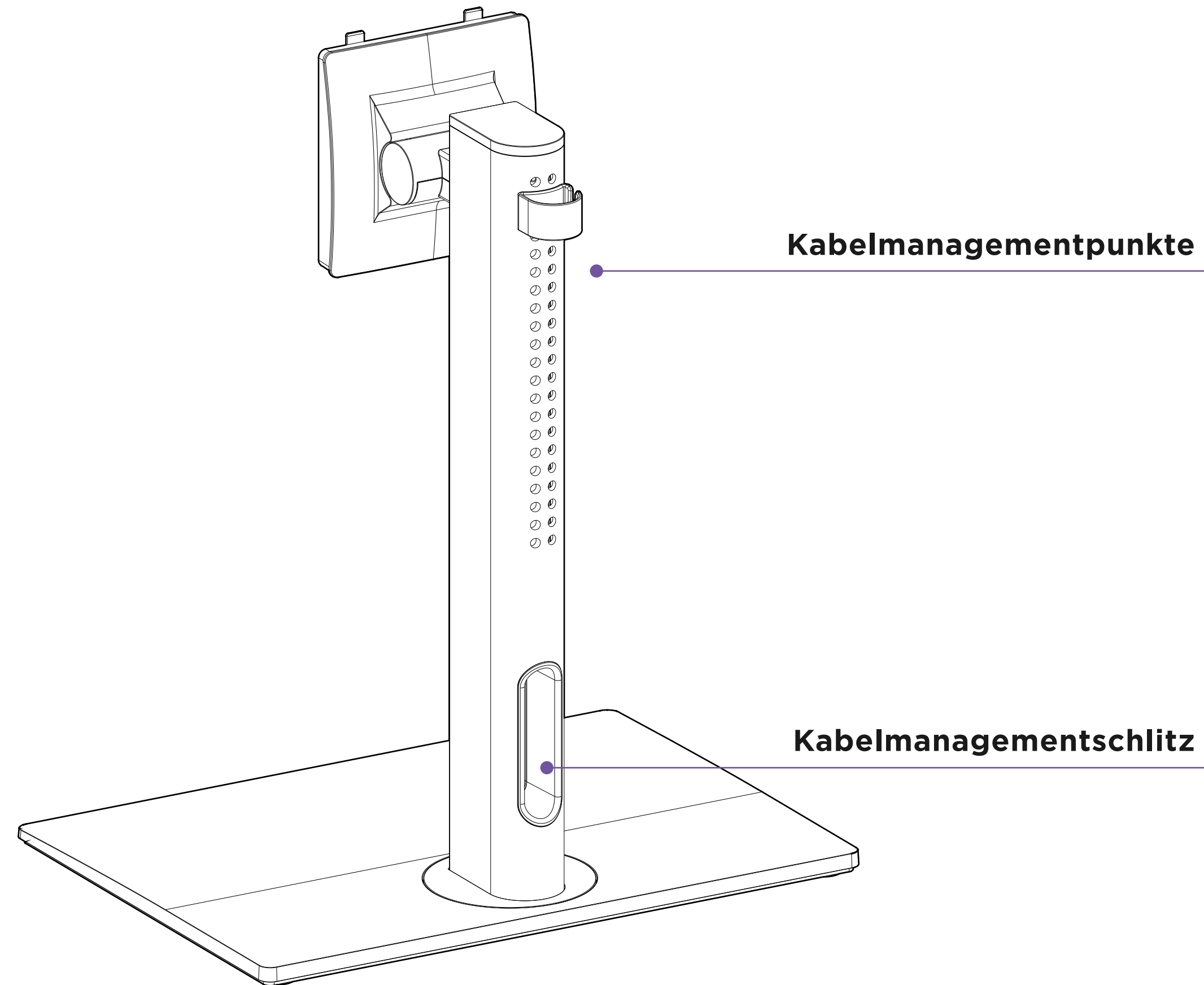

## 2.4 I/O-PORTS AN DER RÜCKSEITE DES MONITORS

CANVAS 25F

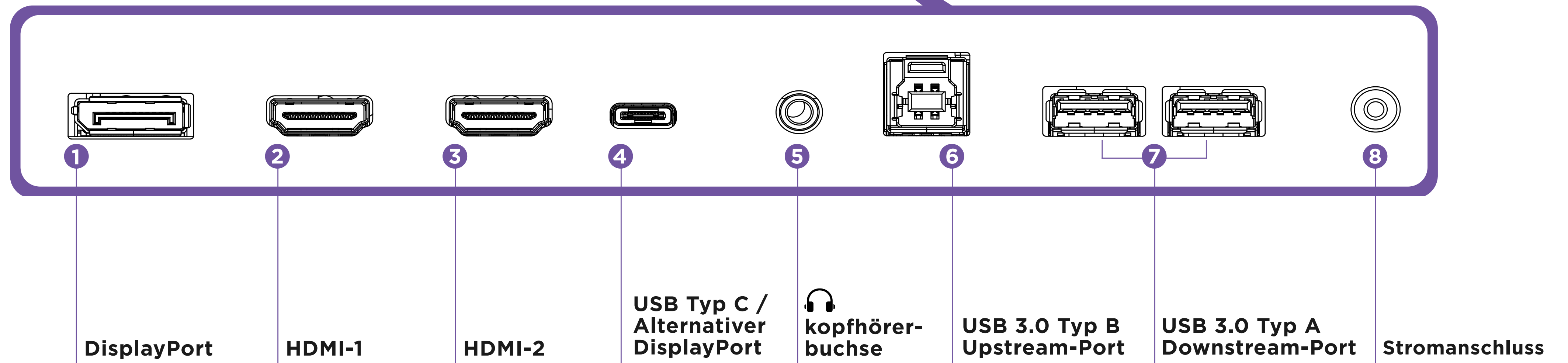
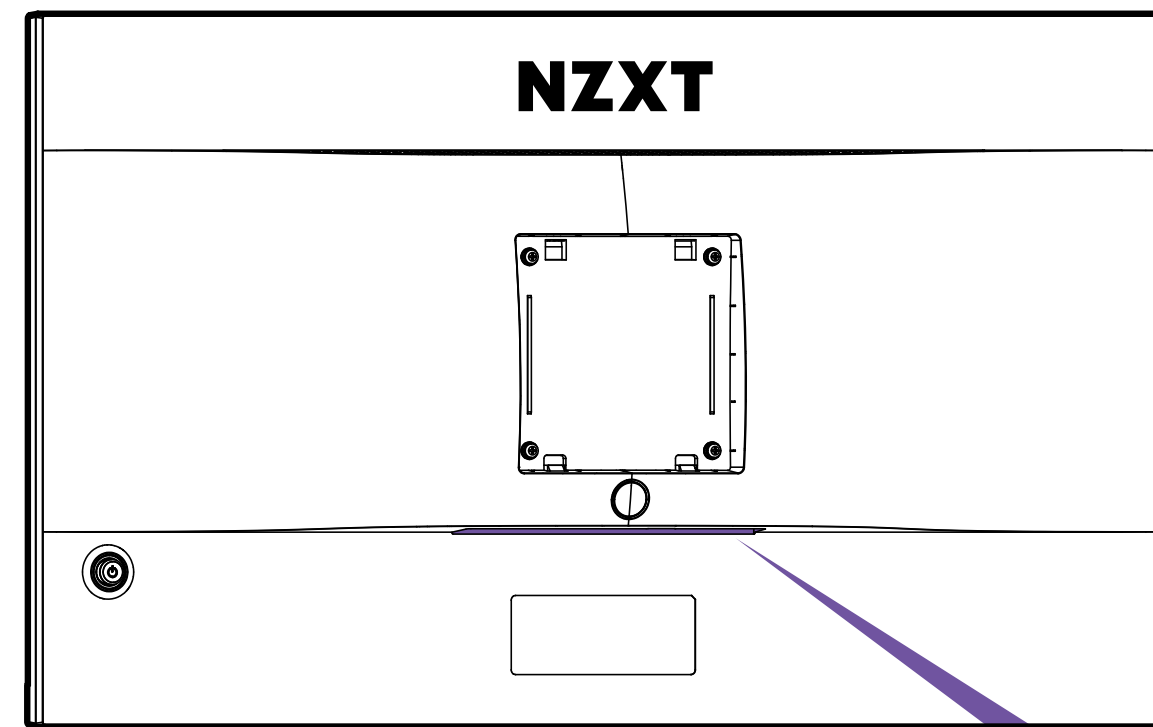



3.1 Installation des Monitorstandfußes.....13

3.4 Installation der Kabelklemme ..... 23

3.2 Einstellen der Monitorausrichtung.....17

3.5 Schnellfreigabe des Monitorstandfußes ..... 24

3.3 Anschließen des Monitors an den PC..... 18



## WICHTIG

- \* Stellen Sie den Monitor auf eine weiche, geschützte Oberfläche, um Kratzer auf dem Bildschirm zu vermeiden.
- \* Die Löcher für die Montage des Standfußes können auch für 100x100 VESA-kompatible Halterungen verwendet werden.

### SCHRITT 1

Halten Sie den Sockel vorsichtig fest und setzen Sie ihn mit der Führungsstruktur in den Hals ein.

### SCHRITT 2

Ziehen Sie die angebrachte Rändelschraube fest, um den Sockel zu sichern.

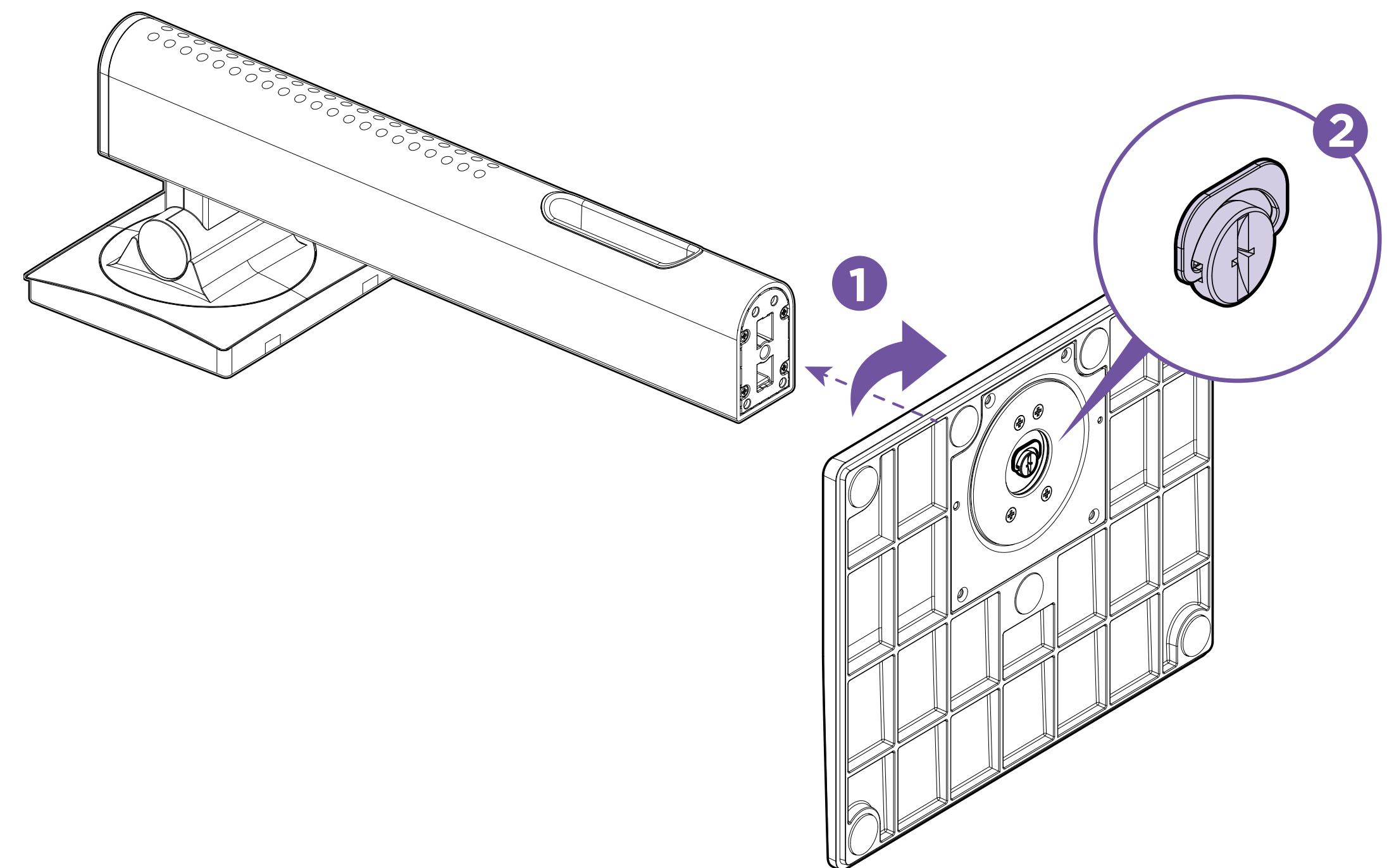



### SCHRITT 3

Richten Sie den oberen Teil des Standfußes an der Aussparung auf der Rückseite des Monitors aus und setzen Sie ihn ein.

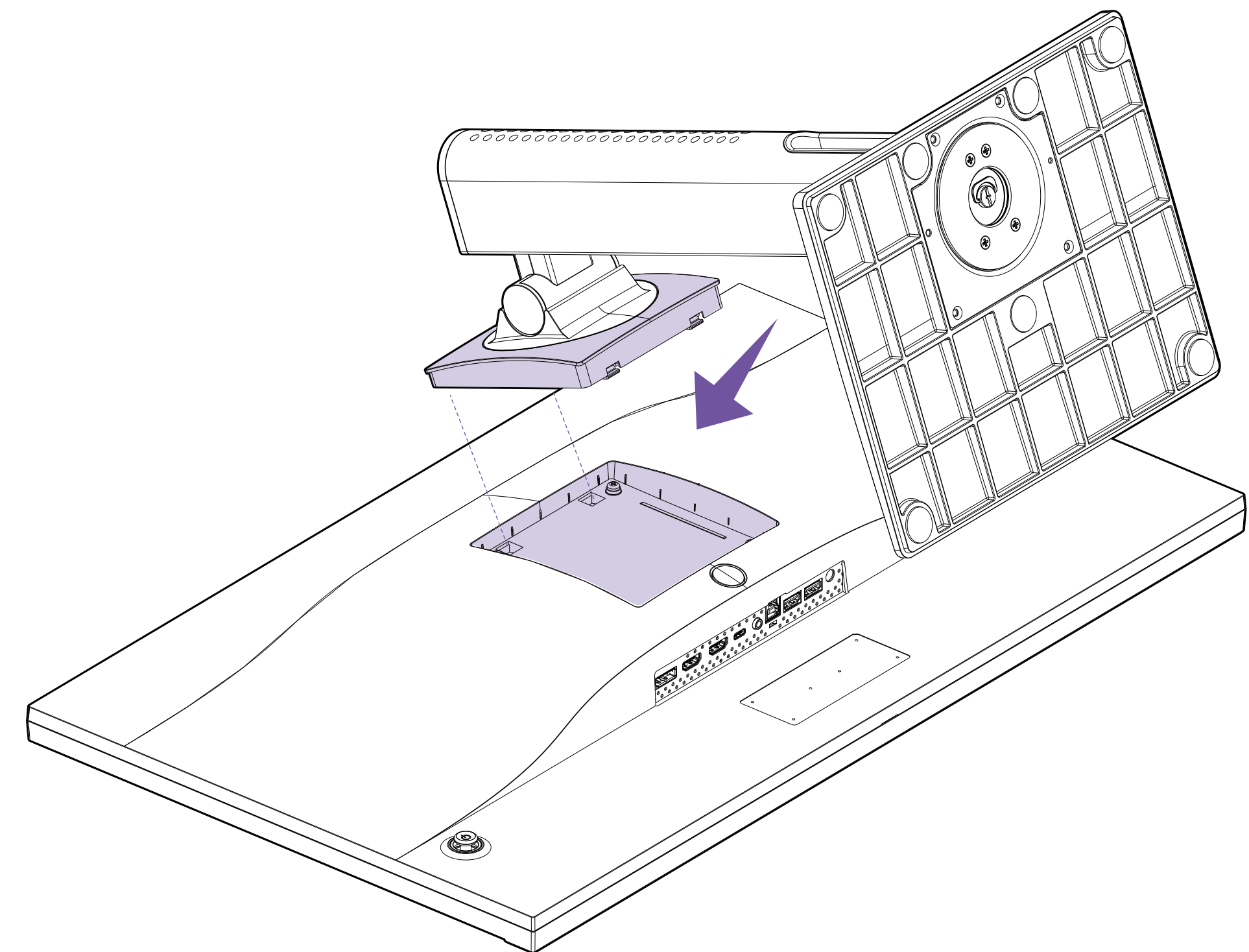



### SCHRITT 4

Drücken Sie nach unten, um die Schnellwechselhalterung zu verriegeln und den Standfuß zu fixieren. Sie sollten beim Einrasten ein Klickgeräusch hören.

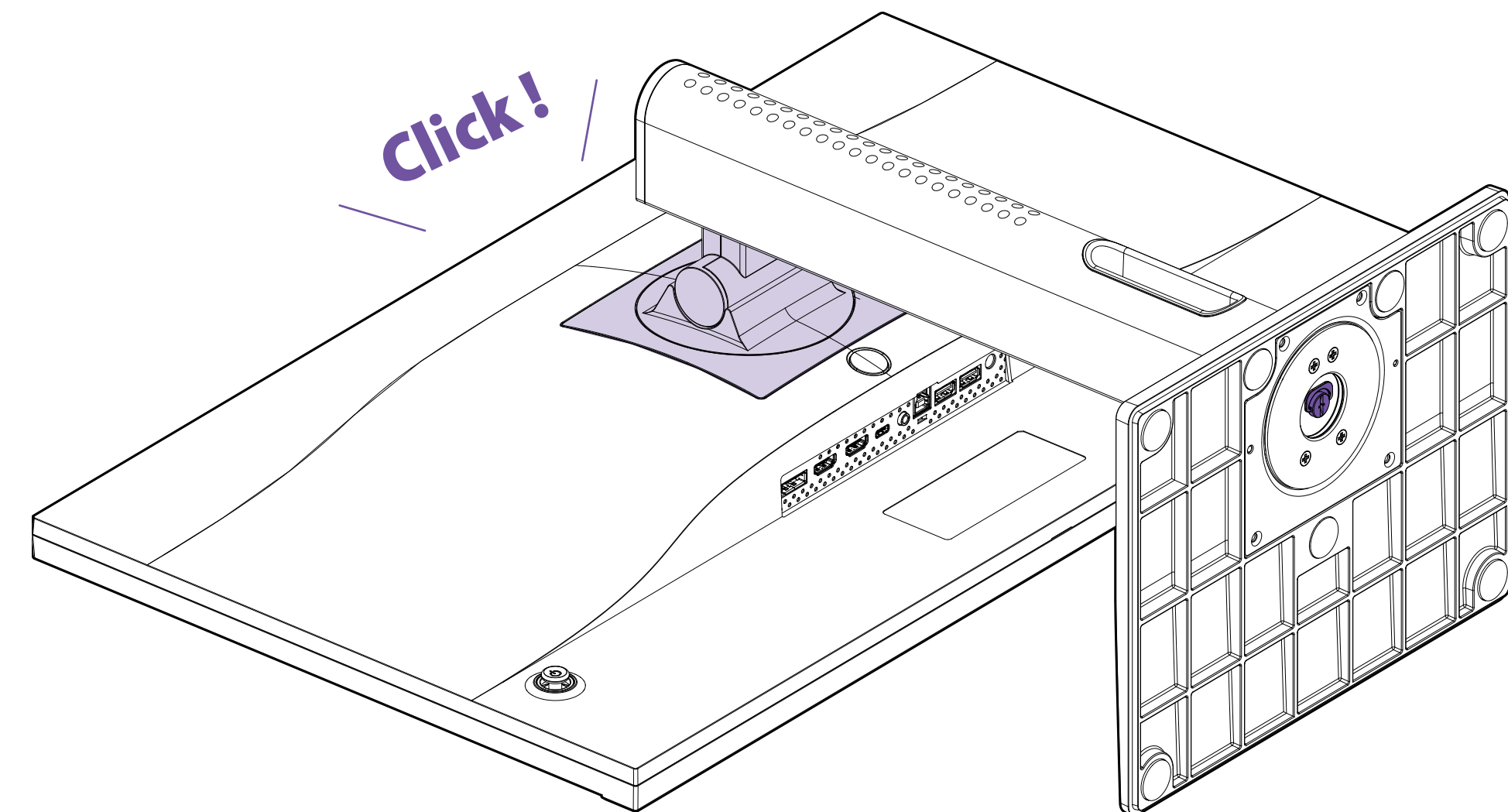





### SCHRITT 5

Heben Sie den Monitor vorsichtig mit beiden Händen an. Halten Sie das Gerät nicht mit einer Hand.

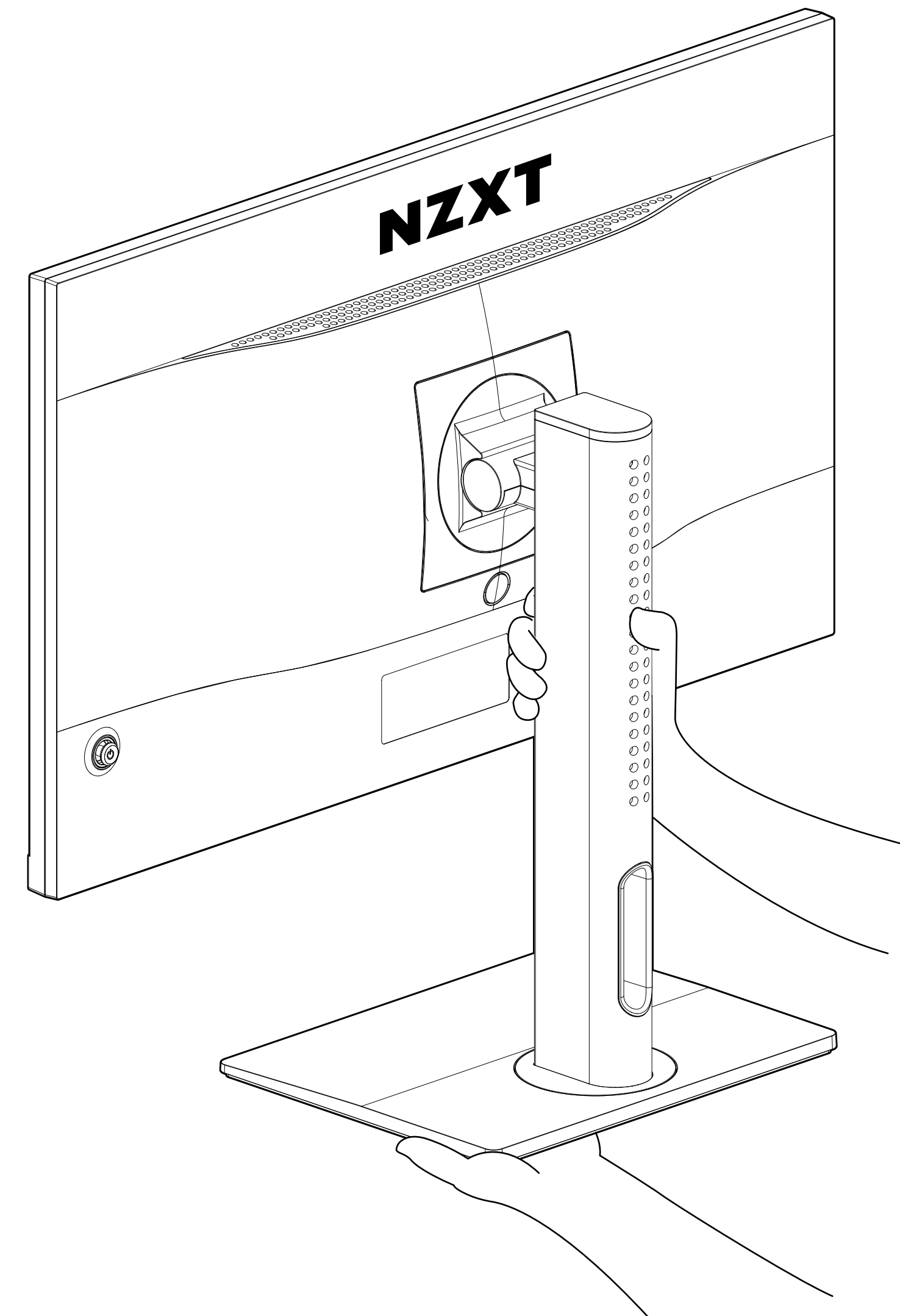
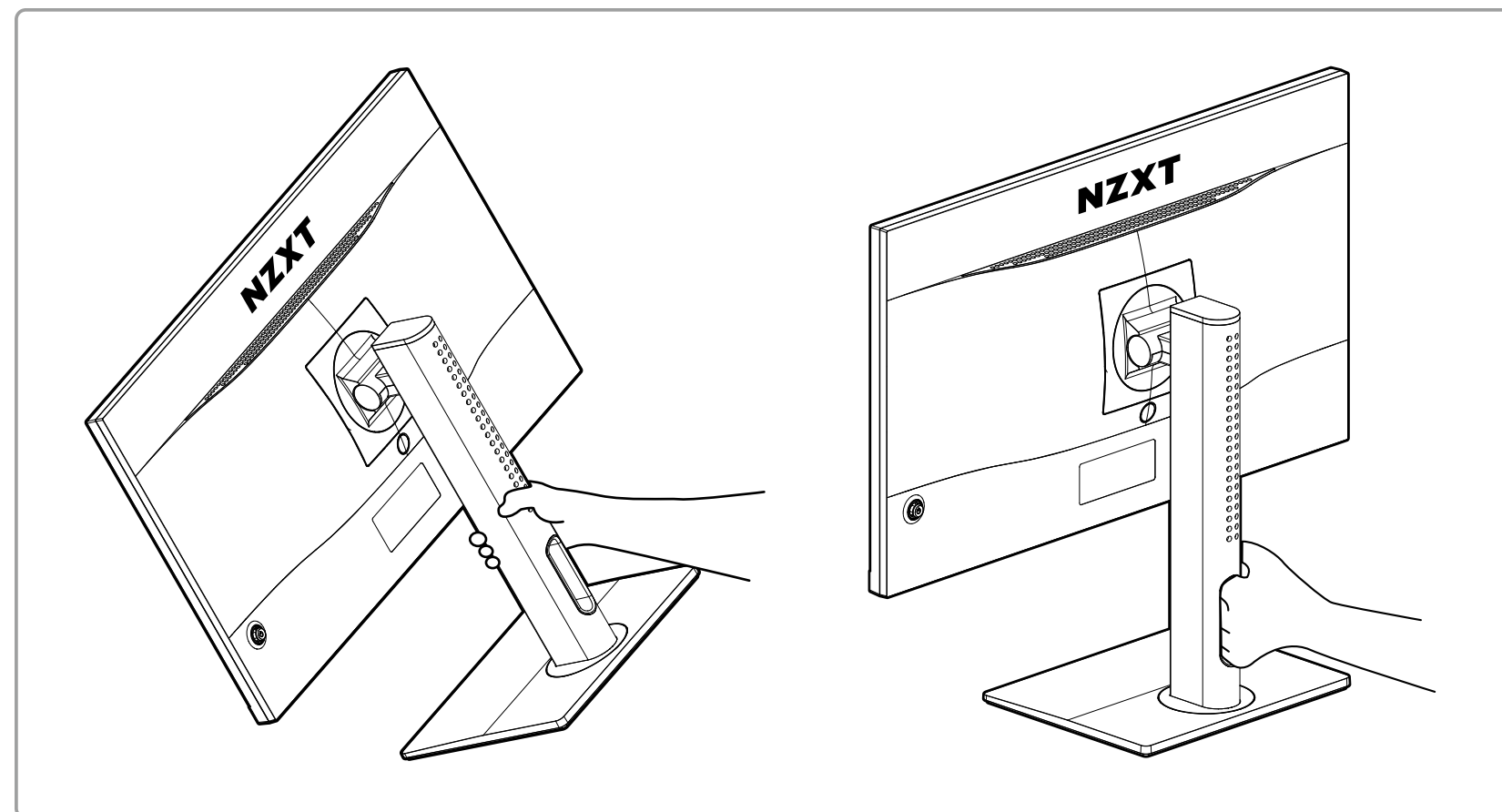

## 3.2 EINSTELLEN DER MONITORAUSRICHTUNG

CANVAS 25F



Um den Sehkomfort zu maximieren, lässt sich dieser Monitor neigen, drehen, in der Höhe verstellen und schwenken.

### HÖHENEINSTELLUNG

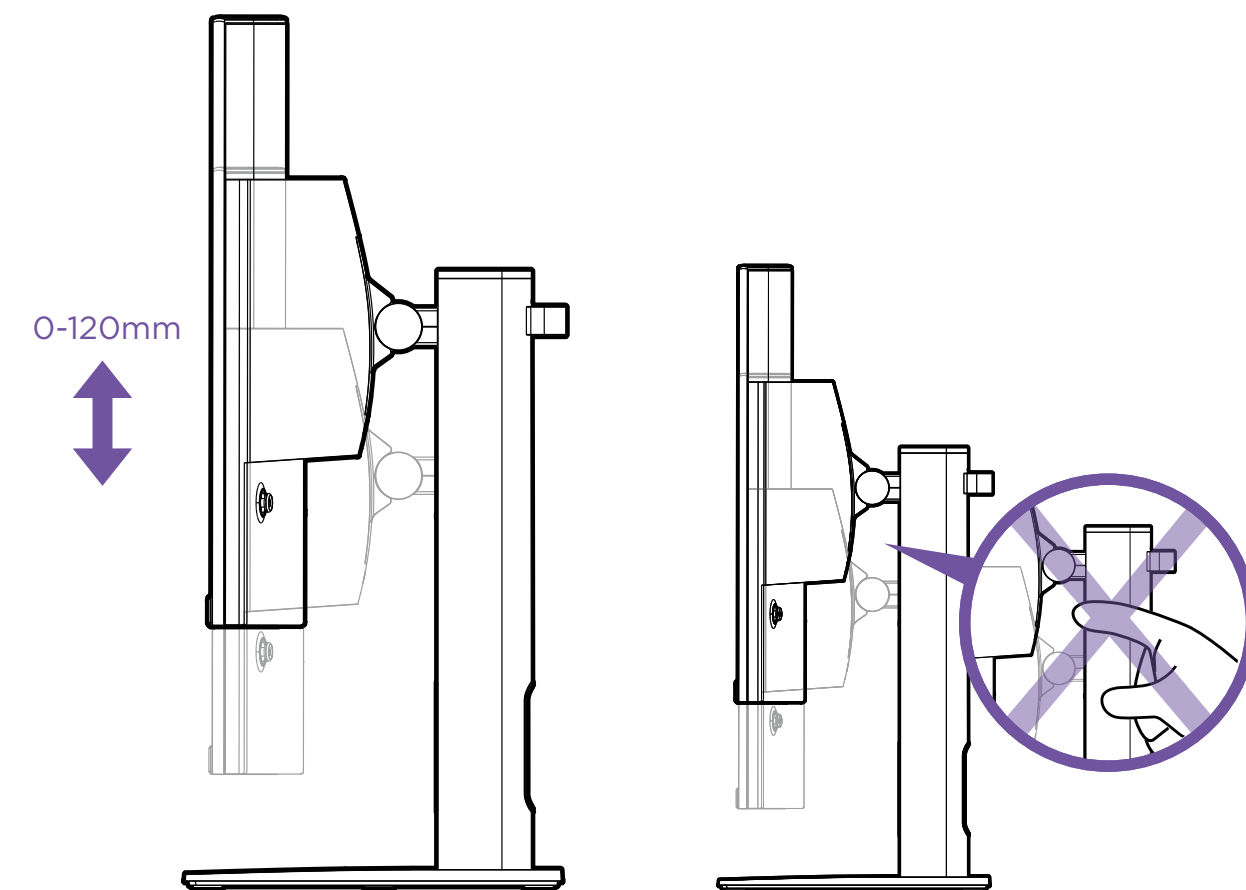

- **Vorsicht:** Um Verletzungen während der Höhenverstellung zu vermeiden, sollten Sie vorsichtig sein, wenn Sie Ihre Hand hinter den Bildschirm oder um den Standfuß legen.

- **Vorsicht:** Achten Sie besonders darauf, dass Ihre Hand nicht im Bereich der Höhenverstellung stecken bleibt. Sie könnten sich dadurch die Hand verletzen.

### NEIGUNG

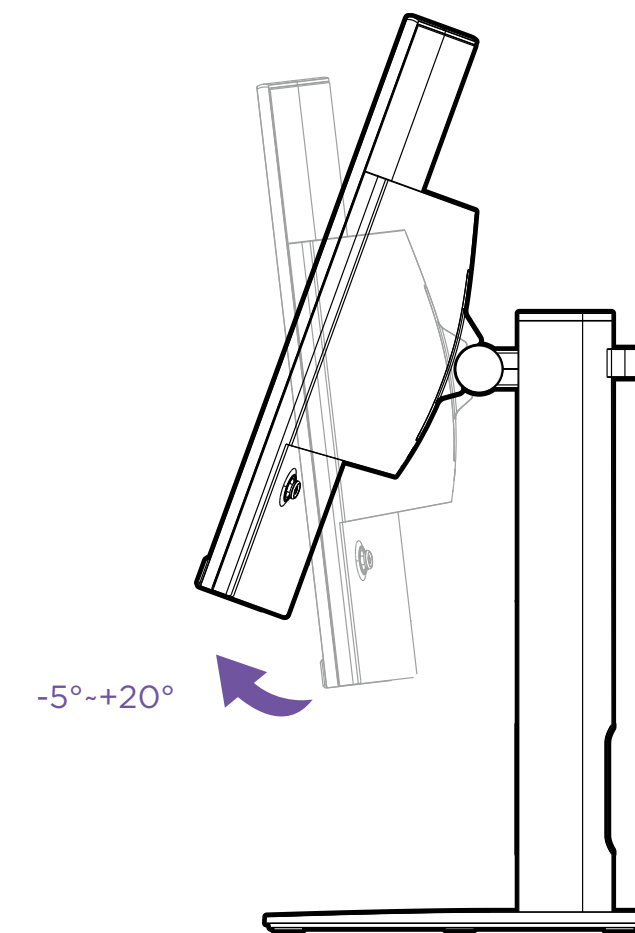

### DREHUNG

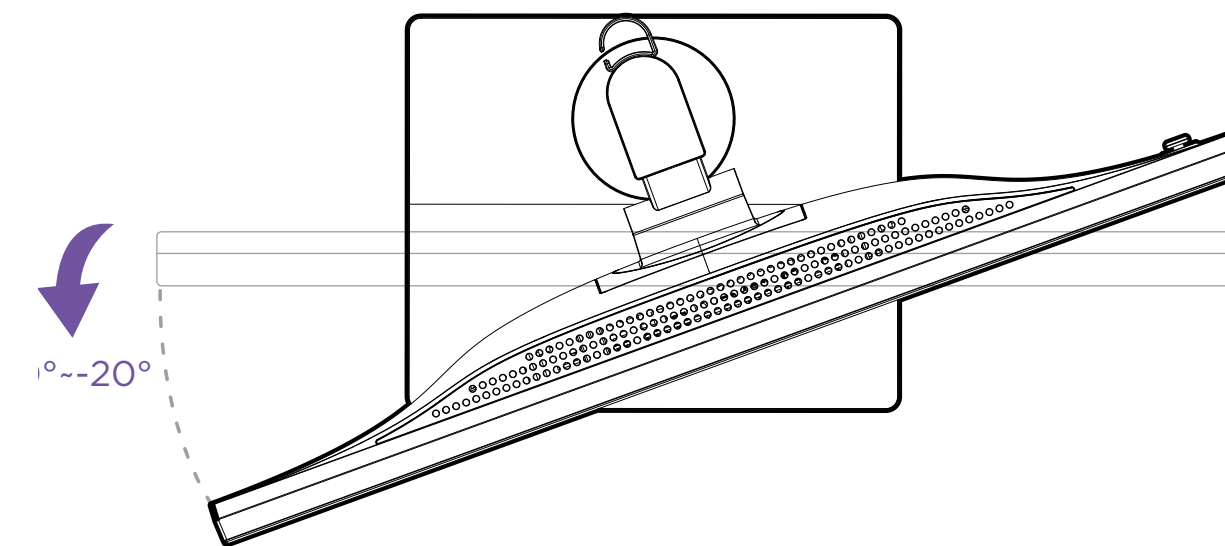

### SCHWENKUNG

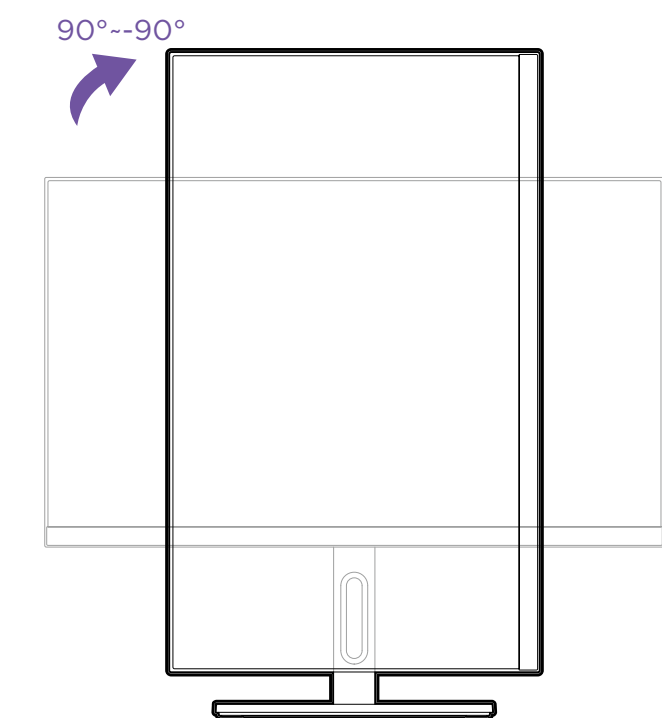

- **Vorsicht:** Kippen Sie den Monitor um 20° nach hinten, bevor Sie ihn schwenken, um zu verhindern, dass die untere Ecke den Sockel zerkratzt.

## 3.3 ANSCHLIEßEN DES MONITORS AN DEN PC

CANVAS 25F



### SCHRITT 1

Vergewissern Sie sich, dass der PC ausgeschaltet ist.

### SCHRITT 2

Schließen Sie das mitgelieferte HDMI-/DisplayPort-Kabel vom Monitor an Ihren Computer an.

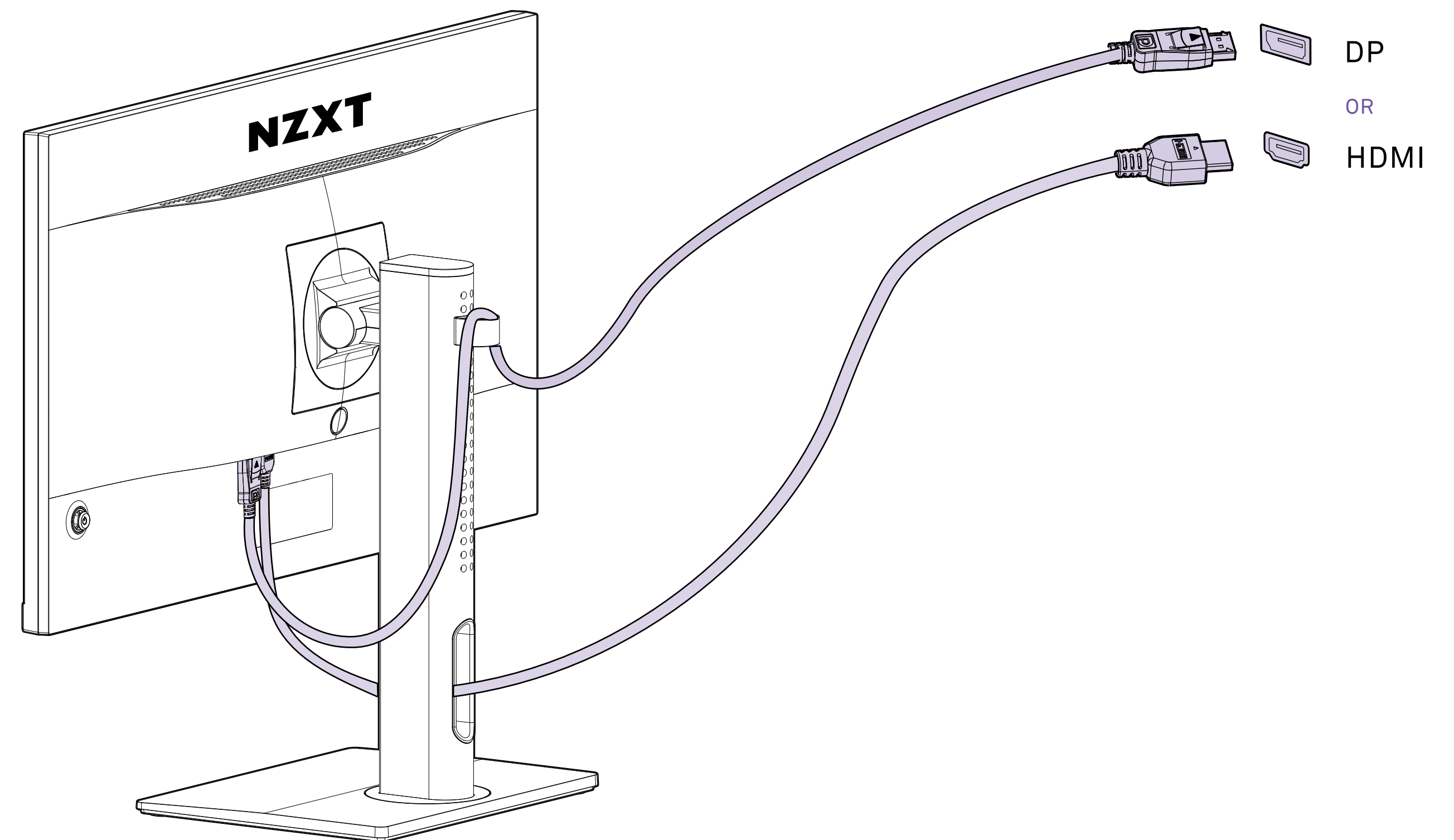



### SCHRITT 3

Verbinden Sie den Netzadapter des Monitors mit dem Netzkabel.

### SCHRITT 4

Verbinden Sie den Netzadapter mit dem Stromanschluss des Monitors.

### SCHRITT 5

Stecken Sie das Netzkabel in eine Steckdose.

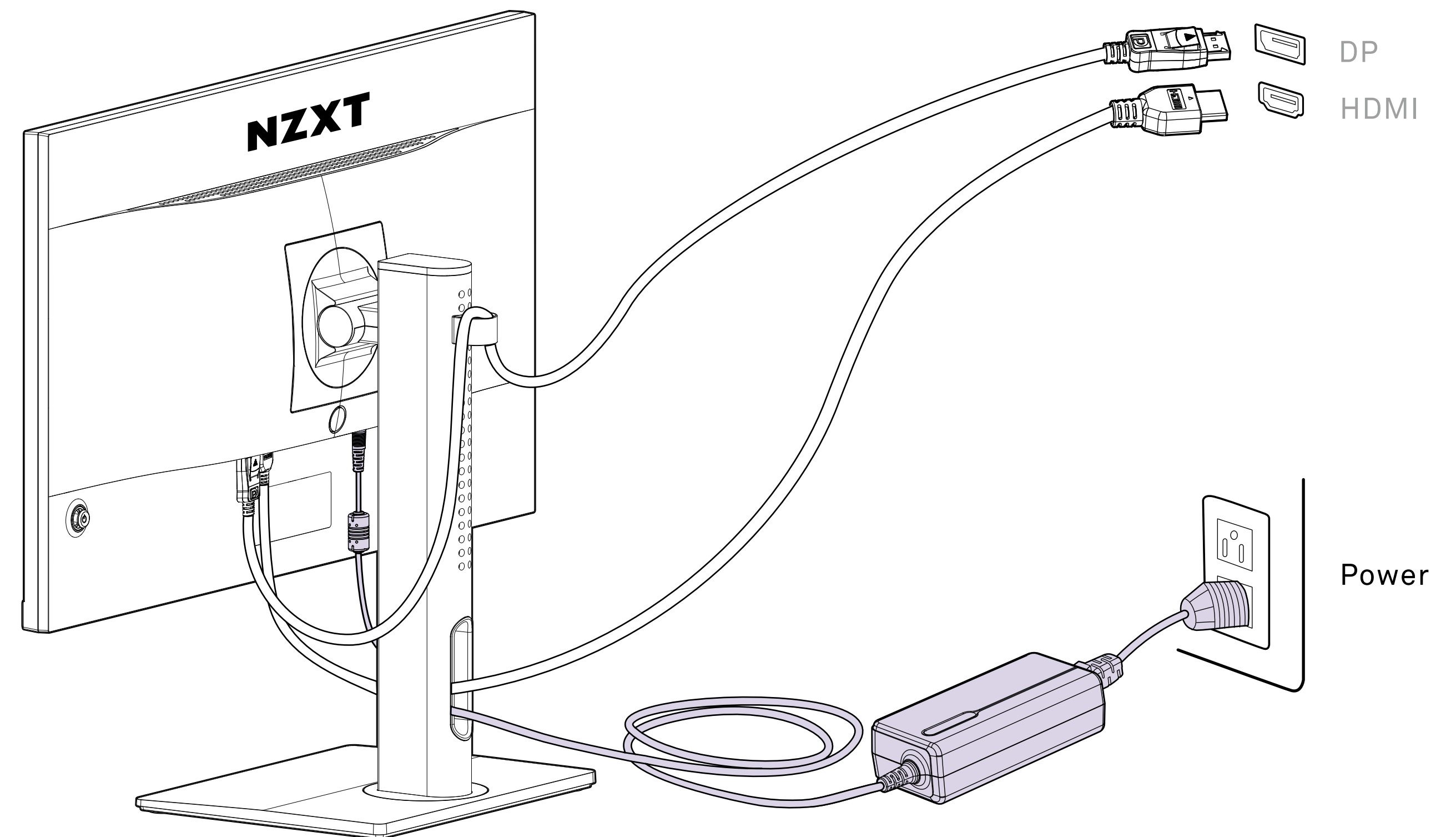



### SCHRITT 6

Für die Verbindung mit der CAM-Software verwenden Sie das mitgelieferte USB Typ A zu B Konverterkabel. Verbinden Sie den Typ-B-Anschluss mit dem Monitor-I/O und den Typ-A-Anschluss mit Ihrem PC.

laden Sie NZXT CAM von [nzxt.com/camapp](https://nzxt.com/camapp) herunter und installieren Sie die Software.

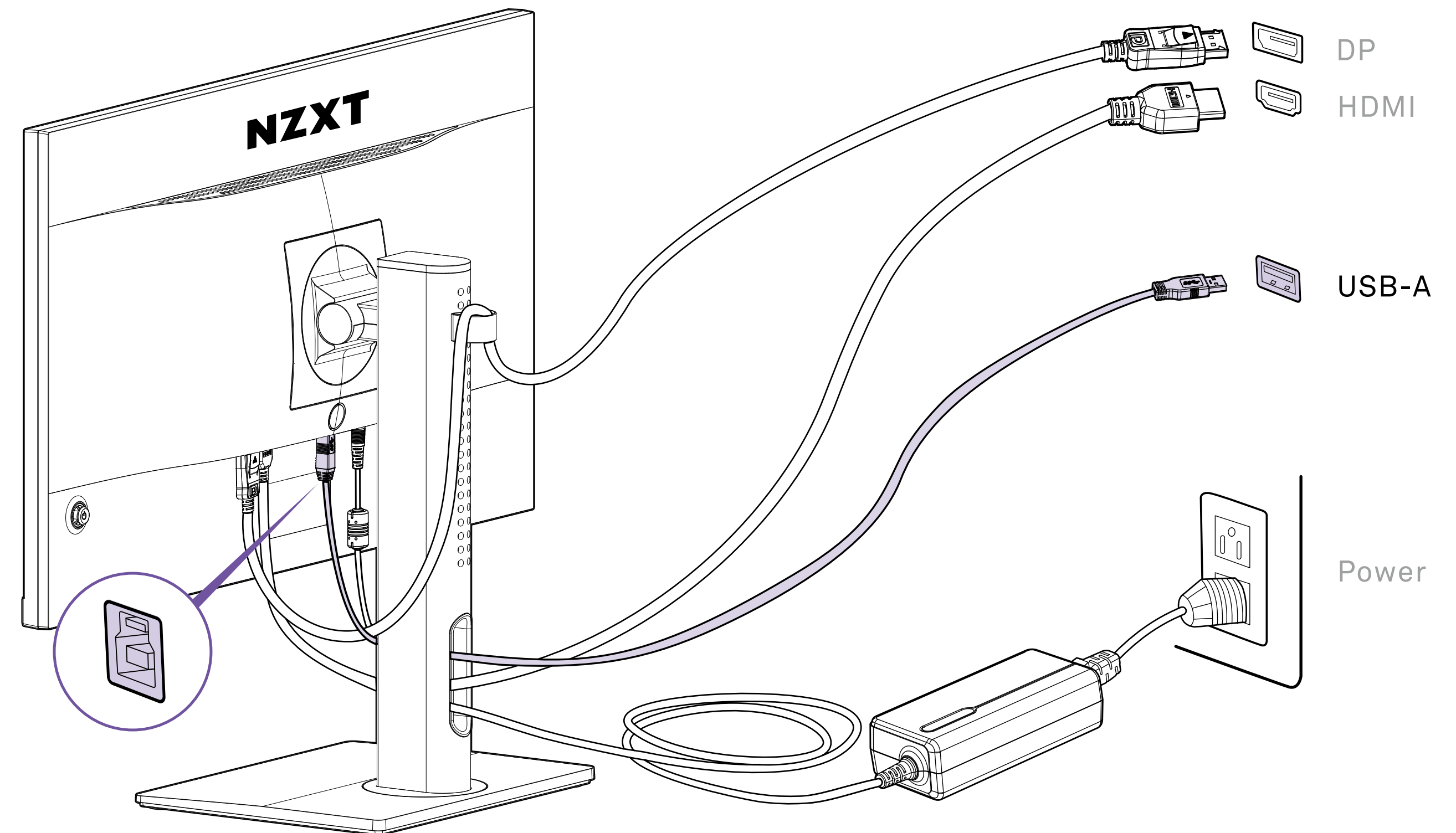



### SCHRITT 7

Verwenden Sie für das Kabelmanagement die mitgelieferte Kabelklemme und/oder den Kabelschlitz, um die Kabel hinter dem Monitor und dem Schreibtisch zu verlegen.

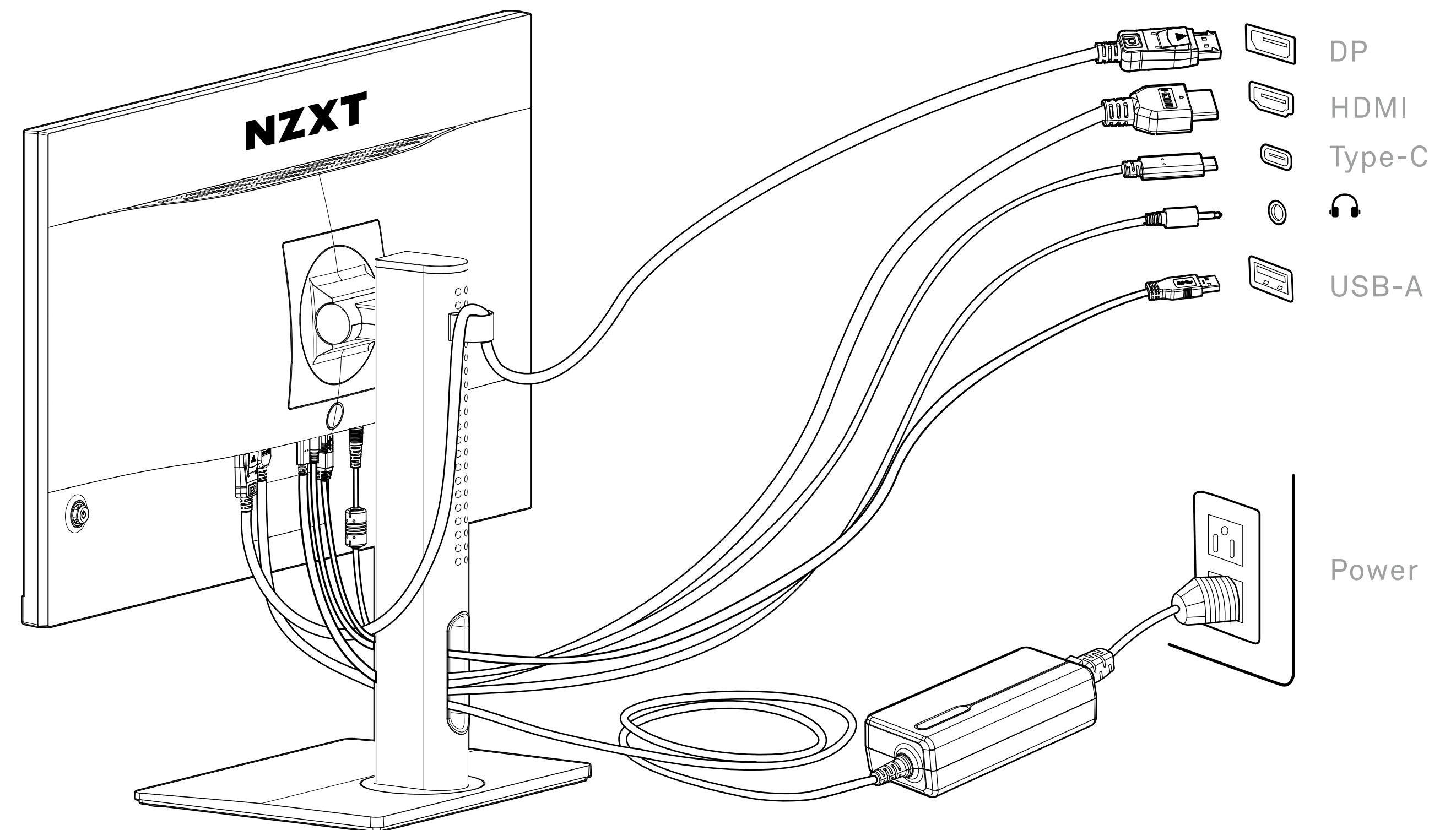



### SCHRITT 8

Schalten Sie den Monitor ein.

### SCHRITT 9

Schalten Sie den Computer ein; der Monitor erkennt die Signalquelle(n) automatisch.

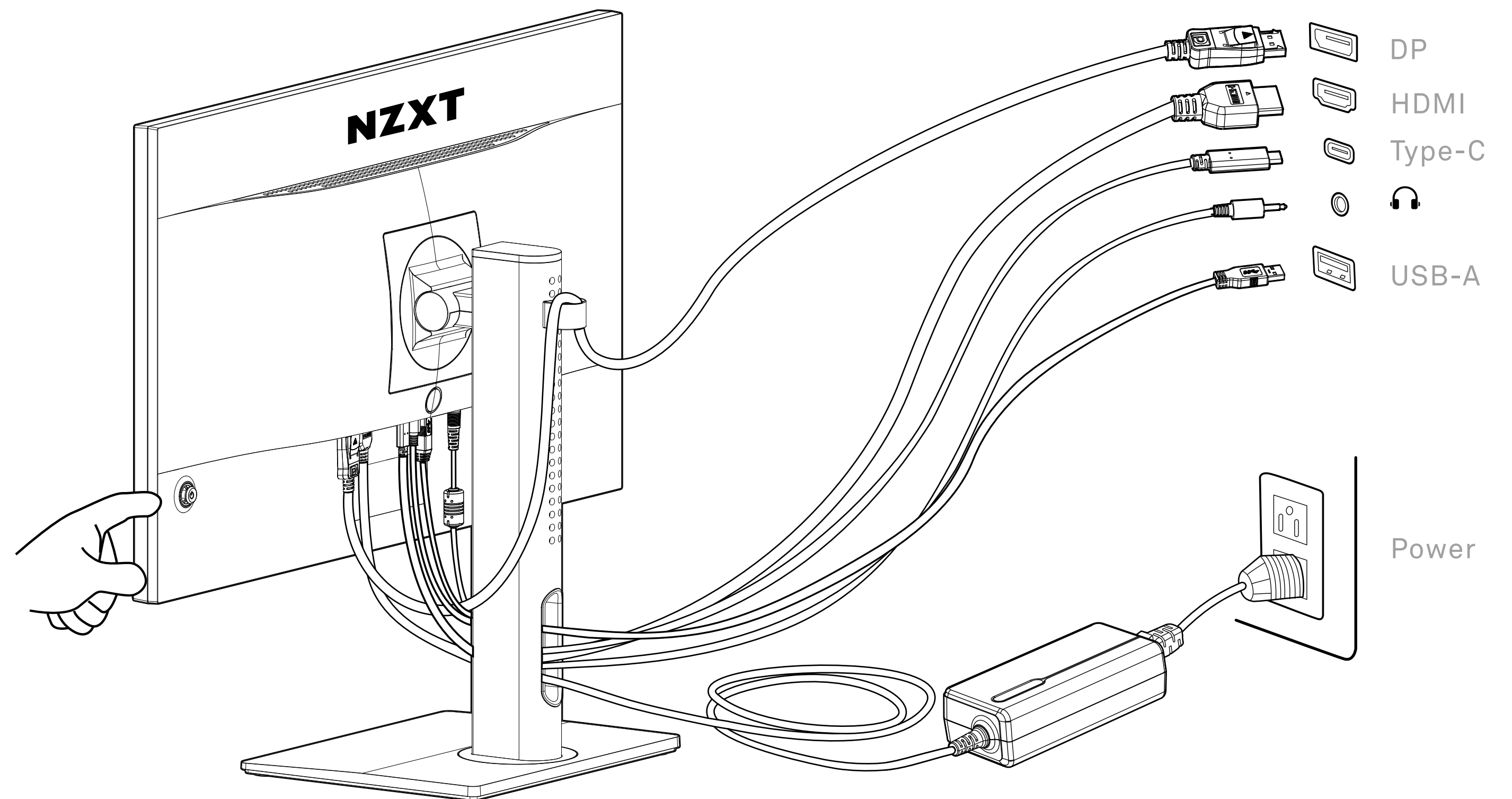

## 3.4 INSTALLATION DER KABELKLEMME

CANVAS 25F



Stecken Sie die Kabelklemme in die Rückseite des Halses.

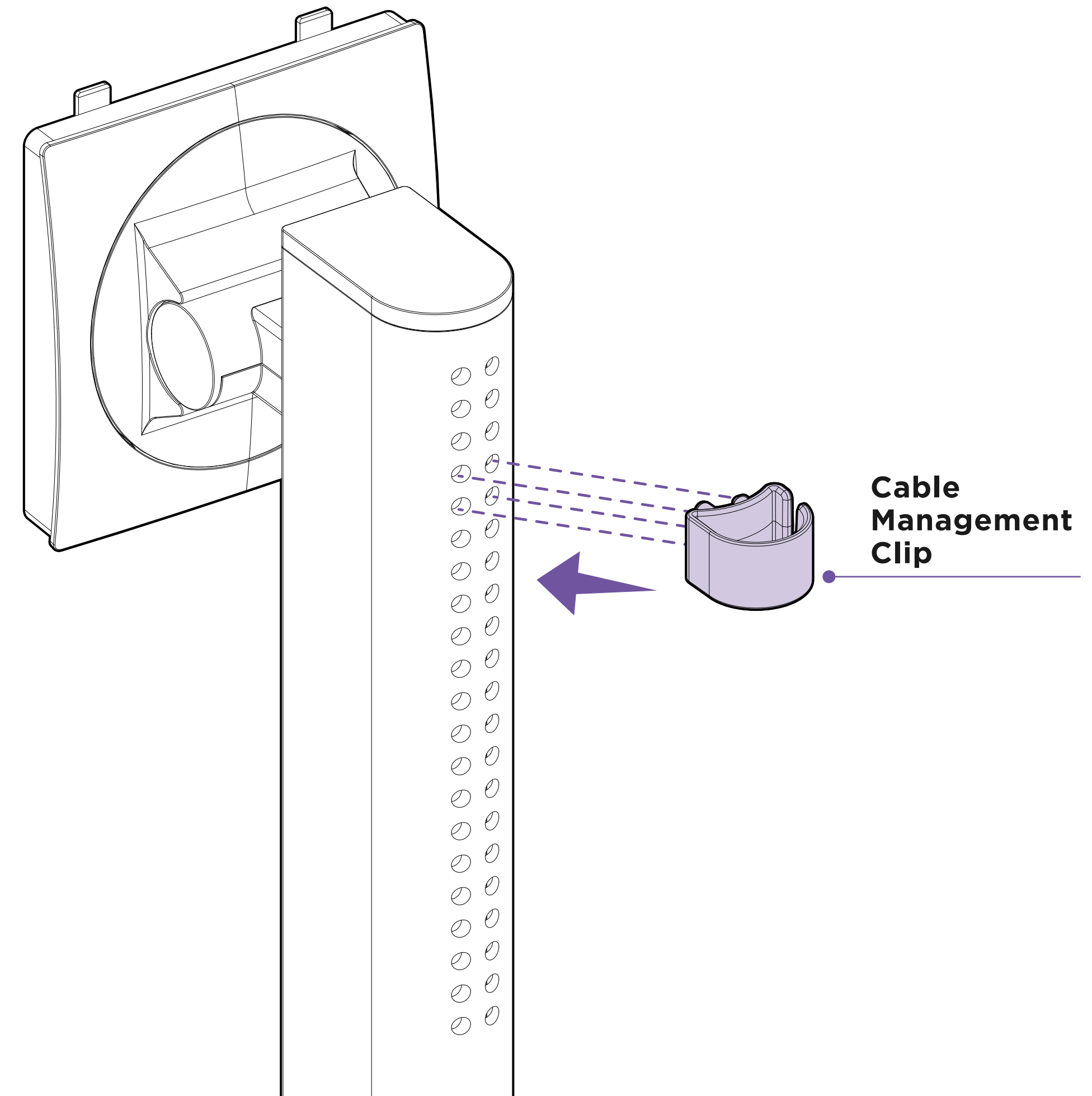



## 3.5 SCHNELLFREIGABE DES MONITORSTANDFUßES

CANVAS 25F



Drücken Sie die Schnellfreigabetaste nach unten und klappen Sie den Monitor zurück.

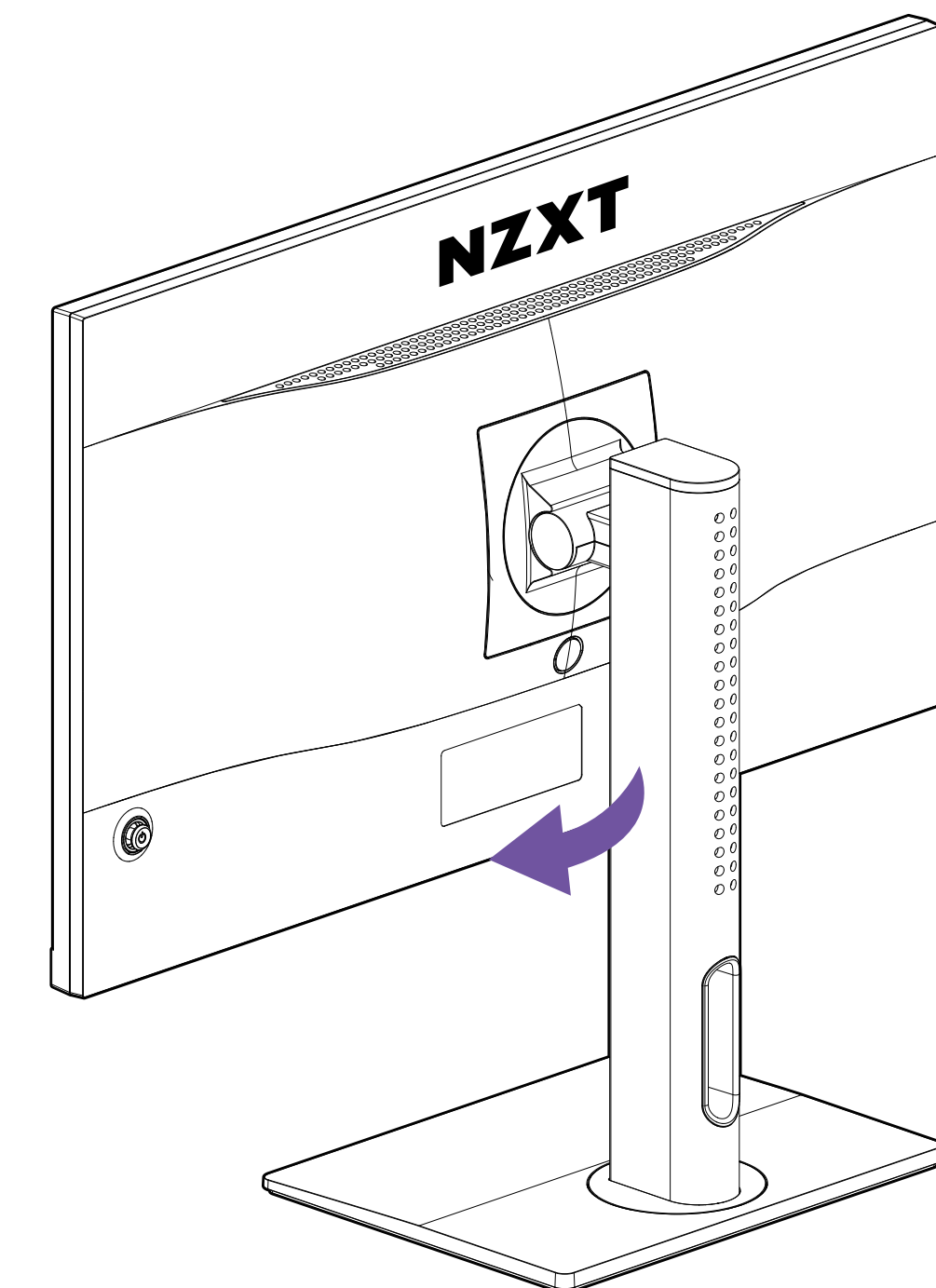
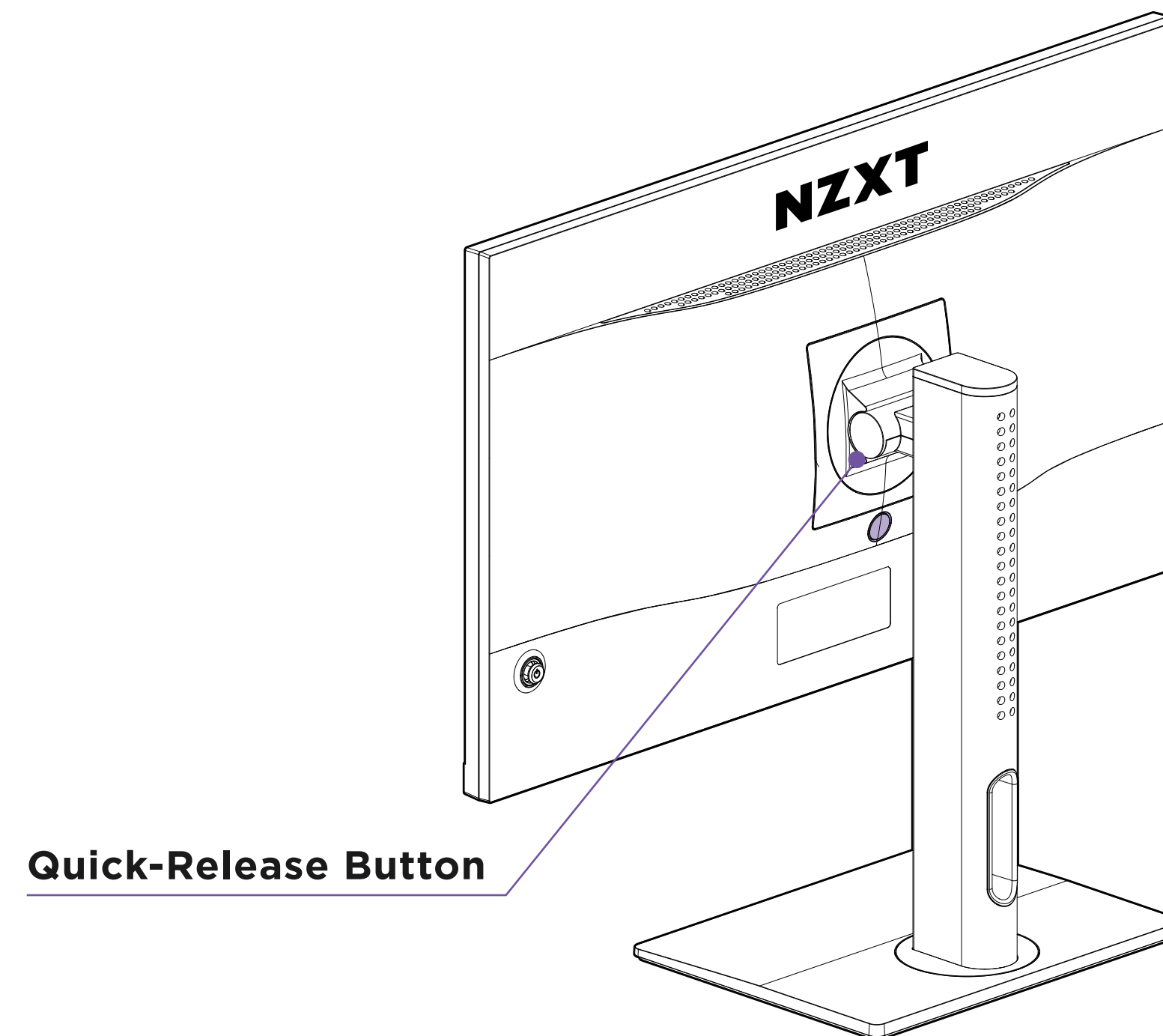

# 4. EINRICHTUNG DES MONITOR-OSD (ON-SCREEN DISPLAY)

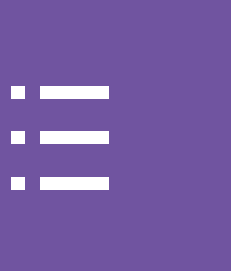

4.1 Steueranweisungen 5-Wege-Joystick..... 26

4.2 Einleitung OSD-Menü .....27



Der Monitor ist mit einem 5-Wege-Joystick ausgestattet, mit dem Sie das OSD-Menü (On-Screen Display) des Monitors steuern können.

**EIN-/AUSSCHALTEN** - 3 Sek. halten

**AUSWÄHLEN** - drücken

## SCHNELLZUGRIFF

**RECHTS** - Quelle

**LINKS** - Kontrast

**NACH OBEN** - Helligkeit

**NACH UNTEN** - Bildmodus

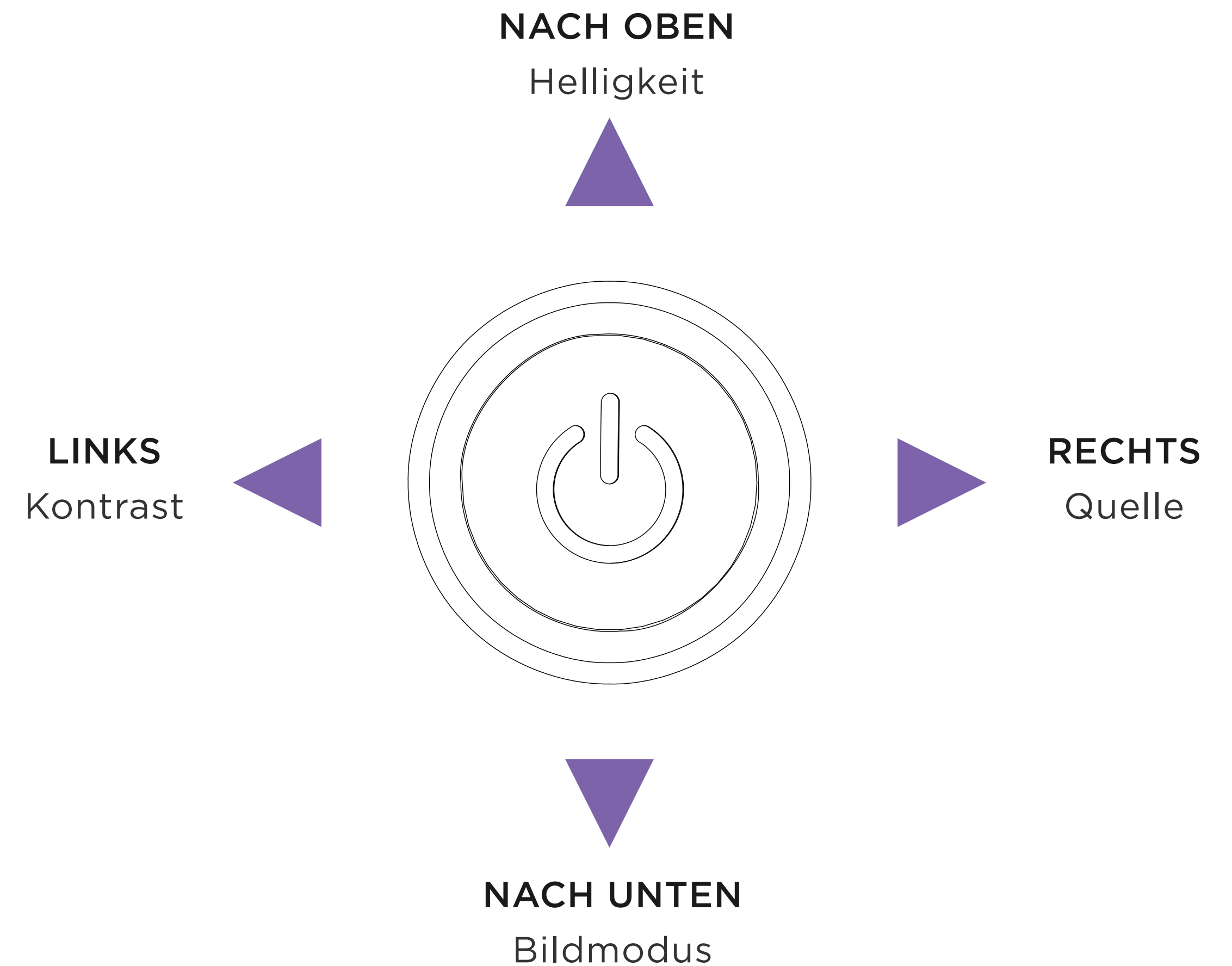

# 4.2 EINLEITUNG OSD-MENÜ



## BILD

Menü 1. Ebene	Menü 2. Ebene	Menü 3. Ebene		Beschreibung
<b>Bild</b>	Bildmodus	Standard		
		FPS		
		RTS		
		RPG		
		Racing		
		Cinema		
		Professional		
		Nacht		
		HDR		
	Helligkeit	0-100%		Die Helligkeit kann in jedem Modus eingestellt werden
	Kontrast	0-100%		Der Kontrast kann in jedem Modus eingestellt werden
	Schärfe	0-100%		<ul style="list-style-type: none"> <li>- Die Schärfe kann in jedem Modus eingestellt werden</li> <li>- Das verbessert die Klarheit und Details von Bildern</li> </ul>
	Farbtemperatur	Kalt / Normal / Warm		<ul style="list-style-type: none"> <li>- Die Standard-Farbtemperatur ist vom gewählten Bildmodus abhängig.</li> <li>- Verwenden Sie die Taste nach oben oder unten, um die Moduseffekte zu testen und auszuwählen.</li> <li>- Drücken Sie die mittlere Taste, um den ausgewählten Modustyp zu bestätigen und anzuwenden.</li> <li>- Benutzer können die Farbtemperatur im Modus „Individuelle Anpassung“ einstellen.</li> </ul>
		Individuelle Anpassung	R(0-100) G(0-100) B(0-100)	
	Gamma	Aus / 2.0 / 2.2 / 2.4		
	Sättigung	0-10		
	Reaktionszeit	Normal / Schnell / Am schnellsten		
Bildwiederholffrequenz	Aus / Oben rechts / Oben links			
MPRT	Ein / Aus			
Blaulichtfilter	0-10		<ul style="list-style-type: none"> <li>- Der Blaulichtfilter schützt die Augen vor blauem Monitorlicht. Wenn er aktiviert ist, wird die Farbtemperatur des Bildschirms auf ein gelberes Licht eingestellt.</li> <li>- Sie können den Blaulichtfilter in jedem Modus anpassen.</li> <li>- Wenn der Lesemodus aktiviert ist, wird der Blaulichtfilter automatisch eingeschaltet.</li> </ul>	
Schwarzausgleich	0-10			
Seitenverhältnis	Auto / 4:3 / 16:9			



### OSD-EINSTELLUNGEN

Menü 1. Ebene	Menü 2. Ebene	Menü 3. Ebene	Beschreibung
OSD-Einstellungen	Sprache	Chinesisch (traditionell) / Englisch / Französisch / Deutsch / Italienisch / Spanisch / Koreanisch / Japanisch / Russisch / Portugiesisch	<ul style="list-style-type: none"> <li>- Die Standardsprache ist Englisch.</li> <li>- Benutzer können die Taste nach oben oder unten verwenden, um eine andere Sprache auszuwählen. Wenden Sie die neue Auswahl mit der mittleren Taste an.</li> <li>- Die Sprache ist eine unabhängige Einstellung. Die Spracheinstellung des Benutzers überschreibt den werkseitigen Standard. Wenn der Benutzer „Zurücksetzen“ auf „Ja“ stellt, wird die Sprache nicht geändert.</li> </ul>
	OSD-Transparenz	0% / 20% / 40% / 60% / 80%	Die OSD-Transparenz kann in jedem Modus eingestellt werden.
	OSD-Abschaltzeit	10-60 Sek	Die OSD-Abschaltzeit kann in jedem Modus eingestellt werden.

### SYSTEMEINSTELLUNGEN

Menü 1. Ebene	Menü 2. Ebene	Menü 3. Ebene	Beschreibung
Systemeinstellungen	FreeSync	Ein / Aus	<ul style="list-style-type: none"> <li>- Die Standardeinstellung ist AUS. FreeSync ist ein gemeinsamer Schalter; wenn HDMI auf AUS gestellt ist, wird jede Eingangsquelle ebenfalls auf AUS gestellt.</li> <li>- Nur DisplayPort kann G-Sync-Kompatibilität für NVIDIA-Grafikkarten aktivieren.</li> </ul>
	LED	Ein / Aus	Die Standardeinstellung ist EIN. Schaltet die LED-Anzeigeleuchte ein oder aus.
	Quellenerkennung	Auto / Manuell	Automatisches oder manuelles Umschalten zwischen Eingangsquellen.
	Stumm	Ein / Aus	Die Standardeinstellung ist AUS. Schaltet den 3,5-mm-Audioanschluss ein/aus.
	Lautstärke	0-100	Die Standardeinstellung ist 50. Steuert die Lautstärke des 3,5-mm-Audioanschlusses.
	Alles zurücksetzen	Ein / Aus	Zum Zurücksetzen oder Wiederherstellen der Einstellungen auf den OSD-Standard in jedem Modus.



### EINGANGSQUELLE

Menü 1. Ebene	Menü 2. Ebene	Menü 3. Ebene	Beschreibung
Eingangsquelle	HDMI 1		
	HDMI 2		
	DisplayPort		
	Typ C		

### MONITORINFORMATIONEN

1. Quelle 2. Auflösung 3. Bildwiederholfrequenz 4. FreeSync Premium 5. HDR 6. FW-Version



5.1 CAM herunterladen.....31

5.2 CAM - Einleitung ..... 32



# NZXT CAM

Download and install NZXT CAM from [nzxt.com/camapp](https://nzxt.com/camapp).

Descargue e instale NZXT CAM en [nzxt.com/camapp](https://nzxt.com/camapp).

Téléchargez et installez NZXT CAM depuis [nzxt.com/camapp](https://nzxt.com/camapp).

laden Sie NZXT CAM von [nzxt.com/camapp](https://nzxt.com/camapp) herunter und installieren Sie die Software.

Scaricare e installare NZXT CAM da [nzxt.com/camapp](https://nzxt.com/camapp).

Baixe e instale o NZXT CAM de [nzxt.com/camapp](https://nzxt.com/camapp).

загрузите и установите приложение NZXT CAM со страницы [nzxt.com/camapp](https://nzxt.com/camapp).

[nzxt.com/camapp](https://nzxt.com/camapp) 에서 NZXT CAM을 다운로드하여 설치하십시오.

NZXT CAMは [nzxt.com/camapp](https://nzxt.com/camapp) からダウンロード・インストール可能です。

請從：[nzxt.com/camapp](https://nzxt.com/camapp) 下載並安裝 NZXT CAM 軟件。

請從 [nzxt.com/camapp](https://nzxt.com/camapp) 下載並安裝 NZXT CAM。





NZXT CAM ermöglicht es Benutzern, ihr PC-Gaming-Setup in ein synchrones und vollständig immersives Ökosystem zu verwandeln. Diese kohärente und intuitive Software wurde für die PC-Überwachung, Anpassung und Leistungsoptimierung entwickelt. Mit NZXT CAM können Benutzer die Einstellungen des Canvas-Monitors direkt anpassen, indem sie benutzerdefinierte Profile verwenden, die mit bestimmten Spielen oder Tageszeiten synchronisiert werden können.



6.1 Technische Daten..... A-2

6.2 Fehlerbehebung (FAQ) ..... A-3

6.3 Unterstützte Timing-Liste ..... A-4

6.4 NZXT Global Warranty Policy..... A-5

6.5 Support and Service.....A-11

6.6 Rechtliche Hinweise..... A-14

6.7 Battery Information..... A-15

6.8 WEEE Statement..... A-16

6.9 Revision History .....A-20

# 6.1 TECHNISCHE DATEN

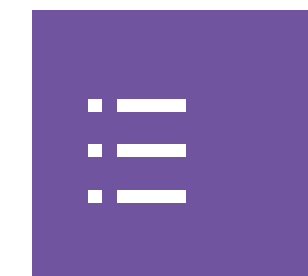

<b>MODELL</b>	NZXT CANVAS 25F GAMING-MONITOR
<b>ANZEIGEGRÖßE</b>	25"
<b>SEITENVERHÄLTNIS</b>	16:9
<b>FLACH / GEWÖLBT</b>	FLACH
<b>MAX. AUFLÖSUNG</b>	FHD 1920X1080
<b>LCM-HELLIGKEIT (TYP.)</b>	400 CD/M <sup>2</sup>
<b>RAHMENTYP</b>	RAHMENLOS
<b>AKTIVER ANZEIGEBEREICH (H*V)</b>	543,744 (H) X 302,616 (V)
<b>FARBRAUM</b>	DCI-P3 94%, SRGB 99%
<b>BETRACHTUNGSWINKEL (H/V)</b>	178° / 178° (TYP.)
<b>ANGEZEIGTE FARBEN</b>	16,7 MIO.
<b>REAKTIONSZEIT</b>	1MS (GTG)
<b>ADAPTIVE SYNCHRONISIERUNG</b>	AMD FREESYNC PREMIUM
<b>BILDWIEDERHOLFREQUENZ DER ANZEIGE</b>	240 HZ
<b>HDR</b>	VESA DISPLAYHDR™ 400
<b>VIDEOEINGANG</b>	2X HDMI 2.0 1X DP 1.2
<b>USB-ANSCHLÜSSE</b>	2X USB 3.0 TYP A 1X USB 3.0 TYP B 1X USB TYP C (ALT. DISPLAYPORT)
<b>KOPFHÖRERANGANG</b>	3,5 MM X1
<b>ART DER STROMVERSORGUNG</b>	EXTERNER ADAPTER
<b>NETZTEILEINGANG</b>	100-240VAC, 50-60HZ,1.6A MAX
<b>NETZTEILAUSGANG</b>	19V = 3.42 A
<b>GEHÄUSEFARBEN</b>	SCHWARZ/WEIß
<b>STROMSPARMODUS</b>	0,5 W

<b>ABSCHALTMODUS</b>	0,3 W
<b>VESA-KOMPATIBILITÄT</b>	100 X 100 MM SCHRAUBENTYP: M4 X 15 MM
<b>BETRACHTUNG</b>	ANTI-FLIMMERN SCHUTZ VOR BLAULICHT ENTSPIEGELT UNSCHÄRFEREDUZIERUNG
<b>NEIGUNGSEINSTELLUNG</b>	5° BIS -20°
<b>DREHUNGSEINSTELLUNG</b>	20° BIS -20°
<b>HÖHENEINSTELLUNG</b>	0 BIS 120 MM
<b>ABMESSUNGEN MIT STANDFUß (BXHXT)</b>	558,1 mm X 509,3 mm X 219,7 mm
<b>ABMESSUNGEN OHNE STANDFUß (BXHXT)</b>	558,1 mm X 332,2 mm X 68,4 mm
<b>ABMESSUNGEN DES KARTONS (BXHXT)</b>	660 X 450 X 130 mm
<b>NETTOGEWICHT (NUR ANZEIGE)</b>	3,43 KG
<b>NETTOGEWICHT (NUR STANDFUSS)</b>	2,6 KG
<b>NENNSPANNUNG</b>	19 V, 3,42 A
<b>UMGEBUNG</b>	BETRIEB: TEMPERATUR: 0 °C BIS 40 °C FEUCHTIGKEIT: 20 % BIS 90 %, NICHT KONDENSIEREND HÖHE: 0 BIS 5000 M LAGERUNG TEMPERATUR: -20 °C BIS 60 °C FEUCHTIGKEIT: 10 % BIS 90 %, NICHT KONDENSIEREND

## 6.2 FEHLERBEHEBUNG (FAQ)



Problem	Mögliche Lösung
<b>Power-LED leuchtet nicht</b>	<ul style="list-style-type: none"> <li>- Prüfen Sie, ob der Adapter oder das Netzkabel richtig und fest angeschlossen oder abgezogen ist.</li> <li>- Wenn der Bildschirm funktioniert, ohne dass die Power-LED leuchtet, überprüfen Sie MENÜ &gt; Sonstige Einstellungen &gt; LED und stellen Sie sicher, dass sie auf EIN gesetzt ist.</li> </ul>
<b>Die Power-LED leuchtet, aber es ist kein Bild auf dem Bildschirm zu sehen.</b>	<ul style="list-style-type: none"> <li>- Prüfen Sie, ob das Betriebssystem in den Ruhezustand oder in den Energiesparmodus gewechselt hat. Drücken Sie den Joystick oder bewegen Sie die Maus, um ihn aufzuwecken.</li> <li>- Prüfen Sie, ob das Signalkabel (HDMI/DisplayPort/Type-C) richtig angeschlossen ist, und vergewissern Sie sich, dass das andere Ende des Ausgangskabels fest mit dem Eingangsanschluss des Computers (Grafikkarte) verbunden ist. Ziehen Sie 2 Anschlüsse ab und stecken Sie sie wieder ein, um sicherzustellen, dass die Stifte nicht verbogen sind.</li> <li>- Ersetzen Sie das Signalkabel (HDMI/DisplayPort/Type-C), um einen Kreuztest durchzuführen.</li> <li>- Prüfen Sie MENÜ &gt; Eingangsquelle, und wechseln Sie zur richtigen Quelle.</li> <li>- Schließen Sie den Monitor an einen anderen Computer (PC/Notebook) an, um zu überprüfen, ob er normal funktioniert.</li> <li>- Setzen Sie den Monitor zurück, MENÜ &gt; Sonstige Einstellungen &gt; Alles zurücksetzen.</li> </ul>
<b>Das Bildschirmbild ist zu hell oder zu dunkel.</b>	Prüfen Sie MENÜ > Bild > Helligkeit und stellen Sie den Wert ein, je größer der Wert, desto heller.
<b>Das Bild auf dem Bildschirm hüpft oder es ist ein Wellenmuster im Bild vorhanden.</b>	<ul style="list-style-type: none"> <li>- Prüfen Sie MENÜ &gt; Bild &gt; Schärfe und stellen Sie den Wert ein.</li> <li>- Prüfen Sie MENÜ &gt; Bild &gt; Reaktionszeit und wechseln Sie den Modus Normal/Schnell/Am Schnellsten.</li> <li>- Prüfen Sie MENÜ &gt; Bild &gt; MPRT und schalten Sie EIN/AUS.</li> <li>- Prüfen Sie MENÜ &gt; Sonstige Einstellungen &gt; FreeSync Premium und schalten Sie AUS/EIN und prüfen Sie, ob die abnormale Anzeige verschwunden ist.</li> </ul>
<b>Das Bild auf dem Bildschirm hat Farbfehler (Weiß sieht nicht weiß aus).</b>	<ul style="list-style-type: none"> <li>- Prüfen Sie MENÜ &gt; Bild &gt; Farbtemperatur und wechseln Sie zwischen Kühl/Normal/Warm.</li> <li>- Prüfen Sie Farbtemperatur &gt; Individuelle Anpassung &gt; R/G/B und stellen Sie den Wert ein.</li> <li>- Wenn es immer noch nicht „weiß“ genug aussieht, setzen Sie den Monitor zurück, MENÜ &gt; Sonstige Einstellungen &gt; Alles zurücksetzen, und versuchen Sie die oben genannten Aktionen erneut.</li> </ul>
<b>Einstellen und Ändern der Bildwiederholfrequenz</b>	<ul style="list-style-type: none"> <li>- Die Standardeinstellung der Bildwiederholfrequenz ist 60 Hz.</li> <li>- So ändern Sie die Standardeinstellung der Bildwiederholfrequenz: <ul style="list-style-type: none"> <li>• Klicken Sie mit der rechten Maustaste auf dem Windows Desktop.</li> <li>• Wählen Sie „Anzeigeeinstellungen“ aus dem Dropdown-Menü aus.</li> <li>• Blättern Sie nach unten und wählen Sie „Erweiterte Anzeigeeinstellungen“ aus.</li> <li>• Wählen Sie den Bildschirm, um seine Einstellungen anzuzeigen oder zu ändern.</li> <li>• Wählen Sie die Einstellung für die Aktualisierungsrate.</li> </ul> </li> <li>• Hinweis: Wenn Sie den Bildschirm im Hochformat verwenden möchten, folgen Sie den obigen Schritten, um die Einstellungen für die Aktualisierungsrate zu ändern, bevor Sie die Ausrichtung des Bildschirms in das Hochformat ändern. Im Hochformat können Sie die Einstellungen für die Aktualisierungsrate nicht ändern.</li> </ul>

## 6.3 UNTERSTÜTZTE TIMING-LISTE

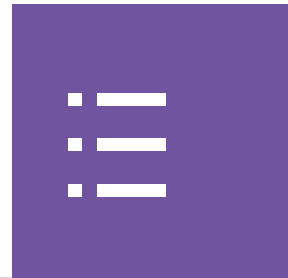

Standard	Auflösung	HDMI 1	HDMI 2	DisplayPort	Type C
VGA	640x480 bei 60Hz	<input checked="" type="checkbox"/>	<input checked="" type="checkbox"/>	<input checked="" type="checkbox"/>	<input checked="" type="checkbox"/>
	640x480 bei 67Hz	<input checked="" type="checkbox"/>	<input checked="" type="checkbox"/>	<input checked="" type="checkbox"/>	<input checked="" type="checkbox"/>
	640x480 bei 72Hz	<input checked="" type="checkbox"/>	<input checked="" type="checkbox"/>	<input checked="" type="checkbox"/>	<input checked="" type="checkbox"/>
	640x480 bei 75Hz	<input checked="" type="checkbox"/>	<input checked="" type="checkbox"/>	<input checked="" type="checkbox"/>	<input checked="" type="checkbox"/>
Dos-Modus	720x480 bei 60Hz	<input checked="" type="checkbox"/>	<input checked="" type="checkbox"/>	<input checked="" type="checkbox"/>	<input checked="" type="checkbox"/>
	720x576 bei 50Hz	<input checked="" type="checkbox"/>	<input checked="" type="checkbox"/>	<input checked="" type="checkbox"/>	<input checked="" type="checkbox"/>
SVGA	800x600 bei 56Hz	<input checked="" type="checkbox"/>	<input checked="" type="checkbox"/>	<input checked="" type="checkbox"/>	<input checked="" type="checkbox"/>
	800x600 bei 60Hz	<input checked="" type="checkbox"/>	<input checked="" type="checkbox"/>	<input checked="" type="checkbox"/>	<input checked="" type="checkbox"/>
	800x600 bei 72Hz	<input checked="" type="checkbox"/>	<input checked="" type="checkbox"/>	<input checked="" type="checkbox"/>	<input checked="" type="checkbox"/>
	800x600 bei 75Hz	<input checked="" type="checkbox"/>	<input checked="" type="checkbox"/>	<input checked="" type="checkbox"/>	<input checked="" type="checkbox"/>
XGA	1024x768 bei 60Hz	<input checked="" type="checkbox"/>	<input checked="" type="checkbox"/>	<input checked="" type="checkbox"/>	<input checked="" type="checkbox"/>
	1024x768 bei 70Hz	<input checked="" type="checkbox"/>	<input checked="" type="checkbox"/>	<input checked="" type="checkbox"/>	<input checked="" type="checkbox"/>
	1024x768 bei 75Hz	<input checked="" type="checkbox"/>	<input checked="" type="checkbox"/>	<input checked="" type="checkbox"/>	<input checked="" type="checkbox"/>
SXGA	1280x768 bei 60Hz	<input checked="" type="checkbox"/>	<input checked="" type="checkbox"/>	<input checked="" type="checkbox"/>	<input checked="" type="checkbox"/>
	1280x768 bei 75Hz	<input checked="" type="checkbox"/>	<input checked="" type="checkbox"/>	<input checked="" type="checkbox"/>	<input checked="" type="checkbox"/>
WXGA+	1440x900 bei 60Hz	<input checked="" type="checkbox"/>	<input checked="" type="checkbox"/>	<input checked="" type="checkbox"/>	<input checked="" type="checkbox"/>
WSXGA+	1680x1050 bei 60Hz	<input checked="" type="checkbox"/>	<input checked="" type="checkbox"/>	<input checked="" type="checkbox"/>	<input checked="" type="checkbox"/>
Full HD	1920x1080 bei 60Hz	<input checked="" type="checkbox"/>	<input checked="" type="checkbox"/>	<input checked="" type="checkbox"/>	<input checked="" type="checkbox"/>
	1920x1080 bei 85Hz	<input type="checkbox"/>	<input type="checkbox"/>	<input type="checkbox"/>	<input type="checkbox"/>
	1920x1080 bei 120Hz	<input checked="" type="checkbox"/>	<input checked="" type="checkbox"/>	<input checked="" type="checkbox"/>	<input checked="" type="checkbox"/>

Standard	Auflösung	HDMI 1	HDMI 2	DisplayPort	Type C
Full HD QHD	1920x1080 bei 144Hz	<input type="checkbox"/>	<input type="checkbox"/>	<input type="checkbox"/>	<input type="checkbox"/>
	1920x1080 bei 165Hz	<input checked="" type="checkbox"/>	<input checked="" type="checkbox"/>	<input checked="" type="checkbox"/>	<input checked="" type="checkbox"/>
	1920x1080 bei 200Hz	<input checked="" type="checkbox"/>	<input checked="" type="checkbox"/>	<input checked="" type="checkbox"/>	<input checked="" type="checkbox"/>
	1920x1080 bei 240Hz	<input checked="" type="checkbox"/>	<input checked="" type="checkbox"/>	<input checked="" type="checkbox"/>	<input checked="" type="checkbox"/>
Video-Timing-Auflösung	480P bei 60Hz	<input checked="" type="checkbox"/>	<input checked="" type="checkbox"/>	<input checked="" type="checkbox"/>	<input checked="" type="checkbox"/>
	576P bei 50Hz	<input checked="" type="checkbox"/>	<input checked="" type="checkbox"/>	<input checked="" type="checkbox"/>	<input checked="" type="checkbox"/>
	720P bei 50Hz	<input checked="" type="checkbox"/>	<input checked="" type="checkbox"/>	<input checked="" type="checkbox"/>	<input checked="" type="checkbox"/>
	720P bei 60Hz	<input checked="" type="checkbox"/>	<input checked="" type="checkbox"/>	<input checked="" type="checkbox"/>	<input checked="" type="checkbox"/>
	720P bei 100Hz	<input checked="" type="checkbox"/>	<input checked="" type="checkbox"/>	<input checked="" type="checkbox"/>	<input checked="" type="checkbox"/>
	720P bei 120Hz	<input checked="" type="checkbox"/>	<input checked="" type="checkbox"/>	<input checked="" type="checkbox"/>	<input checked="" type="checkbox"/>
	1080i	<input type="checkbox"/>	<input type="checkbox"/>	<input type="checkbox"/>	<input type="checkbox"/>
	1080P bei 50Hz	<input checked="" type="checkbox"/>	<input checked="" type="checkbox"/>	<input checked="" type="checkbox"/>	<input checked="" type="checkbox"/>
	1080P bei 60Hz	<input checked="" type="checkbox"/>	<input checked="" type="checkbox"/>	<input checked="" type="checkbox"/>	<input checked="" type="checkbox"/>
	1080P bei 100Hz	<input checked="" type="checkbox"/>	<input checked="" type="checkbox"/>	<input checked="" type="checkbox"/>	<input checked="" type="checkbox"/>
	1080P bei 120Hz	<input checked="" type="checkbox"/>	<input checked="" type="checkbox"/>	<input checked="" type="checkbox"/>	<input checked="" type="checkbox"/>
	2160P bei 50Hz	<input checked="" type="checkbox"/>	<input checked="" type="checkbox"/>	<input checked="" type="checkbox"/>	<input checked="" type="checkbox"/>
2160P bei 60Hz	<input checked="" type="checkbox"/>	<input checked="" type="checkbox"/>	<input checked="" type="checkbox"/>	<input checked="" type="checkbox"/>	

# 6.4 NZXT GLOBAL WARRANTY POLICY



This NZXT Global Warranty Policy governs the sale of products by NZXT to you.

## I. WARRANTY LENGTH

Any replacement product will be covered under warranty for the remainder of the warranty period or thirty days, whichever is longer. Proof of purchase is required for warranty service.

## II. WHO IS PROTECTED

The Warranty covers only NZXT products purchased by the original consumer.

NEW NZXT PRODUCT	WARRANTY LENGTH FOR PARTS
Computer Cases	2 Years
Temperature Meters	2 Years
Fans	2 Years
Lighting	2 Years
Accessories	2 Years
Kraken M Coolers	3 Years
Headset/Headphone	2 Years
Headset/Headphone Storage	2 Years
Mixer	2 Years
Motherboards	3 Years
Gold Power Supply	10 Years
Bronze Power Supply	5 Years
Kraken X/Z Coolers	6 Years
Mini ITX Case with PSU, AIO, and Riser Card	3-year warranty on case, riser card, and AIO. 10-year warranty on PSU.
Monitors	3 Years
REFURBISHED NZXT PRODUCT	WARRANTY LENGTH FOR PARTS
All NZXT Certified Refurbished Products	1 Years



### III. WHAT IS AND IS NOT COVERED

Please note that our warranty is not an unconditional guarantee. If the product, in NZXT's reasonable opinion, malfunctions within the warranty period, NZXT will provide you at its sole discretion with a repaired or replacement product, either new or refurbished, with a similar function that is equal or greater in value depending on supply.

Our warranty does not cover the following:

- any product or serial number/warranty sticker modification applied without permission from NZXT;
- any damage that is not a manufacturing defect;
- damage, deterioration or malfunction resulting from: accident, abuse, misuse, neglect, fire, water, lightning, or other acts of nature, unauthorized product modification or failure to follow instructions included with the product;
- improper installation, unauthorized alterations or modifications, or repair or attempted repair by anyone not authorized by NZXT;
- shipping or transport damage (claims must be made with the carrier);
- normal wear and tear.

NZXT does not warrant that this product will meet your requirements. It is your responsibility to determine the suitability of this product for your purpose. For NZXT Store orders, we cover two way return shipping for all exchanges and returns. For all other authorized dealers, NZXT Support does not cover return shipping and only covers one way shipping from NZXT back to the end user for exchanges. Two way expedited shipping is provided for all PSUs covered under the Less Than Three program, indiscriminate of purchase location, provided the location is an approved NZXT reseller.

### IV. EXCLUSION OF DAMAGES (DISCLAIMER)

NZXT's sole obligation and liability under this warranty is limited to the repair or replacement of a defective product with either a new or refurbished product with a similar function that is equal or greater in value at our option. NZXT shall not, in any event, be liable for any incidental or consequential damage, including but not limited to damages resulting from interruption of service and loss of data, business, or for liability in tort relating to this product or resulting from its use or possession.



### V. LIMITATIONS OF IMPLIED WARRANTIES

Here are no other warranties, expressed or implied, including but not limited to those of merchantability or fitness for a particular purpose. The duration of implied warranties is limited to the warranty length specified in Paragraph I.

### VI. TO OBTAIN TECHNICAL SUPPORT

If you have already referenced your product owner's manual and still need help, you may contact us by phone at +1 (800) 228-9395, by email at [service@nzxt.com](mailto:service@nzxt.com), or visit the NZXT Support site at [nzxt.com/customer-support](https://nzxt.com/customer-support).

### VII. HOW TO OBTAIN A WARRANTY SERVICE FROM NZXT

To receive a warranty service for your product when purchased directly from NZXT, you must submit a request via the NZXT Support site outlining the problem. If a technician deems the product defective or requiring testing, you will be required to provide a copy of your proof of purchase, which will enable you to submit a Return Merchandise Authorization "RMA" request.

Once approved, you`ll receive an RMA number, upon which you will be asked to ship the defective item back to NZXT with the RMA number clearly marked or labelled on the package. NZXT recommends that appropriate measures are taken to safeguard the product from damage during shipping.





### VIII. APPLICABLE LAW AND ADDITIONAL LEGAL RIGHTS FOR CONSUMERS

This warranty gives you specific legal rights. These conditions are governed and construed in accordance with the laws of California (with exception of its conflict of law provisions), and the application of the United Nations Convention of Contracts for the International Sale of Goods is expressly excluded. The non-exclusive jurisdiction of the courts of California is agreed, which means that you may bring a claim to enforce your consumer protection rights in connection with this Global Warranty in the country which you have your habitual residence where you may have additional rights. These rights may vary.

For original consumers who are covered by consumer protection laws or regulations in their country, state, or province of purchase or, if different, their country, state, or province of residence, the benefits conferred by this warranty are in addition to all rights and remedies conveyed by such consumer protection laws and regulations. To the extent that liability under such consumer laws can be limited, NZXT's liability is limited, and its sole option, to repair or replacement, either new or refurbished, with a similar function that is equal or greater in value depending on supply.

#### In the United Kingdom:

- For NZXT products sold to customers in the UK, during the expected lifespan of your product your legal rights entitle you to the following:
  - > Up to 30 days: if your goods are faulty, then you can get an immediate refund.
  - > Up to six months: if your goods can't be repaired or replaced, then you're entitled to a full refund, in most cases.
  - > Up to six years: if your goods do not last a reasonable length of time you may be entitled to some money back.
- If the person seeking to rely on the guarantee is not the original consumer, the NZXT Warranty will cover the product in relation to that person provided that they are able to provide proof of the transfer of the benefit of the guarantee from the original consumer.
- The implied warranties under the Consumer Rights Act 2015 says that your goods must be as described, fit for all purposes for which such goods are usually supplied, and of satisfactory quality.

#### In the EU:

- If you are a consumer and have your habitual residence in the EU, you additionally enjoy the protection afforded to you by provisions that cannot be derogated from by agreement by virtue of the law where you have your habitual residence.



### IX. WARRANTY SERVICE FROM RESELLERS

In the event that a warranty service is sought, you must provide proof of purchase (store receipt or invoice) in order to receive the service and if deemed necessary, repair or replacement product.

#### **In North America:**

Within the first 60 days after purchase, please return your product (or for power supplies installed within our enclosures, just the failed power supply) to your dealer or reseller for a replacement. If the product is still within warranty and you can no longer return it to your dealer, please contact NZXT Customer Support (see above) for assistance and instructions. NZXT will not accept returns without prior approval and an RMA number.

#### **In Europe:**

Within the first year after purchase, please return your product (or for power supplies installed within our enclosures, just the failed power supply) to your dealer or reseller for a replacement. If the product is still within warranty and you can no longer return it to your dealer, please contact NZXT Customer Support (see above) for assistance and instructions. NZXT will not accept returns without prior approval.

#### **In Australasia:**

Within the first two years after purchase, please return your product (or for power supplies installed within our enclosures, just the failed power supply) to your dealer or reseller for a replacement. If the product is still within warranty and you can no longer return it to your dealer, please contact NZXT Customer Support (see above) for assistance and instructions. NZXT will not accept returns without prior approval.

The cost of shipping will be borne at the first instance by you; however, if the purchased item is defective, NZXT will reimburse reasonable postage or transportation of costs.

#### **Outside North America, Europe, and Australasia:**

If your product needs to be returned within the warranty period, please contact the retailer or distributor from whom you purchased the product.



### X. NZXT.COM STORE RETURNS/EXCHANGE POLICY

Eligible products under this NZXT Warranty qualify for a full refund or exchange only with an authorized RMA number and if the item is returned to the NZXT.com store inventory within 30 days of purchase. Returns are not allowed beyond 30 days of the purchase date. The NZXT.com Store reserves the right to deny any return or exchange. Refunds will be credited to the original method of payment. To initiate a return, simply submit a request via NZXT support site.

- > Visit [nzxt.com/warranty](https://nzxt.com/warranty) and [support.nzxt.com](https://support.nzxt.com) for information on warranty coverage and service.
- > Visite el sitio Web [nzxt.com/warranty](https://nzxt.com/warranty) y [support.nzxt.com](https://support.nzxt.com) para obtener información sobre la cobertura y el servicio de la garantía.
- > Visitez [nzxt.com/warranty](https://nzxt.com/warranty) et [support.nzxt.com](https://support.nzxt.com) pour les informations de la couverture de la garantie et du service.
- > Informationen zu Geltungsbereich und Service der Garantie finden Sie unter [support.nzxt.com](https://support.nzxt.com) und [nzxt.com/warranty](https://nzxt.com/warranty).
- > Visitare il sito [nzxt.com/warranty](https://nzxt.com/warranty) e [support.nzxt.com](https://support.nzxt.com) per informazioni sulla copertura e sul servizio della garanzia.
- > Visite [nzxt.com/warranty](https://nzxt.com/warranty) e [support.nzxt.com](https://support.nzxt.com) para obter informações sobre a cobertura da garantia e assistência.
- > Подробную информацию об условиях гарантийного обслуживания см. на веб-сайте [nzxt.com/warranty](https://nzxt.com/warranty) и [support.nzxt.com](https://support.nzxt.com).
- > 제품 보증 범위와 서비스 정보를 확인하시려면 [nzxt.com/warranty](https://nzxt.com/warranty) 또는 [support.nzxt.com](https://support.nzxt.com) 을 방문해 주시기 바랍니다.
- > 保証範囲およびサービスに関する情報については、[support.nzxt.com](https://support.nzxt.com) と [nzxt.com/warranty](https://nzxt.com/warranty) にアクセスしてください。
- > 请造访 [nzxt.com/warranty](https://nzxt.com/warranty) 和 [support.nzxt.com](https://support.nzxt.com) 了解保修范围和服务的信息。
- > 請訪問 [nzxt.com/warranty](https://nzxt.com/warranty) 和 [support.nzxt.com](https://support.nzxt.com) 了解產品保固範圍和更多服務訊息。

**NZXT, Inc./** 15736 E Valley Blvd, City of Industry, CA 91744, USA  
**NZXT Europe GmbH/** Industriering Ost 66 | 47906 Kempen | Germany  
+1 (800) 228-9395 / [service@nzxt.com](mailto:service@nzxt.com) / [NZXT.com](https://nzxt.com)



### SUPPORT AND SERVICE

If you have any questions or problems with the NZXT product you purchased, please don't hesitate to contact us using our support system. [support.nzxt.com](https://support.nzxt.com)

Please include a detailed explanation of your problem and your proof of purchase. For comments and suggestions, you can e-mail our design team, [designer@nzxt.com](mailto:designer@nzxt.com). Lastly we would like to thank you for your support by purchasing this product.

For more information about NZXT, please visit us online. NZXT Website: [NZXT.com](https://nzxt.com)

### SOPORTE Y SERVICIO

Si tiene preguntas o problemas con el producto NZXT que usted compró, no dude en ponerse en contacto con [service@nzxt.com](mailto:service@nzxt.com) y suministrar una explicación detallada de su problema así como su prueba de compra. Puede hacer consultas sobre piezas de repuesto en [support.nzxt.com](https://support.nzxt.com). Para comentarios y sugerencias, escriba un mensaje de correo electrónico a nuestro equipo de diseño: [designer@nzxt.com](mailto:designer@nzxt.com). Gracias por comprar un producto NZXT. Para más información acerca de NZXT, visítenos en línea. Página web de NZXT: [NZXT.com](https://nzxt.com)

### SUPPORT ET SERVICE

Si vous avez des questions ou des problèmes avec le produit NZXT que vous avez acheté, n'hésitez pas à contacter [service@nzxt.com](mailto:service@nzxt.com) avec une description détaillée de votre problème et votre preuve d'achat. Vous pouvez aussi commander des pièces de remplacement auprès [support.nzxt.com](https://support.nzxt.com). Pour les commentaires et les suggestions, envoyez un email à notre équipe de design, [designer@nzxt.com](mailto:designer@nzxt.com). Merci d'avoir acheté ce produit de NZXT. Pour plus d'informations sur NZXT, visitez notre site Web. Site Web de NZXT : [NZXT.com](https://nzxt.com)

### KUNDENDIENST UND SERVICE

Falls Fragen oder Probleme bezüglich Ihres NZXT-Produktes auftreten, wenden Sie sich bitte mit einer detaillierten Problembeschreibung und Ihrem Kaufbeleg an [service@nzxt.com](mailto:service@nzxt.com).

Ersatzteile können Sie unter [support.nzxt.com](https://support.nzxt.com) anfragen. Kommentare und Anregungen senden Sie bitte per [designer@nzxt.com](mailto:designer@nzxt.com) an unser Designteam. Vielen Dank, dass Sie ein NZXT-Produkt erworben haben. Weitere Informationen über NZXT erhalten Sie im Internet. NZXT-Webseite: [NZXT.com](https://nzxt.com)



### ASSISTENZA E SERVIZIO

In caso di dubbi o problemi con il prodotto NZXT acquistato, non esitate a contattarci utilizzando il nostro sistema di assistenza.

[support.nzxt.com](https://support.nzxt.com)

Includere una spiegazione dettagliata del problema e la prova di acquisto. Per commenti e suggerimenti, siete pregati di inviare un messaggio al nostro team di progettisti, all'indirizzo: [designer@nzxt.com](mailto:designer@nzxt.com). Infine, vogliamo ringraziarvi del vostro supporto con l'acquisto di questo prodotto. Per altre informazioni su NZXT, visitate il nostro sito. Sito NZXT: [NZXT.com](https://nzxt.com)

### ASSISTÊNCIA E MANUTENÇÃO

Caso tenha questões ou problemas com o produto NZXT adquirido, não hesite em contactar-nos através do endereço [service@nzxt.com](mailto:service@nzxt.com) fornecendo a explicação detalhada do seu problema e a prova de compra. Poderá solicitar peças de substituição através do endereço [support.nzxt.com](https://support.nzxt.com). Para comentários e sugestões, contacte a nossa equipa de design através do endereço de e-mail, [designer@nzxt.com](mailto:designer@nzxt.com). Obrigado por ter adquirido um produto NZXT. Para mais informações acerca da NZXT, visite-nos online. Web site da NZXT: [NZXT.com](https://nzxt.com)

### СЛУЖБА ПОДДЕРЖКИ И ОБСЛУЖИВАНИЯ

В случае возникновения вопросов или неисправностей в приобретенных вами продуктах NZXT обращайтесь по адресу: [service@nzxt.com](mailto:service@nzxt.com) с подробным описанием проблемы и подтверждением покупки. О наличии запчастей можно узнать, обратившись по адресу: [support.nzxt.com](https://support.nzxt.com). Замечания и предложения отправляйте в адрес нашей группы разработчиков: [designer@nzxt.com](mailto:designer@nzxt.com). Благодарим вас за покупку продукта NZXT. Более подробная информация о компании NZXT представлена на наших веб-сайтах. Веб-сайт NZXT: [NZXT.com](https://nzxt.com)



### 지원 및 서비스

구입한 NZXT 제품과 관련하여 질문 또는 문제가 있을 경우, 당사의 지원 시스템 ([support.nzxt.com](http://support.nzxt.com))을 사용하여 문의하십시오.

문제를 자세히 기술하고 구매 증빙을 제출하십시오. 의견 또는 제안 사항이 있을 경우 당사 설계 팀에 [designer@nzxt.com](mailto:designer@nzxt.com)으로 이메일을 보내십시오. 마지막으로 이 제품을 구입하여 당사를 응원해 주셔서 감사합니다. NZXT에 대해 자세히 알려면 온라인으로 방문하십시오. NZXT 웹사이트: [NZXT.com](http://NZXT.com)

### サポートおよびサービス

購入されましたNZXTの製品に関するご質問または問題は、問題の詳細および購入の証明を添えて、ご遠慮なく[service@nzxt.com](mailto:service@nzxt.com)までご連絡ください。交換部品は[support.nzxt.com](http://support.nzxt.com)までお尋ねください。ご意見およびご提案は弊社設計チーム、[designer@nzxt.com](mailto:designer@nzxt.com)までメールを送信してください。NZXT製品をご購入いただきましてありがとうございます。NZXTに関する詳細は、インターネット上のウェブサイトをご覧ください。NZXT ウェブサイト: [NZXT.com](http://NZXT.com)

### 支持和服務

如果有任何疑问或者在使用 NZXT 产品的过程中遇到任何问题,欢迎联络 [service@nzxt.com](mailto:service@nzxt.com),联络时请提供关于问题的详细说明及购买凭证。您可以向 [support.nzxt.com](http://support.nzxt.com) 查询更换部件。如有任何意见或建议,欢迎致信我们的设计团队,电子邮件地址是 [designer@nzxt.com](mailto:designer@nzxt.com)。感谢您购买 NZXT 产品。有关 NZXT 的更多信息,请造访我们的在线网站。NZXT 网站: [NZXT.com](http://NZXT.com)

### 支援和服務

如果在使用NZXT 產品的過程中有遇到任何問題或疑問，歡迎聯繫 [service@nzxt.com](mailto:service@nzxt.com)，並請提供問題的詳細敘述及購買證明。您可以透過 [support.nzxt.com](http://support.nzxt.com) 查詢更換部件。如有任何意見或建議，歡迎來信與設計團隊聯繫 [designer@nzxt.com](mailto:designer@nzxt.com)。最後，感謝您購買 NZXT 產品。有關 NZXT 的更多信息，請訪問我們的網站。NZXT 網站: [NZXT.com](http://NZXT.com)



### **CE-KONFORMITÄT**

Dieses Gerät entspricht den Anforderungen der Richtlinie des Rates zur Angleichung der Rechtsvorschriften der Mitgliedstaaten über die elektromagnetische Verträglichkeit (2014/30/EU), der Niederspannungsrichtlinie (2014/35/EU), der ErP-Richtlinie (2009/125/EG) und der RoHS-Richtlinie (2011/65/EU). Dieses Produkt wurde getestet und entspricht den harmonisierten Normen für Geräte der Informationstechnologie, die in den Richtlinien des Amtsblatts der Europäischen Union veröffentlicht wurden.

### **ERKLÄRUNG ZUR FCC-COMPLIANCE**

Dieses Gerät entspricht Teil 15 der FCC-Vorschriften, Unterabschnitt B, Unbeabsichtigte Strahlung.  
Der Betrieb unterliegt folgenden Bedingungen: (1) Dieses Gerät darf keine schädlichen Interferenzen verursachen, und (2) dieses Gerät muss alle empfangenen Interferenzen akzeptieren, einschließlich Interferenzen, die einen unerwünschten Betrieb verursachen können.

### **ERKLÄRUNG DES CANADIAN DEPARTMENT OF COMMUNICATIONS**

Dieses digitale Gerät überschreitet nicht die Grenzwerte der Klasse B für die Störaussendung von digitalen Geräten, die in den Vorschriften für Funkstörungen des Canadian Department of Communications festgelegt sind. Dieses digitale Gerät der Klasse B erfüllt Canadian ICES-003.

Avis de conformité à la réglementation d'Industrie Canada Cet appareil numérique de la classe B est conforme à la norme NMB-003 du Canada.

### **WEEE-ERKLÄRUNG**

Gemäß der Richtlinie der Europäischen Union („EU“) über Elektro- und Elektronik-Altgeräte, Richtlinie 2012/19/EU, können Produkte aus „Elektro- und Elektronikgeräten“ nicht mehr als Siedlungsabfall entsorgt werden und die Hersteller von erfassten elektronischen Geräten sind verpflichtet, solche Produkte am Ende ihrer Nutzungsdauer zurückzunehmen.

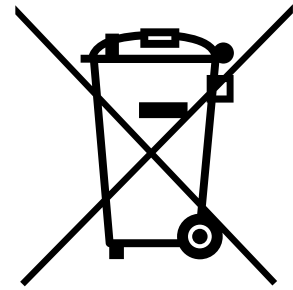

## EUROPEAN UNION

Batteries, battery packs, and accumulators should not be disposed of as unsorted household waste. Please use the public collection system to return, recycle, or treat them in compliance with the local regulations.

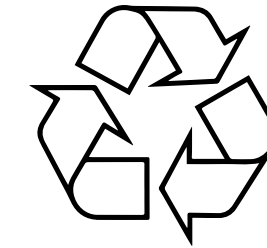

## CALIFORNIA, USA

The button cell battery may contain perchlorate material and requires special handling when recycled or disposed of in California. For further information please visit: <http://www.dtsc.ca.gov/hazardouswaste/perchlorate>

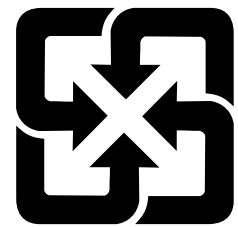

## TAIWAN

For better environmental protection, waste batteries should be collected separately for recycling or special disposal.

## CAUTION

- There is a risk of explosion, if battery is incorrectly replaced. Replace with the same or equivalent type recommended by the manufacturer.





### ENGLISH

To protect the global environment and as an environmentalist, NZXT must remind you that...

Under the European ("EU") Directive on Waste Electrical and Electronic Equipment, Directive 2012/19/EU, effective February 14, 2014, products of "electrical and electronic equipment" cannot be discarded as municipal wastes, and manufacturers of covered electronics must take back such products at the end of their useful life. NZXT will comply with the product take back requirements at the end-of-life of NZXT products that are sold within the EU. You can return these products to local collection points.

### ESPAÑOL

NZXT como empresa comprometida con la protección del medio ambiente, recomienda:

Bajo la directiva 2012/19/EU de la Unión Europea en materia de desechos y/o equipos electrónicos, con fecha de rigor desde el 14 de febrero de 2014, los productos clasificados como "eléctricos y equipos electrónicos" no pueden ser depositados en los contenedores habituales de su municipio, los fabricantes de equipos electrónicos, están obligados a hacerse cargo de dichos productos al término de su período de vida. NZXT estará comprometido con los términos de recogida de sus productos vendidos en la Unión Europea al final de su periodo de vida. Usted debe depositar estos productos en el punto limpio establecido por el ayuntamiento de su localidad o entregar a una empresa autorizada para la recogida de estos residuos.



### FRANÇAIS

En tant qu'écologiste et afin de protéger l'environnement, NZXT tient à rappeler ceci...

Au sujet de la directive européenne (EU) relative aux déchets des équipement électriques et électroniques, directive 2012/19/EU, prenant effet le 14 février 2014, que les produits électriques et électroniques ne peuvent être déposés dans les décharges ou tout simplement mis à la poubelle. Les fabricants de ces équipements seront obligés de récupérer certains produits en fin de vie. NZXT prendra en compte cette exigence relative au retour des produits en fin de vie au sein de la communauté européenne. Par conséquent vous pouvez retourner localement ces matériels dans les points de collecte.

### DEUTSCH

Hinweis von NZXT zur Erhaltung und Schutz unserer Umwelt  
Gemäß der Richtlinie 2012/19/EU über Elektro- und Elektronik-Altgeräte dürfen Elektro- und Elektronik-Altgeräte nicht mehr als kommunale Abfälle entsorgt werden. NZXT hat europaweit verschiedene Sammel- und Recyclingunternehmen beauftragt, die in die Europäische Union in Verkehr gebrachten Produkte, am Ende seines Lebenszyklus zurückzunehmen. Bitte entsorgen Sie dieses Produkt zum gegebenen Zeitpunkt ausschliesslich an einer lokalen Altgerätesammelstelle in Ihrer Nähe.

### ITALIANO

Per salvaguardare l'ambiente globale, NZXT ricorda che:  
La Direttiva Europea (UE) RAEE, in materia di rifiuti costituiti da apparecchiature elettriche ed elettroniche (Direttiva 2012/19/UE, in vigore dal 14 febbraio 2014), le apparecchiature elettriche ed elettroniche non possono essere smaltite tra i rifiuti municipali e i produttori di apparecchiature elettroniche sono tenuti a ritirare tali prodotti alla fine del ciclo di vita utile. NZXT è conforme ai requisiti inerenti al ritiro a fine vita dei prodotti NZXT venduti nell'UE. Questi prodotti devono essere conferiti nei centri di raccolta locali.



### PORTUGUÊS

Para proteger o meio ambiente global e como um ambientalista, a NZXT lembra você de que...

Sob a Diretiva Europeia (“EU”) sobre Equipamentos Eletroeletrônicos Residuais, Diretiva 2012/19/EU, em vigor desde 14 de fevereiro de 2014, produtos de “equipamentos eletroeletrônicos” não podem ser descartados como lixo municipal e os fabricantes de eletrônicos cobertos devem receber de volta tais produtos no fim de sua vida útil. A NZXT cumprirá os requisitos de recolhimento do produto ao fim da vida útil dos produtos da NZXT vendidos dentro da UE. Você pode devolver esses produtos aos pontos de coleta locais.

### РУССКИЙ

В целях поддержки движения защитников окружающей среды и охраны глобальной окружающей среды компания NZXT напоминает вам...

В соответствии с требованиями Директивы по утилизации электрического и электронного оборудования ЕС 2012/19/EU от 14 февраля 2014 г. продукты, являющиеся «электрическим и электронным оборудованием», должны утилизироваться отдельно от бытовых отходов, и производители оборудования, подпадающего под действие данной директивы, должны принимать такие продукты в случае их возврата в конце срока службы. NZXT будет соблюдать требования к возврату продукта производителю в конце срока службы продуктов NZXT, которые продаются на территории ЕС. Для возврата продуктов производителю созданы специализированные пункты приема.



### 한국어

지구를 보호하고, 환경에 친화적인 기업인 NZXT는 다음 사항을 안내합니다. 2014년 2월 14일부터 시행되는 Directive 2012/19/EU, 폐전기·전자제품에 관한 유럽연합("EU")의 지침에 따라 "전기·전자제품"은 일반폐기물로서 폐기할 수 없으며, 수명이 다한 제품은 반드시 해당 제품의 제조업체가 회수해야 합니다. NZXT는 유럽 내에서 판매되는 NZXT 제품에 대한 회수 지침을 준수합니다. 수명이 다한 제품은 해당 지역의 회수처에 반납하실 수 있습니다.

### 日本語

NZXTはかけがえのない地球環境を保護するために、廃電気・電子製品(WEEE)に関する欧州連合(EU)の指令を遵守します。WEEE指令2012/19/EU(2014年2月14日発効)で定められた通り、EU域内では電気機器・電子機器製品は地方自治体の廃棄物として廃棄できないため、対象となる電子機器メーカーは、製品が耐用年数に達した際に該当製品を引き取る必要があります。NZXTは、EU内で販売されるNZXT製品の耐用年数終了時の製品引き取り要件を遵守します。ユーザーの方におかれましては、該当製品を最寄りの回収場所にお出しいただけますよう、お願いいたします。

### 简体中文

作为一家环保型企业，为保护全球环境，NZXT 提醒您..... 根据 2014 年 2 月 14 日生效的欧洲 ("EU") 废弃电子电气设备指令——第 2012/19/EU 号指令的规定，“电气和电子设备”产品不可作为市政废物丢弃，相关电子产品的制造商须在此类产品使用寿命结束时将其收回。对于 NZXT 在欧盟地区售出的 NZXT 产品报废时，NZXT 将遵循该产品回收要求。您可以将这些产品送至当地的回收点。

### 中文

為保護全球環境，NZXT 提醒您... 依據 2014 年 2 月 14 日生效的歐盟 («EU») 廢棄電子電氣設備指令第2012/19 / EU號指令規定，「電氣和電子設備」產品不得視為都市廢棄物丟棄，相關的電子產品製造商必須在產品使用壽命結束時將產品回收。對於歐盟境內銷售的 NZXT 產品，NZXT 將在產品使用壽命結束時，按照產品回收要求收回產品。您可以將這些產品送到當地的回收點。

# 6.9 REVISION HISTORY

---



Version 1.2, 2022/11/10