

west elm

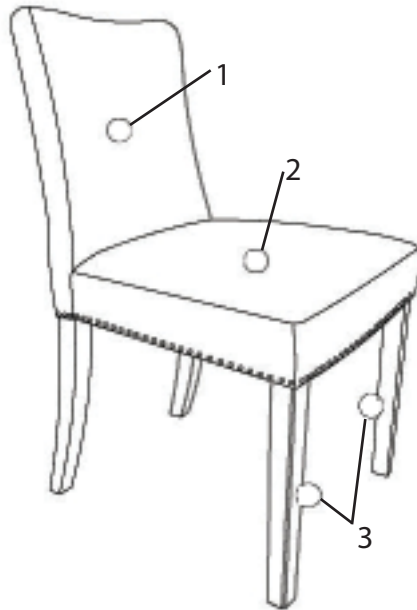

nailhead dining chair
table de salle à manger nailhead
silla de comedor nailhead
assembly instructions
instrucciones de montaje
Instrucciones de Ensamblaje

- ! Do not throw away packaging materials until assembly is complete.
- ! Assemble this item on a soft surface, such as cardboard or carpet, to protect finish.
- ! Proper assembly of this item requires 2 people.

- ! Ne jetez pas le matériel d'emballage avant d'avoir terminé le montage.
- ! Montez cet article sur une surface lisse, telle que du carton ou un tapis, pour en protéger la finition
- ! Deux personnes sont nécessaires pour monter cet article de façon adéquate.

- ! No deseche los materiales de embalaje hasta terminar de armar el producto.
- ! Ensamble el producto sobre una superficie suave, como cartón o alfombra, para proteger su acabado.
- ! Se requieren 2 personas para armar adecuadamente el producto.

PARTS

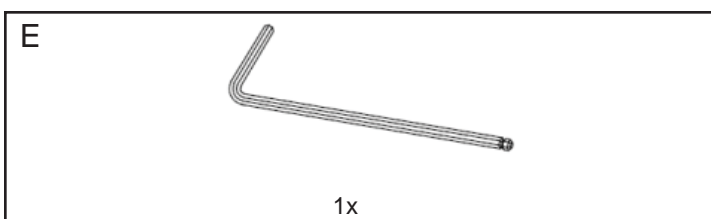
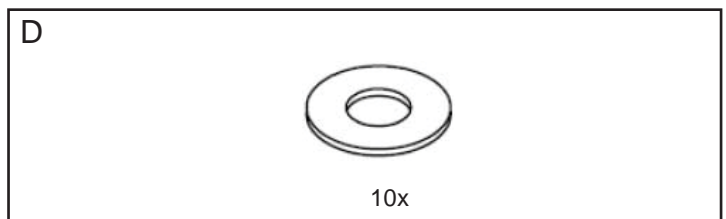
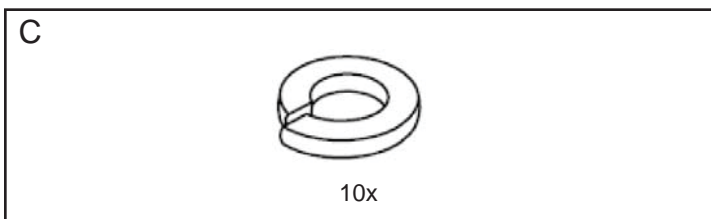
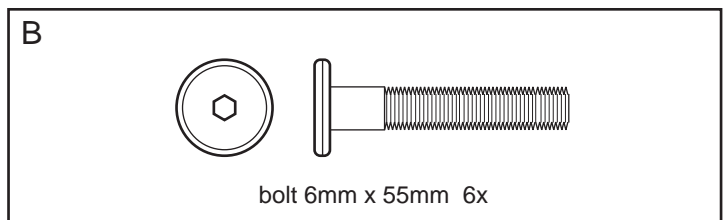
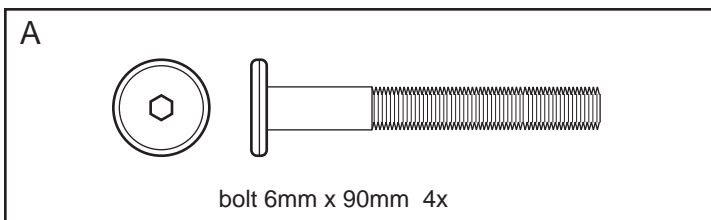

west elm

nailhead dining chair
chaise pour table de salle à manger nailhead
silla de comedor nailhead

assembly instructions
instrucciones de montaje
Instrucciones de Ensamblaje

1. Place seat frame onto a clean smooth surface. Align legs to front of frame. Insert bolt (B), lock washer (C), and flat washer (D). Loosely tighten with supplied hex key (E).
1. Retournez la partie assise du siège sur une surface propre et plane. Positionnez les deux pieds avant sur le siège. Glissez des rondelles frein (C) et des rondelles plates (D) sur des boulons (B) puis utilisez les boulons pour fixer les pieds au siège. Serrez les boulons avec la clé hexagonale fournie (E).
1. Coloque el marco de la silla sobre una superficie limpia y suave. Enfile las patas con el frente del marco. inserte los pernos (B), arandelas seguro (C), y arandela plana (D). Ajuste sin apretar con la llave hexagonal suministrada (E).

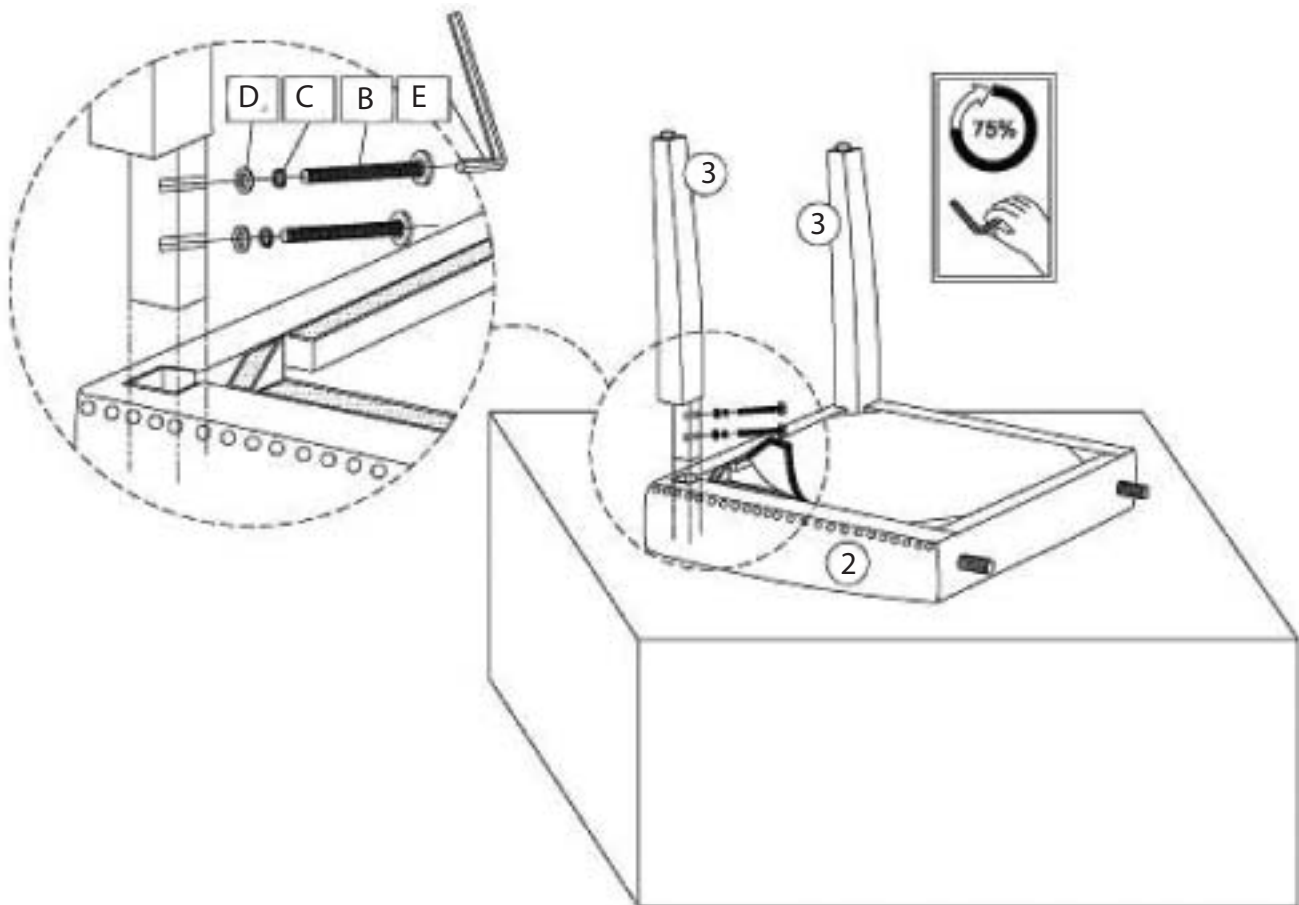

west elm

nailhead dining chair
chaise pour table de salle à manger nailhead
silla de comedor nailhead

assembly instructions
instrucciones de montaje
Instrucciones de Ensamblaje

2. Align seatback with seat frame. Press firmly together.
2. Positionnez le dos du siège contre la partie assise du siège. Pressez fort sur les deux éléments pour les emboîter.
3. Inserte el perno (B), arandelas seguro (C), y arandela plana (D) a través del marco de la silla en el marco del espaldar. Ajuste sin apretar con la llave hexagonal suministrada (E).

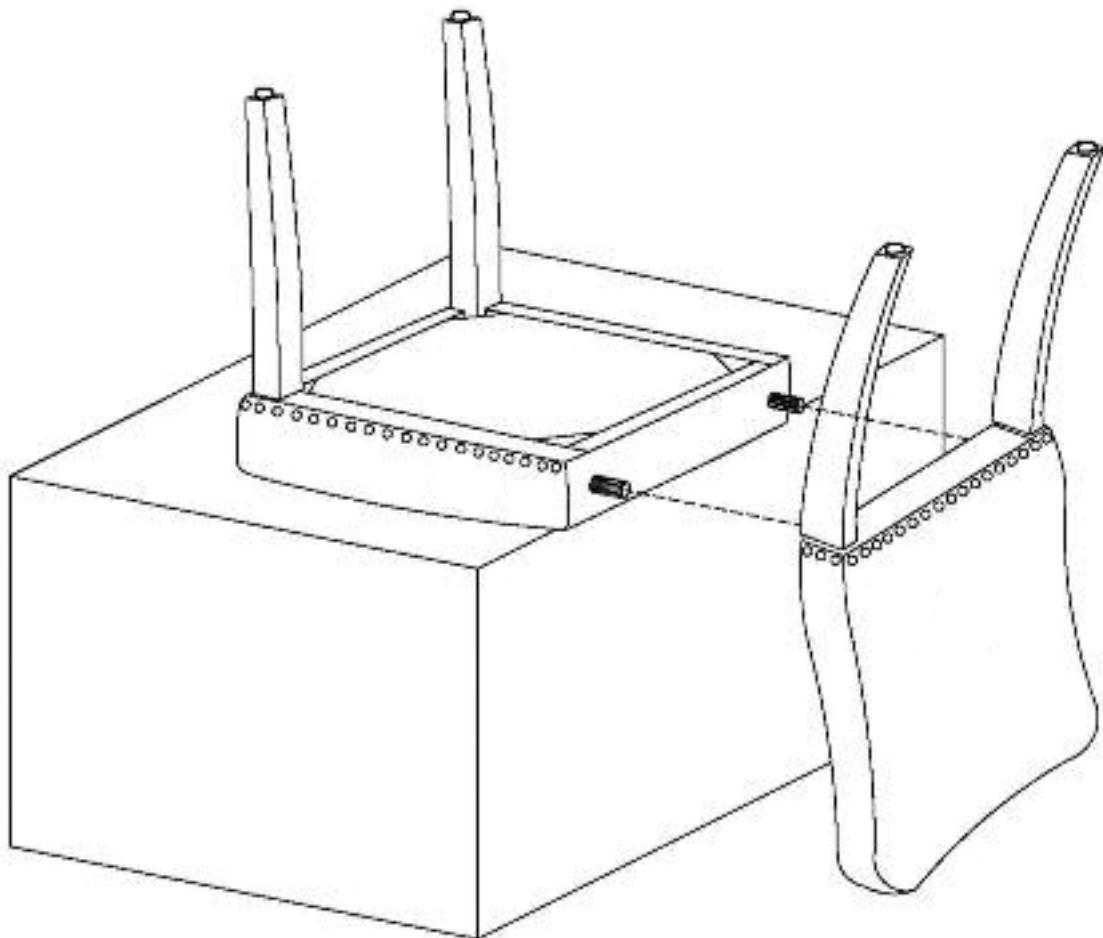

west elm

nailhead dining chair
chaise pour table de salle à manger nailhead
silla de comedor nailhead

assembly instructions
instrucciones de montaje
Instrucciones de Ensamblaje

3. Insert bolt (B), lock washer (C), and flat washer (D) thru seat frame into back frame. Loosely tighten with supplied hex key (E).
3. Glissez des rondelles frein (C) et des rondelles plates (D) sur des boulons (B) puis insérez les boulons dans le cadre de la partie assise du siège puis dans le dos du siège. Vissez légèrement les boulons avec la clé hexagonale fournie (E).
3. Glissez des rondelles frein (C) et des rondelles plates (D) sur des boulons (B) puis insérez les boulons dans le cadre de la partie assise du siège puis dans le dos du siège. Vissez légèrement les boulons avec la clé hexagonale fournie (E).

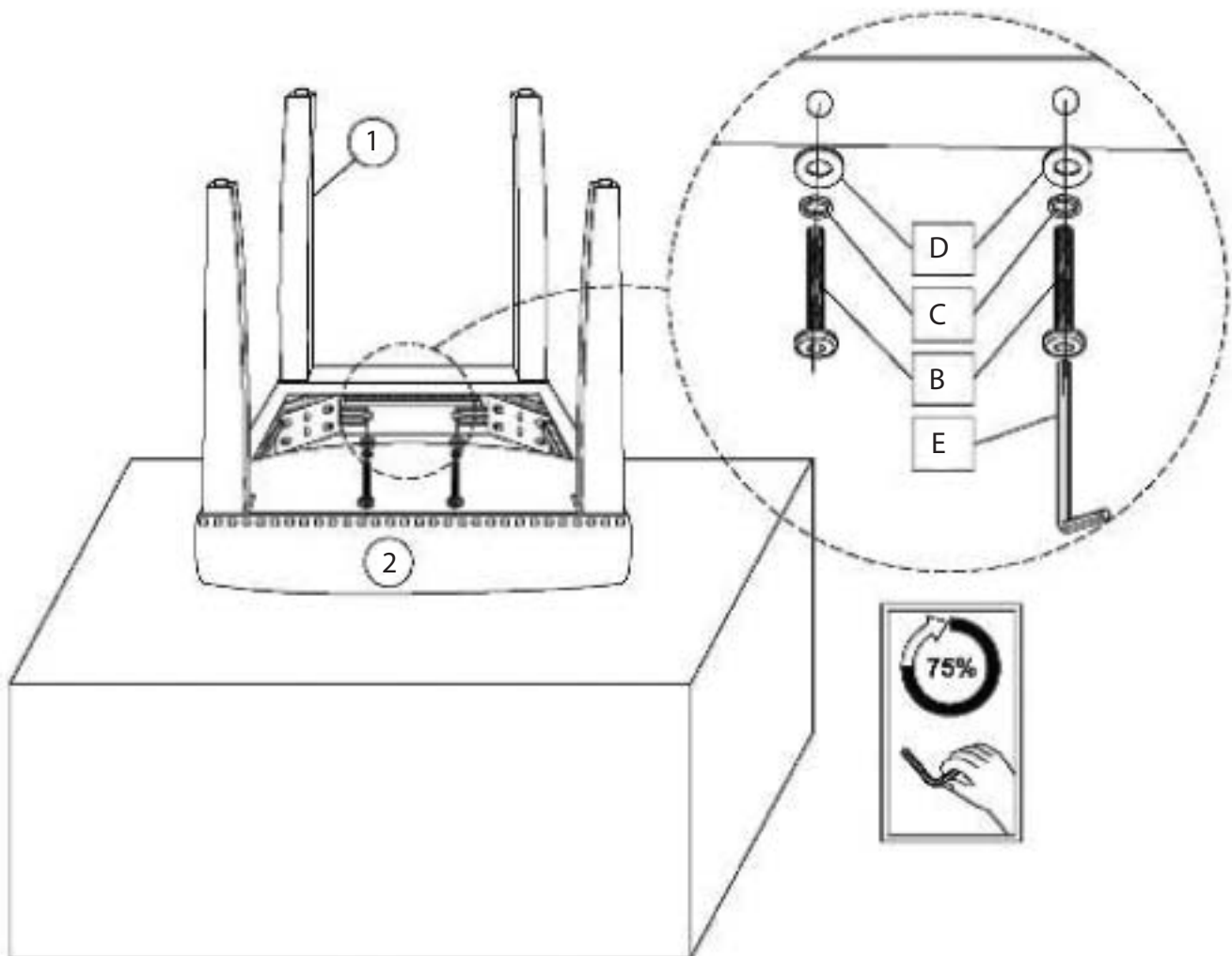

west elm

nailhead dining chair
chaise pour table de salle à manger nailhead
silla de comedor nailhead

assembly instructions
instrucciones de montaje
Instrucciones de Ensamblaje

4. Insert bolt (A), lock washer (C), and flat washer (D) thru the corner blocks and into the legs. Loosely tighten with supplied hex key (E). Flip chair upright. Sit in chair. Completely tighten all bolts.
4. Glissez des rondelles frein (C) et des rondelles plates (D) sur des boulons (B) puis insérez les boulons dans les équerres d'angle du cadre de la partie assise du siège puis dans les pieds. Vissez légèrement les boulons avec la clé hexagonale fournie (E). Retournez la chaise dans la position verticale. Asseyez-vous sur la chaise. Resserrez bien tous les boulons.
4. Inserte el perno (A), arandelas seguro (C), y arandela plana (D) a través de los bloques esquineros hacia las patas. Ajuste sin apretar con la llave hexagonal suministrada (E). Voltee la silla, siéntese sobre ella. Apriete los pernos completamente.

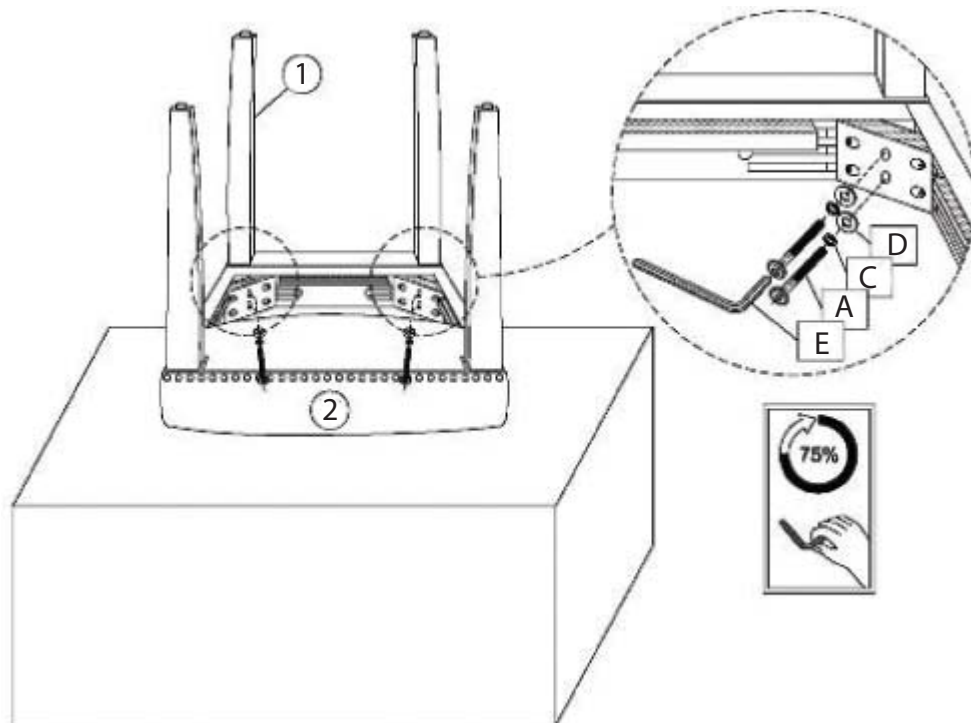

CARE INSTRUCTIONS

Hardware may loosen overtime. Periodically check that all connections are tight.

Wipe with a soft, dry cloth. To protect finish, avoid the use of chemicals and household cleaners.

les pieces de fixation peuvent se desserrer apres un certain temps. Verifiez de temps a autre pour vous assurer que tous les raccords sont serrés.

Essuyez avec un chiffon doux et sec. Pour eviter d'endommager la finition, n'utilisez pas de produits chimiques ni de nettoyeurs ménagers.

Los herrajes se pueden aflojar con el tiempo. Revise periodicamente que todas las conexiones estén bien apretadas.

Use un trapo suave y seco para limpiar. Para proteger el acabado, no utilice limpiadores domésticos ni productos químicos.