

Tools (required): Level, Pencil, Philips Screwdriver, Stud-Finder

Hardware (included): For Each Rail: FIVE Anchors, FIVE Mounting Screws

MAX. LOAD: 30lbs. per Shelf & Horizontal Surface



WARNING! DO NOT MOUNT THIS ITEM ABOVE CRIBS, BEDS, or CHANGING TABLES.

The components of this system can be purchased either separately, or combined in one of the following kits:

- 1) Three Rails; One 3-foot Shelf; One 2 foot Shelf; and One Desk.
- 2) Two Rails; Two 2-foot Shelves; and One Desk.
- 3) Two Rails; One 2-foot Shelf; and One Desk.

The hardware included with this item is meant for drywall or stud mounting only. If your walls are made from concrete, brick or plaster, please consult your local hardware store for assistance in selecting the appropriate hardware.

In each case, the rails each include five mounting holes and evenly spaced nail heads along the length. The nail heads engage the shelving and the desk units. The Desk unit comes fully assembled, but each shelf must be assembled prior to wall-mounting. The system requires that at least two rails be mounted parallel to each other on a wall, but additional rails can be included to allow a variety of shelf and desk configurations, as illustrated below:

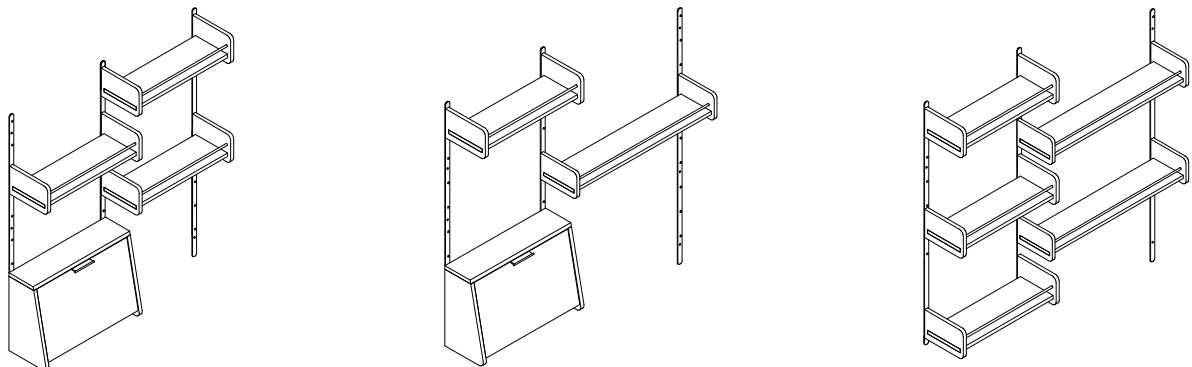

(Note: that the above illustrations represent examples of component configurations which may require additional components.)

Useful Mounting Information: The distance between the center of each rail is 23 ¼ inches for the Two Foot shelving system and 35 ¼ inches for the Three Foot system.

Mounting Instructions:

- A) Decide where you would like this shelving system against a wall using one of the two long mounting rails as a guide. Once decided, hold the rail vertically straight on the wall. Use a bubble or laser level to ensure that the rail is vertically straight and then use a pencil to mark the wall through the five holes located along the rail. Set the rail aside. We recommend that you secure this rail to the wall first and then use an assembled shelf as a guide to accurately position a second, and any subsequent rails. The five marks on the wall are the locations for the provided mounting hardware.

We provide hardware for mounting the rails either to sheetrock, or directly to wood studs, should they align with the location of the rails. If mounting to sheetrock, you must first install what is called an anchor before securing the screw. The anchor expands within the wall and helps hold the screw to the wall. For studs, you just use the screws.

- B) The included anchors cannot penetrate wood studs, so we have to use a stud-finder to locate the studs in the mounting area and mark their locations with a pencil mark. If the five vertically-aligned pencil marks of Step (A) happen to align with a stud, then use only the provided screws to secure this first rail to the wall. In such instance, have another person hold the rail against the wall so that the holes align with the wall marks and then use a screwdriver to secure a screw through each hole of the rail and directly into the wall and stud. Rotate each screw clockwise until tight.

At this point, you should have one rail secured to the wall. Notice that the rail includes several evenly spaced projecting nail heads. These heads are used to engage the keyholes located on the back of the shelving and the desk unit and hold these items to the rails. We recommend that you use an assembled shelf unit to help position the next rail on the wall.

- C) Using an assembled shelf (either a 2 or 3 foot), engage the keyholes of the shelf with the two uppermost projecting heads located on the wall-mounted rail (make sure to continue to hold the shelf during this step). With the help of another person, engage the remaining two keyholes of the shelf with the same two heads of the not-yet-mounted (second) rail and lightly pull up on this “free” rail so that the two rails support the shelf. While holding the free second rail against the wall, position a level on the shelf, and once level, use the pencil to mark the wall only through the upper hole of the free rail. Carefully disengage the shelf from both rails and set the shelf and the free rail aside.
- D) Use the procedure of Step (B) above to determine if this single mark aligns with a stud and install an anchor at this mark if necessary. With the help of another person, hold the free rail against the wall so that the upper hole aligns with the stud-aligned mark or an installed anchor and then use a provided screw to secure the free rail to the wall ONLY at the upper hole. Do not fully tighten this single upper screw. This second rail should be allowed to pivot slightly about the mounting screw.
- E) Reattach the same shelf used in Step (C), but this time secure it to the lowermost heads along both rails. Once engaged, you do not have to hold the shelf, but simply use a pencil to mark the remaining four holes of the second rail. Set the shelf aside and use the procedure of Step (B) above to secure the second rail to the wall. You can carefully pivot the rail out of the way if you have to install an anchor at any of the marks. Do not secure the screws into the rail until all required anchors have been installed into the wall along the length of that rail. Once done, use the provided screws to secure the second rail to the wall.
- F) The two rails should now be properly aligned and are ready to support the shelves and the desk.
- G) Use Steps (C) and (D) to install additional rails along the wall, as necessary.

Care Instructions: To clean: Wipe with a soft, dry cloth.
Do not use any abrasive or strong-chemical household cleaners.

Thank you for your purchase
Stores | catalog | www.westelm.com

Outils (requis): Niveau, Crayon, Tournevis à tête Phillips, Détecteur de montants

Matériel (inclus): Pour chaque Rail: CINQ Ancrages, CINQ Vis de montage

Charge maximale: 30lb (13.6kg) par Étagère et Surface Horizontale

⚠ ATTENTION! NE PAS MONTER CET ARTICLE OU-DESSUS du berceaux, lits, ou tables à langer.

Les composants de ce système peuvent être achetés séparément ou combinés dans un des ensembles suivants.

- 1) Trois Rails: Un Rail de 3 pi, Un Rail de 2 pi et Un Bureau.
- 2) Deux Rails, Deux Étagères de 2pi et Un Bureau
- 3) Deux Rails, Un Rail de 2pi, Un Bureau

Le matériel inclus avec cet article est conçu pour le montage sur cloison sèche et sur montant de mur seulement. Si les murs sont faits de béton, de brique ou de plâtre, veuillez consulter votre quincailler pour vous procurer de l'aide dans le choix du matériel approprié.

Pour chacun des cas, chaque rail inclut 5 trous de montage et 5 têtes de vis espacées également le long de sa longueur. Les têtes de vis engagent les étagères et les unités de bureau. L'Unité de bureau vient complètement assemblée, mais chaque étagère doit être assemblée avant d'en faire le montage sur le mur. Le système nécessite qu'au moins deux rails soient montés parallèles l'un à l'autre sur le mur, mais des rails additionnels peuvent être inclus pour permettre une variété de configurations de bureau et d'étagère, comme illustré ci-dessous.

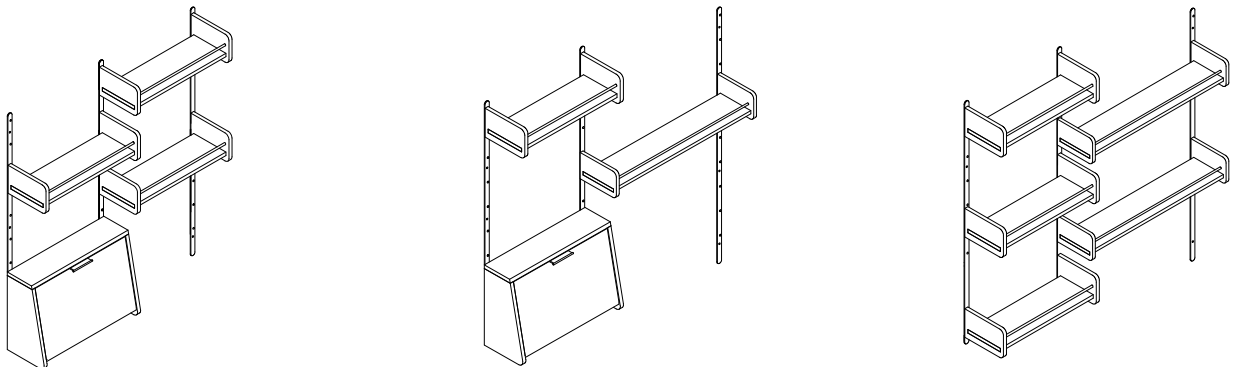

(Noter que l'illustration ci-dessus représente des exemples de configurations des composants qui peuvent requérir des composants additionnels.)

Informations de montage importantes: La distance entre le centre de chaque rail est de 23 1/4po pour le système d'Étagères de Deux pieds et 35 1/4 po pour le système d'Étagère de 3 pieds.

Instructions de montage:

- A) Décidez l'endroit où vous désirez installer le système d'étagère contre le mur en utilisant un des deux longs rails de montage comme guide. Une fois décidé, maintenez le rail verticalement droit sur le mur. Utilisez un niveau à bulle ou un niveau au laser pour vous assurer que le rail est verticalement droit et utilisez un crayon pour marquer le mur à travers des 5 trous situés le long du rail. Mettez le rail de côté. Nous recommandons de fixer ce rail au mur d'abord et d'utiliser ensuite une étagère assemblée comme gabarit pour positionner de façon précise un deuxième rail et tout rail subséquent. Les cinq marques sur le mur sont les emplacements du matériel de montage fourni. Nous fournissons le matériel pour monter les rails soit dans la cloison sèche ou directement dans les montants de mur en bois pour les rails s'alignant avec le rail. Si le montage se fait sur cloison sèche, vous devez installer ce qui est appelé un ancrage avant de fixer la vis. L'ancrage s'élargit dans le mur et aide à maintenir la vis au mur. Pour les montants, vous devez utiliser seulement les vis.

- B) Les ancrages inclus ne peuvent pas pénétrer les montants en bois, c'est pourquoi vous avez à utiliser un détecteur de montant pour déterminer l'emplacement des montants dans l'aire de montage et marquez leur position à l'aide d'un crayon. Si les cinq marques alignées verticalement à l'Étape (A) s'alignent avec un montant de mur, utilisez seulement les vis fournies pour fixer ce premier rail au mur. Dans ce cas, une personne devra maintenir le rail contre le mur afin que les trous s'alignent avec les marques du mur et utilisez ensuite un tournevis pour fixer une vis dans chaque trou du rail et directement dans le mur et le montant. Faites pivoter chaque vis dans le sens horaire jusqu'à ce qu'elle soit serrée.

À ce point, vous devriez avoir un rail fixé au mur. Notez que le rail comprend plusieurs têtes de clou ressorties espacées également sur le rail. Ces têtes sont utilisées pour s'engager dans les trous de serrure situés sur l'arrière de l'étagère et l'unité de bureau et soutenir ces articles sur les rails. Nous recommandons d'utiliser une étagère assemblée pour aider à positionner le prochain rail sur le mur.

- C) En utilisant une étagère assemblée (soit 2 ou 3 pieds), engagez les trous de serrure de l'étagère sur les deux têtes de clou les plus hautes du rail monté au mur (assurez-vous de continuer à maintenir l'étagère à cette étape). Avec l'aide d'une autre personne, engagez les autres trous de serrure de l'étagère avec les mêmes deux têtes de clou du rail non installé (deuxième rail) et tirez légèrement sur ce rail "libre" afin que les deux rails supportent l'étagère. Pendant que vous soutenez le deuxième rail contre le mur, positionnez un niveau sur l'étagère et une fois à niveau, utilisez un crayon pour marquer le mur seulement dans le trou supérieur du rail libre. Désengagez avec soin l'étagère des deux rails et mettez l'étagère et le rail libre à l'écart.
- D) Utilisez la procédure de l'Étape B expliquée ci-dessus pour déterminer si cette marque unique s'aligne avec un montant et installez un ancrage sur cette marque si nécessaire. Avec l'aide d'une autre personne, maintenez le rail libre contre le mur afin que le trou supérieur s'aligne avec la marque alignée avec un montant ou un ancrage installé et utilisez ensuite la vis fournie SEULEMENT dans le trou supérieur pour fixer le rail libre au mur. Ne serrez pas cette vis unique fixée au trou supérieur. Ce deuxième rail devrait pouvoir pivoter légèrement sur la vis de montage.
- E) Attachez de nouveau la même étagère utilisée à l'Étape (C) mais cette fois-ci, fixez-la sur les têtes de clous inférieurs des deux rails. Une fois engagée, vous n'avez pas à soutenir l'étagère, utilisez simplement un crayon pour marquer les 4 trous restants du deuxième rail. Mettez l'étagère à l'écart et utilisez le même procédé expliqué à l'Étape B ci-dessus, pour fixer le deuxième rail au mur. Vous pouvez faire délicatement pivoter le rail pour libérer les trous si vous devez installer un ancrage sur ces marques. Ne fixez pas les vis au rail avant que vous ayez installé tous les ancrages requis dans le mur le long du rail. Une fois fait, utilisez les vis fournies pour fixer le deuxième rail au mur.
- F) Les deux rails devraient maintenant être alignés adéquatement et prêts à recevoir l'étagère et le bureau.
- G) Utilisez les Étapes (C) et (D) pour installer les rails additionnels le long du mur, comme nécessaire.

Entretien

Pour nettoyer: Essuyez à l'aide d'un chiffon doux et sec.
N'utilisez aucun détergent ménager puissant chimique et abrasif.

Herramientas (requiridas):	Nivel, Lápiz, Destornillador Phillips, Buscador de Vigas
Piezas (incluidas):	Para Cada Riel: CINCO Anclas, CINCO Tornillos de Montaje
CARGA MAX:	30lbs. por Repisa & Superficie Horizontal



ADVERTENCIA! NO MONTE ESTE ARTÍCULO ARRIBA cunas, camas, o mesas para cambiar pañales.

Los componentes de este sistema pueden comprarse por separado o combinado en uno de los siguientes kits:

- 1) Tres Rieles; Una Repisa de 3-pies; Una Repisa de 2 pies; Un Escritorio
- 2) Dos Rieles; Dos Repisas de 2-pies; Un Escritorio
- 3) Dos Rieles; Una Repisa de 2-pies; Un Escritorio

Las piezas incluidas con este artículo están diseñadas solo para montaje en paredes de yeso o vigas. Si sus paredes son de concreto, o ladrillo, por favor consulte con su tienda ferretera local para que le asistan en la selección de piezas

En cada caso, los rieles tienen cinco agujeros de montaje y cabezas de clavo a lo largo. Las cabezas de clavo son para ajustar las repisas y los escritorios. El Escritorio viene ensamblado, pero cada repisa debe ser ensamblada antes de montar en la pared. El sistema requiere de al menos dos rieles montados en la pared, pueden incluirse rieles adicionales para permitir una variedad de configuraciones de repisa y escritorios, como se muestra debajo:

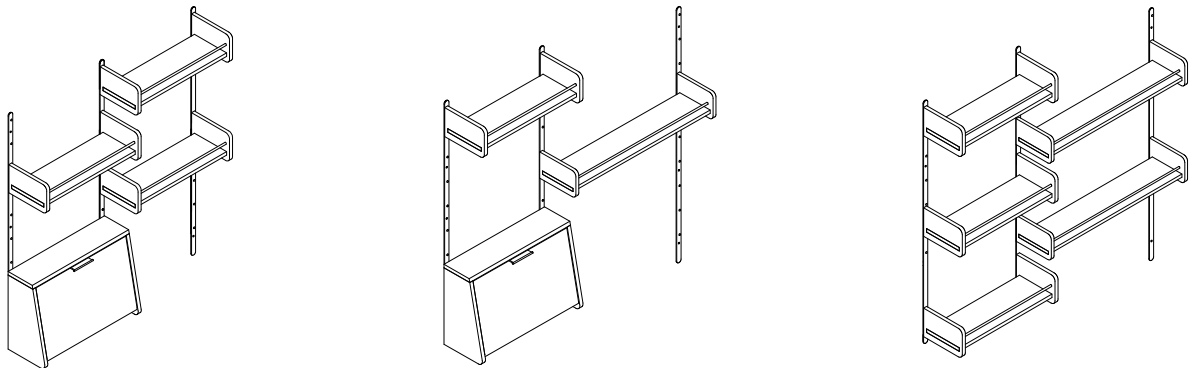

(Nota: los gráficos representan ejemplos de configuración que pueden requerir componentes adicionales)

Información de Montaje: La distancia entre el centro de cada riel es de 23 ¼ pulgadas para los sistemas de Dos Pies y de 35 ¼ pulgadas para el Sistema de Tres Pies.

Instrucciones de Montaje:

A) Decida donde quiere montar el sistema de repisa en la pared utilizando los rieles como guía. Coloque el riel de manera vertical en la pared. Utilice un nivel para asegurar que está vertical y utilice un lápiz para marcar los agujeros en el riel. Coloque el riel a un lado. Recomendamos que asegure el riel primero y luego utilice una repisa ensamblada como guía para posicionar el resto de los rieles. Las marcas en la pared son la ubicación de las piezas de montaje.

Se proveen las piezas de montaje para montar los rieles en paredes de yeso o vigas. Si monta en paredes de yeso debe instalar las anclas primero antes de insertar los tornillos. El ancla debe abrirse completamente para sostener el tornillo. Para las vigas solo use los tornillos.

B) Las anclas no penetran madera, debe utilizar un buscador de viga para ubicar estas en la pared en el area de montaje y marcar la ubicación con un lápiz. Si las marcas quedan sobre vigas, solo utilice tornillos para este primer riel. En este caso, con ayuda de otra persona sostenga el riel contra la pared de manera que los agujeros queden sobre las marcas, luego utilice un destornillador para atornillar en cada agujero del riel y directamente sobre la viga. Atornille hasta que ajuste.

Ya con el riel fijo en la pared, note que el riel tiene cabezas de clavo, estas son para colgar las repisas y el escritorio. Recomendamos el uso de una repisa ensamblada para colocar el proximo riel en la pared.

C) Utilizando cualquiera de las repisas ensambladas, cuelgue la repisa en las dos cabezas de clavo mas altas en el riel montado en la pared. (sostenga la repisa mientras hace esto.) Con ayuda de otra persona, coloque el segundo riel en la pared a la misma altura. Mientras sostiene el segundo riel coloque un nivel en la repisa, una vez nivelado, utilice un lápiz para marcar la pared solo sobre el agujero superior del segundo riel. Con cuidado retire la repisa y colóquela a un lado.

D) Siga el paso (B) para determinar si la marca queda sobre una viga e instale un ancla en este punto de ser necesario. Con ayuda de otra persona, sostenga el riel contra la pared enfilando el agujero superior con la marca sobre la viga o el ancla instalada y luego utilice el tornillo para asegurar el riel a la pared. SOLO en el agujero superior. No apriete completamente. El segundo riel debe quedar un poco suelto sobre el tornillo.

E) Coloque la misma repisa que utilizo en el Paso (C), esta vez asegurela al punto mas bajo de los rieles. No necesita sostenerla, utilice un lápiz para relizar el resto de las marcas en el segundo riel. Coloque la repisa a un lado y siga las instrucciones del Paso (B) para asegurar el segundo riel. Puede mover el riel hacia los lados si necesita instalar un ancla en alguna de las marcas. No asegure los tornillos en el riel hasta que haya instalado todas las anclas en la pared a lo largo del riel. Una vez listo, use los tornillos para asegurar el segundo riel en la pared.

F) Los dos rieles en la pared deben estar alineados y listos para soportar las repisas y el escritorio.

G) Siga los pasos (C) y (D) para instalar rieles adicionales en la pared, como necesite.

Instrucciones de Cuidado: Para limpiar: utilice un paño suave y seco. No utilice limpiadores arbasivos ni químicos.

Gracias por su compra
Tiendas | catálogo | www.westelm.com