

! Do not throw away any of the packaging materials until the assembly is complete.
! To protect the finish, assemble this item on a soft surface, such as cardboard or carpet.
! Proper assembly of this item requires 2 people.

! Ne pas jeter les matériaux d'emballage avant la fin de l'assemblage.
! Assembler cet article sur une surface douce, telle qu'un carton ou un tapis.
! Deux personnes sont requises pour l'assemblage approprié de cet article.

! No desechar los materiales del empaque hasta haber completado el ensamblaje.
! Ensamblar este artículo en una superficie suave, como un cartón o una alfombra, para proteger el acabado.
! El ensamblaje apropiado de este artículo requiere de 2 personas.



CARE INSTRUCTIONS/ INSTRUCTIONS D'ENTRETIEN / INSTRUCCIONES DE CUIDADO

Hardware may loosen over time. Periodically check that all connections are tight. Wipe with a soft, dry cloth. To protect the finish, avoid the use of chemicals and household cleaners. All hot serving dishes should be placed on a trivet or pad. Any liquid spilled onto the table should be cleaned up immediately with a damp cloth.

Le matériel peut se desserrer avec le temps. Vérifier de temps en temps que toutes les fixations sont bien serrées. Essuyer avec un chiffon doux et sec. Pour protéger la finition, éviter l'utilisation des produits chimiques et des produits de nettoyage domestiques. Les plats de service chauds doivent être placés sur un trépied ou un tampon. Les liquides déversés sur la table doivent être immédiatement nettoyés avec un chiffon humide.

Las piezas de ferretería pueden aflojarse con el tiempo. Controle periódicamente que estén bien ajustadas. Limpiar con un paño suave y seco. Para proteger el acabado evitar el uso de químicos y limpiadores de uso hogareño. Todos los platos calientes que se sirvan se deben colocar sobre un posavajillas. Si se derrama cualquier tipo de líquido en la mesa se debe limpiar de inmediato con un paño húmedo.

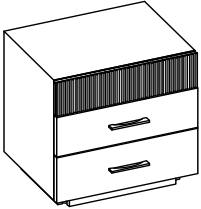
Parts/ Pièces/ Piezas:

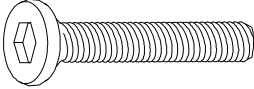
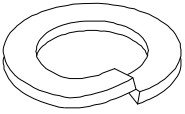
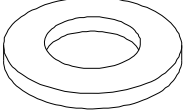
<p>A</p>  <p>Cabinet / Armoire / Gabinete 1x</p>	<p>B</p>  <p>Leg / Pied / Patas 4x</p>
<p>C</p>  <p>Allen Key / Clé Allen / Llave hexagonal 1x</p>	<p>D</p>  <p>Bolt / Boulon / Perno M8x70mm 8x</p>
<p>E</p>  <p>Spring Washer / Rondelle à ressort/ Arandela elástica 8x</p>	<p>F</p>  <p>Spring Washer/ Rondelle à ressort/ Arandela elástica 8x</p>

1. Place Cabinet (A) upside down on a clean and smooth surface.

Placer l'armoire (A) à l'envers sur une surface propre et lisse.

Coloque el gabinete (A) boca abajo sobre una superficie limpia y suave.

2. Attach Legs (B) to each corner of the apron. Insert Bolt (D) with Washers (E&F). Tighten with the supplied Hex Key (C). Do not over tighten.

Fixer les pieds (B) sur chaque coin du tablier. Insérer le boulon (D) et les rondelles (E et F). Le serrer à l'aide de la clé Allen (C) fournie. Ne pas serrer trop fort.

Coloque las patas (B) en cada esquina del delantal. Inserte el perno (D) con arandelas (E y F). Ajuste con la ayuda de la llave hexagonal incluida (C). No ajuste demasiado.

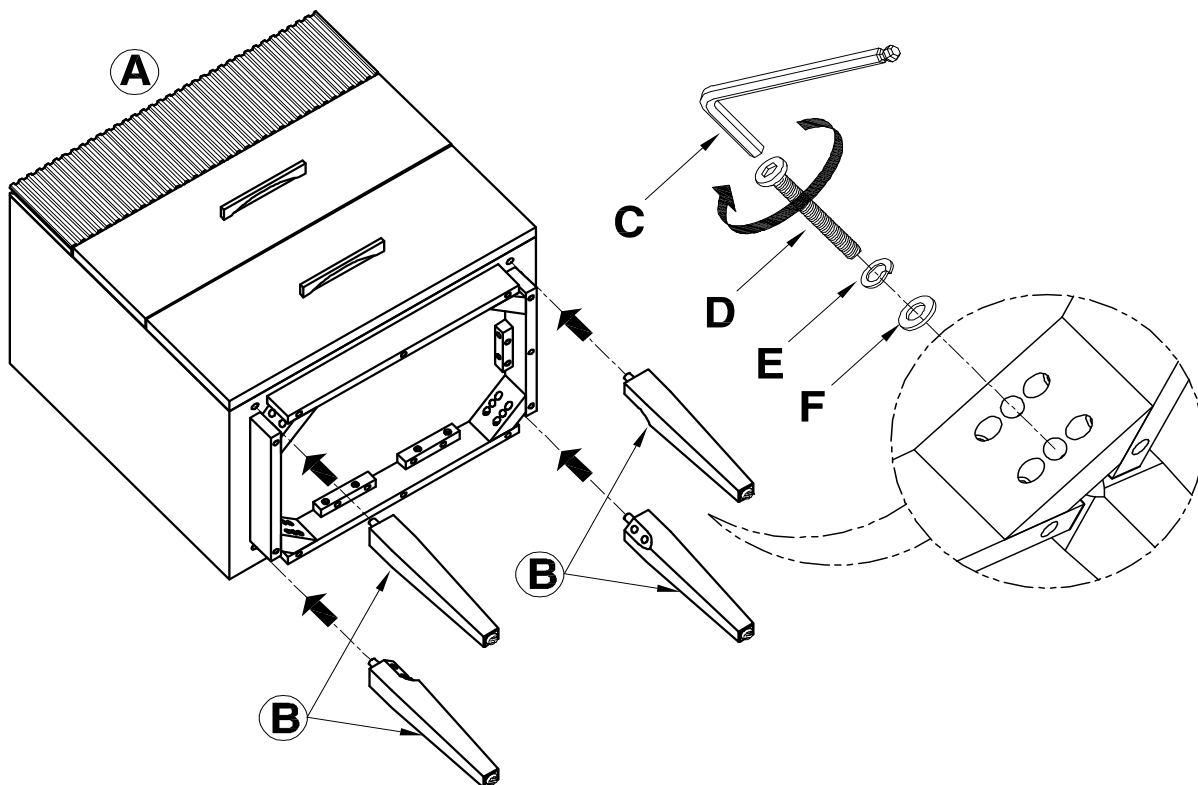

3. Adjust levelers (in or out) located on bottom of the legs to keep the cabinet level.

Ajuster la position des vérins situés sous les pieds pour stabiliser l'armoire.

Ajuste los niveladores (adentro o afuera) ubicados en la parte inferior de las patas para mantener el gabinete nivelado.

