

! Do not throw away packaging materials until assembly is complete.
! Assemble this item on a soft surface, such as cardboard or carpet, to protect finish.
! Proper assembly of this item requires 2 people.

! Ne jetez pas le matériel d'emballage avant d'avoir terminé le montage.
! Montez cet article sur une surface lisse, telle que du carton ou un tapis, pour en protéger la finition.
! Deux personnes sont nécessaires pour monter cet article de façon adéquate.

! No descarte los materiales de embalaje hasta finalizar el ensamblaje.
! Ensamble el producto sobre una superficie suave, como cartón o alfombra, para proteger el acabado.
! Se requieren 2 personas para ensamblar el producto de forma adecuada.

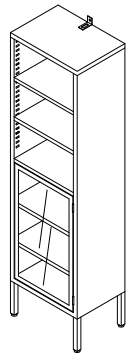





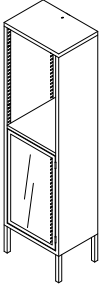
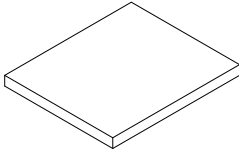
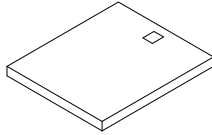
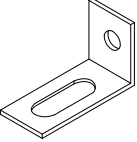
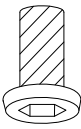

CARE INSTRUCTIONS/ENTRETIEN/INSTRUCCIONES DE CUIDADO

Hardware may loosen overtime. Periodically check that all connections are tight. Wipe with a soft, dry cloth. To protect finish, avoid the use of chemicals and household cleaners. All hot serving dishes should be placed on a pad. Any liquid spilled onto the furniture should be cleaned up immediately with a damp cloth.

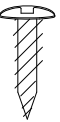
Le matériel peut se desserrer avec le temps. Vérifiez régulièrement que tous les raccords sont bien serrés. Essuyez à l'aide d'un linge doux et sec. Pour protéger la finition, évitez l'utilisation de produits chimiques et de détergents ménagers. Tous les plats de service chauds doivent être déposés sur un dessous de plat. Tout déversement sur le meuble doit être nettoyé immédiatement à l'aide d'un linge humide.

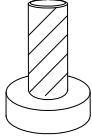
Las partes pueden aflojarse con el tiempo. Chequee de manera constante que todas las conexiones estén ajustadas. Limpie con un trapo suave y seco. Para proteger el acabado, evite el uso de químicos y limpiadores domésticos. Cualquier plato caliente debe ser colocado sobre manteles. Si derrama algún líquido sobre el mueble, debe limpiarlo de inmediato con un paño húmedo.

| | | | |
|---|--|---|--|
| <p>A</p>  <p>Metal cabinet/ Cabinet en métal/ Gabinete de metal</p> <p>1x</p> | <p>B</p>  <p>Shelf/ Étagère/ Repisa</p> <p>2x</p> | <p>C</p>  <p>Shelf with hole/ Étagère avec trou/ Repisa con agujero</p> <p>2x</p> | |
| <p>D</p>  <p>Angle bracket/ Support à angle/ Abrazadera angulo</p> <p>1x</p> | <p>E</p>  <p>Bolt/ Boulon / Perno M6x10mm</p> <p>1x</p> | <p>F</p>  <p>Plastic anchor / Ancrage en plastique/ Ancla plástica</p> <p>1x</p> | |
| <p>G</p>  <p>Wall screw/ Vis murale/ Tornillo pared</p> <p>1x</p> | <p>H</p>  <p>Shelf support/ Support à étagère / Soporte para repisa</p> <p>16x</p> | <p>I</p>  <p>Leveler/ Patin réglable/ Nivelador</p> <p>4x</p> | <p>J</p>  <p>Hex Key / Clé hexagonale/ Llave hexagonal</p> <p>1x</p> |

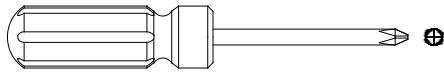
Tools required (not included) / Outil requis (non inclus) / Herramientas requeridas (no incluidas):

Phillips Head Screwdriver /
Tournevis à tête Phillips/
Destornillador cabeza Phillips

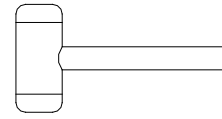

Mallet/ Maillet / Martillo

1. Insert lever (I) into bottom of metal cabinet (A). Then insert shelf support (H) into holes inside cabinet as shown.
1. Insérez le Patin réglable (I) dans le dessous du Cabinet en métal (A). Insérez ensuite le Support à étagère (H) dans les trous se trouvant à l'intérieur du cabinet comme illustré.
1. Inserte nivelador (I) en la parte baja del gabinete de metal (A). Inserte el soporte para repisa (H) en los agujeros dentro del gabinete como se muestra.

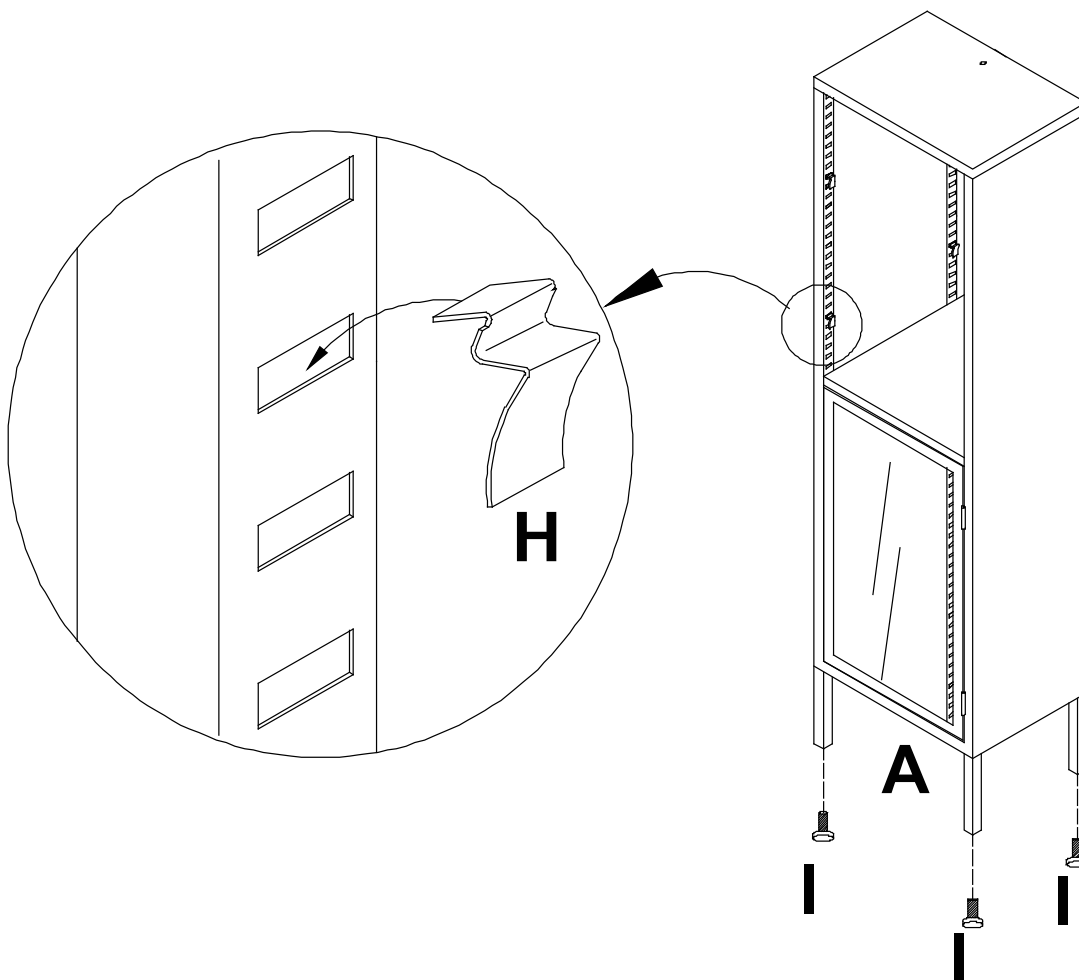

2. Lay the shelf (B) and Shelf with hole (C) onto supports (H).
2. Déposez l'Étage (B) et L'Étagère avec trou (C) sur les Supports (H).
2. Coloque la repisa (B) y Repisa con agujero (C) sobre los soport.

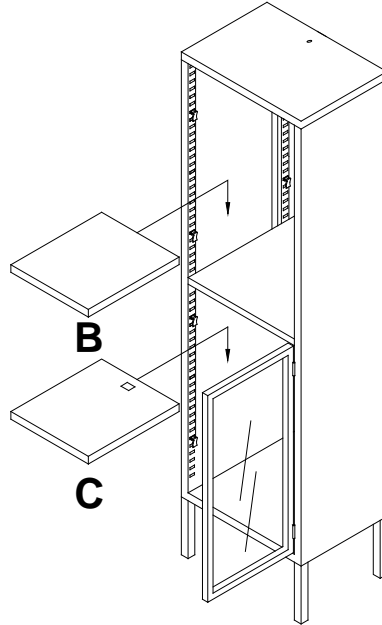

3. Align angle bracket (D) with the top of cabinet as shown. Insert bolts (E). Tighten with supplied hex key (J).
3. Alignez le Support à angle (D) avec le dessus du cabinet, comme illustré. Insérez les Boulons (E). Serrez-les à l'aide d'une Clé hexagonale (J) fournie.
3. Enfile la abrazadera angulo (D) con el tope del gabinete como se muestra. Inserte pernos (E). Apriete con la llave (J).

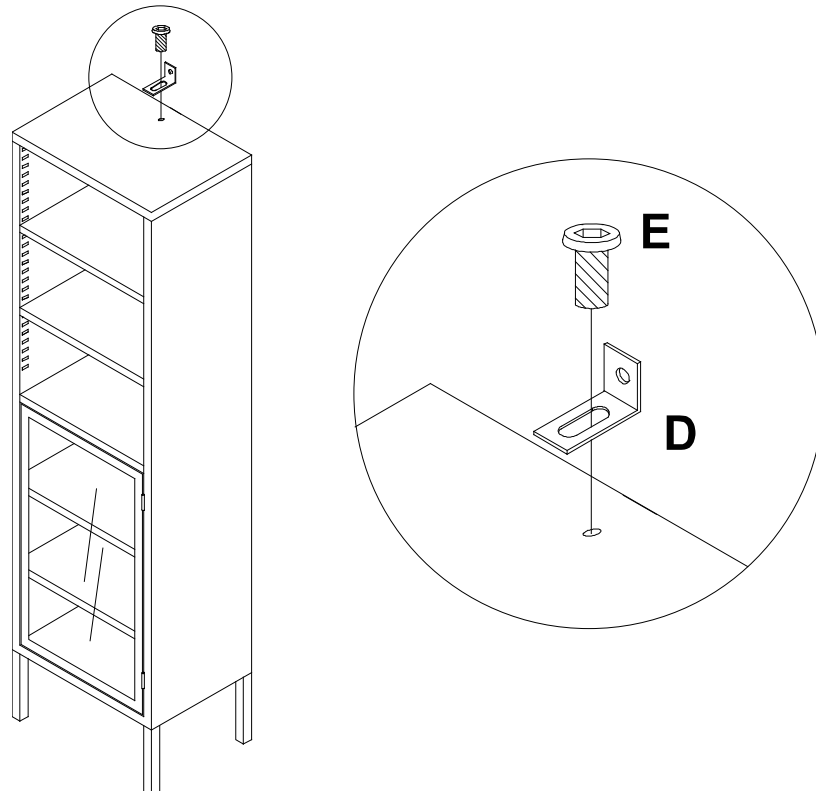

4. Drill holes as marked spot with 1/4" drill bit. Carefully hammer in the plastic anchor (F). Insert wall screw (G) thru angle bracket (D) Assembly is complete.
4. Percez les trous sur les points marqués en utilisant un foret de 1/4". Enfoncez avec soin l'ancrage en plastique (F) à l'aide d'un marteau. Insérez une Vis murale (G) dans le support à angle (D). L'assemblage est terminé.
4. Perfore agujeros piloto con mecha 1/4". Con cuidado martille las anclas (F). Inserte el tornillo para pared (G) a traves de la abrazadera angulo (D). Ha terminado el ensamblaje.

NOTICE: To prevent injury and property damage from unexpected tipping of furniture, we highly recommend installation of the anti-tip kit included with this product

AVERTISSEMENT: Afin d'éviter les blessures et les dommages matériels causés par le basculement inattendu du meuble, nous recommandons fortement de faire l'installation du dispositif anti-basculement inclus avec ce produit.

NOTA: Para prevenir lesiones o daños a la propiedad por causa de volcada del mueble, recomendamos la instalación del kit antivolcada que se incluye con este producto.

