

west elm

dipped side table
table d'appoint de croisement
mesilla de cruce
assembly instructions
instrucciones de montaje
Instrucciones de Ensamblaje

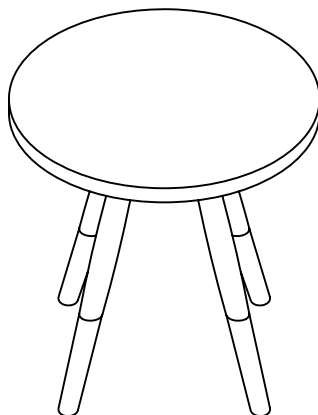

! Do not throw away packaging materials until assembly is complete.

! Assemble this item on a soft surface, such as cardboard or carpet, to protect finish.

! Proper assembly of this item requires 2 people.

! Ne jetez pas le matériel d'emballage avant d'avoir terminé le montage.

! Montez cet article sur une surface lisse, telle que du carton ou un tapis, pour en protéger la finition

! Deux personnes sont nécessaires pour monter cet article de façon adéquate.

! No deseche los materiales de embalaje hasta terminar de armar el producto.

! Ensamble el producto sobre una superficie suave, como cartón o alfombra, para proteger su acabado.

! Se requieren 2 personas para armar adecuadamente el producto.

Parts/Pièces/Herrajes

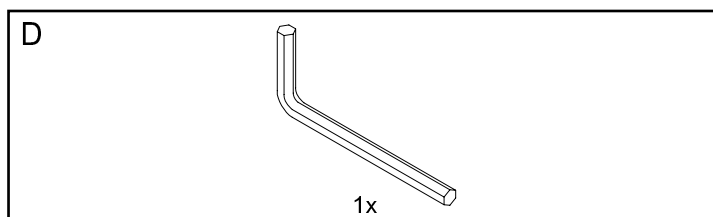
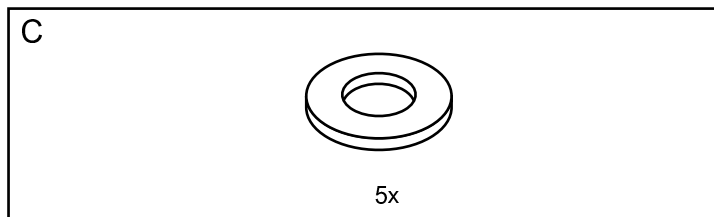
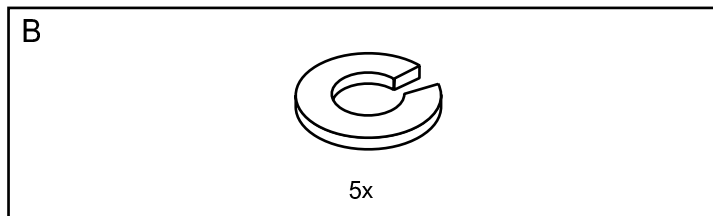
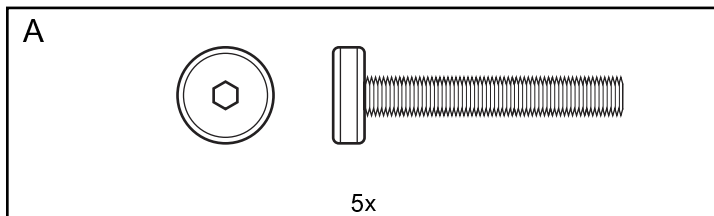

west elm

dipped side table
table d'appoint de croisement
mesilla de cruce
assembly instructions
instrucciones de montaje
Instrucciones de Ensamblaje

1. Align leg frame as shown in drawing. Insert bolt (A), lock washer (B), and flat washer (C). Tighten with hex key (D).
1. Piètement Aligner comme le montre le dessin. Insérez le boulon (A), la rondelle (B), et la rondelle plate (C). Serrez avec la clé hexagonale (D).
1. Marco Alinear la pierna como se muestra en el dibujo. Inserte el perno (A), la arandela de seguridad (B), y la arandela plana (C). Apriete con una llave (D).

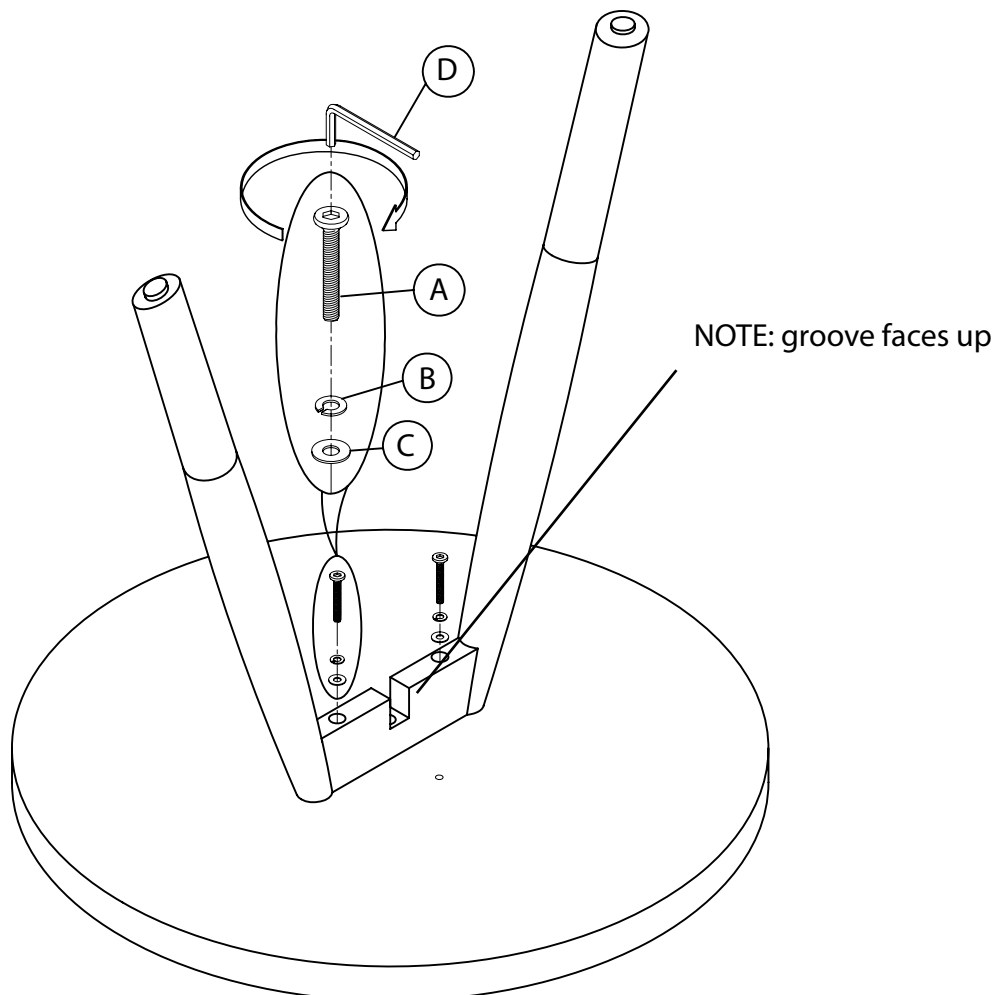

2. Align leg frame as shown in drawing. Insert bolt (A), lock washer (B), and flat washer (C). Tighten with hex key (D).
2. Piétement Aligner comme le montre le dessin. Insérez le boulon (A), la rondelle (B), et la rondelle plate (C). Serrez avec la clé hexagonale (D).
2. Marco Alinear la pierna como se muestra en el dibujo. Inserte el perno (A), la arandela de seguridad (B), y la arandela plana (C). Apriete con una llave (D).

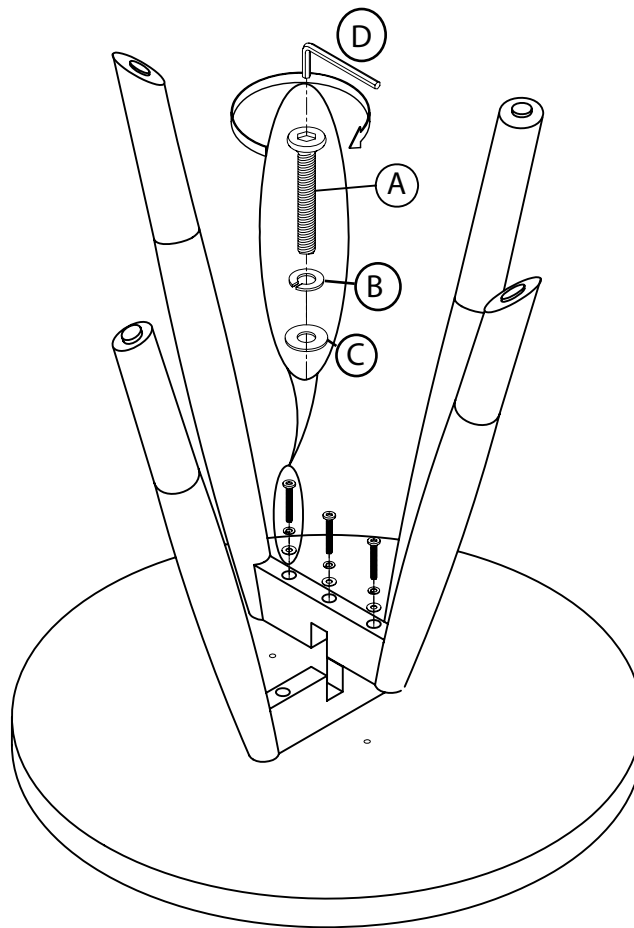

CARE INSTRUCTIONS

Hardware may loosen overtime. Periodically check that all connections are tight.

Wipe with a soft, dry cloth. To protect finish, avoid the use of chemicals and household cleaners.

les pieces de fixation peuvent se desserrer apres un certain temps. Verifiez de temps a autre pour vous assurer que tous les raccords sont serrés.

Essuyez avec un chiffon doux et sec. Pour eviter d'endommager la finition, n'utilisez pas de produits chimiques ni de nettoyeurs ménagers.

Los herrajes se pueden aflojar con el tiempo. Revise periodicamente que todas las conexiones estén bien apretadas.

Use un trapo suave y seco para limpiar. Para proteger el acabado, no utilice limpiadores domésticos ni productos químicos.