

west elm



Helvetica Desk Chair Chaise de bureau Helvetica Helvetica Silla para Escritorio

- ! Do not throw away packaging materials until assembly is complete.
- ! Assemble this item on a soft surface, such as cardboard or carpet, to protect finish.
- ! Do not fully tighten all bolts until all parts are in place.
- ! Proper assembly of this item requires 2 people.

- ! Ne jetez pas le matériel d’emballage avant d’avoir terminé le montage.
- ! Montez cet article sur une surface lisse, telle que du carton ou un tapis, pour en protéger la finition.
- ! Ne pas serrer complètement les boulons avant que toutes les pièces soient mises en place.
- ! Deux personnes sont nécessaires pour monter cet article de façon adéquate.





- ! No descarte los materiales de embalaje hasta finalizar el ensamblaje.
- ! Ensamble el producto sobre una superficie suave, como cartón o alfombra, para proteger el acabado.
- ! No apriete todos los pernos hasta que todas las partes estén en su lugar
- ! Se requieren 2 personas para ensamblar el producto de forma adecuada.

CARE INSTRUCTIONS/ENTRETIEN/INSTRUCCIONES DE CUIDADO

Hardware may loosen overtime. Periodically check that all connections are tight. Wipe with a soft, dry cloth. To protect finish, avoid the use of chemicals and household cleaners. All hot serving dishes should be placed on a pad. Any liquid spilled onto the furniture should be cleaned up immediately with a damp cloth.

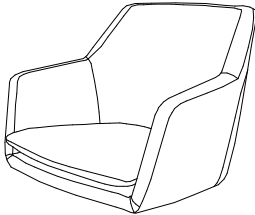
Le matériel peut se desserrer avec le temps. Vérifiez régulièrement que tous les raccords sont bien serrés. Essuyez à l’aide d’un linge doux et sec. Pour protéger la finition, évitez l’utilisation de produits chimiques et de détergents ménagers. Tous les plats de service chauds doivent être déposés sur un dessous de plat. Tout déversement sur le meuble doit être nettoyé immédiatement à l’aide d’un linge humide.

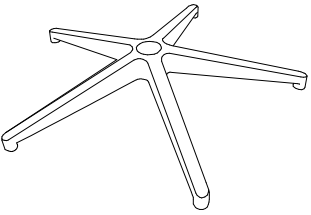
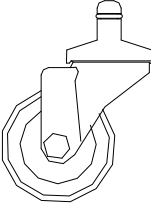
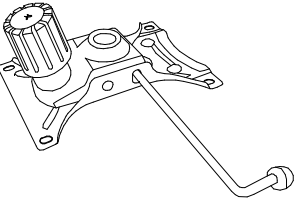
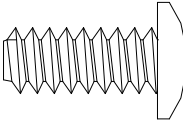
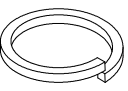
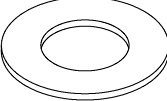
Las partes pueden aflojarse con el tiempo. Chequee de manera constante que todas las conexiones estén ajustadas. Limpie con un trapo suave y seco. Para proteger el acabado, evite el uso de químicos y limpiadores domésticos. Cualquier plato caliente debe ser colocado sobre manteles. Si derrama algún líquido sobre la mesa, debe limpiarlo de inmediato con un paño húmedo.

<p>A</p>  <p>Chair Top / Chaise / Tope de Silla 1x</p>	<p>B</p>  <p>Post/ Cylindre / Poste 1x</p>	<p>C</p>  <p>Chair Base / Base de chaise / Base de Silla 1x</p>
<p>D</p>  <p>Caster / Roulette / Ruedas 5x</p>	<p>E</p>  <p>Plate / Plaque / Plato 1x</p>	<p>F</p>  <p>Bolt/ Boulon / Perno M6 x 15mm 4x</p>
<p>G</p>  <p>Spring Washer/ Rondelle à ressort / Arandela M6mm 4x</p>	<p>H</p>  <p>Flat Washer/Rondelle plate/Arandela plana M6mm 4x</p>	<p>I</p>  <p>Allen wrench/ Clé hexagonale/ Llave hexagonal 1x</p>

Tools may required/ Outils pouvant être requis / Herramientas requeridas

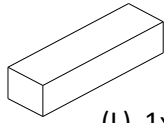

(L) 1x

Wooden Block (included)/ Bloc en bois (inclus)/
Bloque de Madera (incluido)

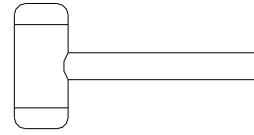

Mallet (not included) / Maillet (non inclus) / Martillo
(no incluido)

1. Insert Ball Casters (D) to Chair Base (C) by pressing firmly until ball casters locked.
Note: The use of a mallet and Wooden Block (L) may be required to secure ball casters as shown.
1. Insérez les Roulettes à bille (D) dans la Base de chaise (C) en appuyant fermement jusqu'à ce que les roulettes à bille soient fixées.
Note: L'usage d'un maillet et du Bloc en bois (L) peut être requis pour bien fixer les roulettes à bille, comme illustré.
1. Inserte las Ruedas (D) en la Base de la Silla (C) presionando de manera firme hasta que las ruedas estén seguras.
Nota: Puede que necesite usar un martillo y un Bloque de Madera (L) para asegurar las ruedas como se muestra.

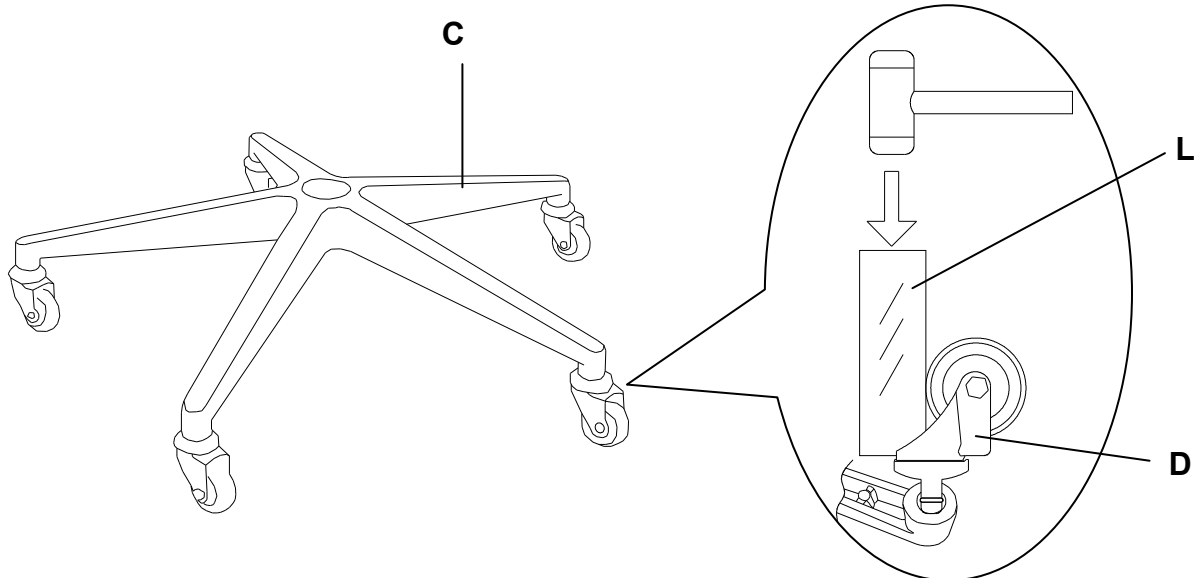

2. Remove the plastic cap on top of the post as shown, and then insert Post (B) into Chair Base (C) by pressing firmly.
2. Retirez le capuchon en plastique placé sur le dessus du cylindre, comme illustré, insérez ensuite le Cylindre (B) dans la Base de chaise (C) en appuyant fermement.
2. Retire la tapa plástica en el tope del tubo como se muestra, luego inserte Poste (B) en la Base de Silla (C) presionando de manera firme.

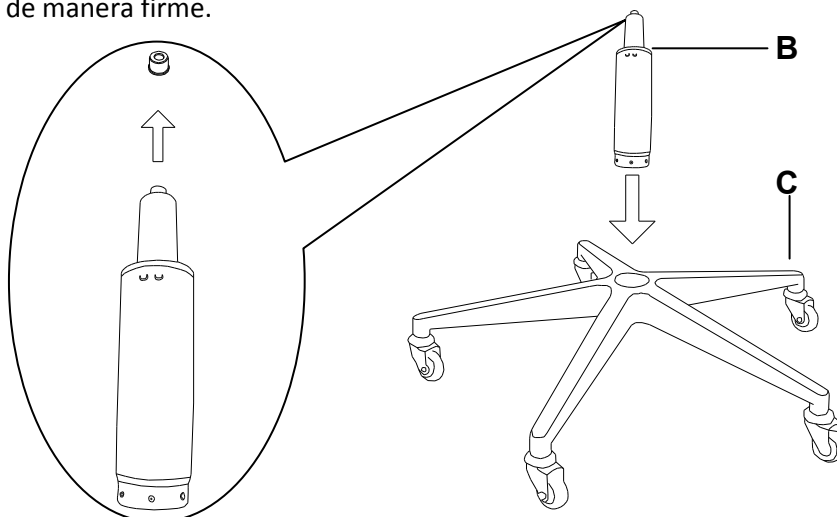

3. Attach Plate (E) to Bottom of Chair Top (A), insert Bolts (F) thru Spring Washer (B) and Flat Washer (H) as shown, and tighten with Allen Wrench (I).
- NOTE: There is a label on the Seat Plate to show the installing direction.**
3. Attachez la Plaque (E) au-dessous de la Chaise (A) en insérant des Boulons (F) munis d'une Rondelle à ressort (B) et d'une Rondelle plate (H), comme illustré. Serrez-les à l'aide de la Clé hexagonale (I).
- NOTE: Il y a une étiquette sur la Plaque du siège pour illustrer la direction de l'installation.**
3. Anexe el Plato (E) en la parte Baja del Tope de Silla (A), inserte Pernos (F) a traves de la Arandela (B) y Arandela (H) como se muestra, apriete con la Llave Allen (I).
- Nota: Hay una etiqueta en el Plato de la Silla para mostrar la dirección de instalación.**

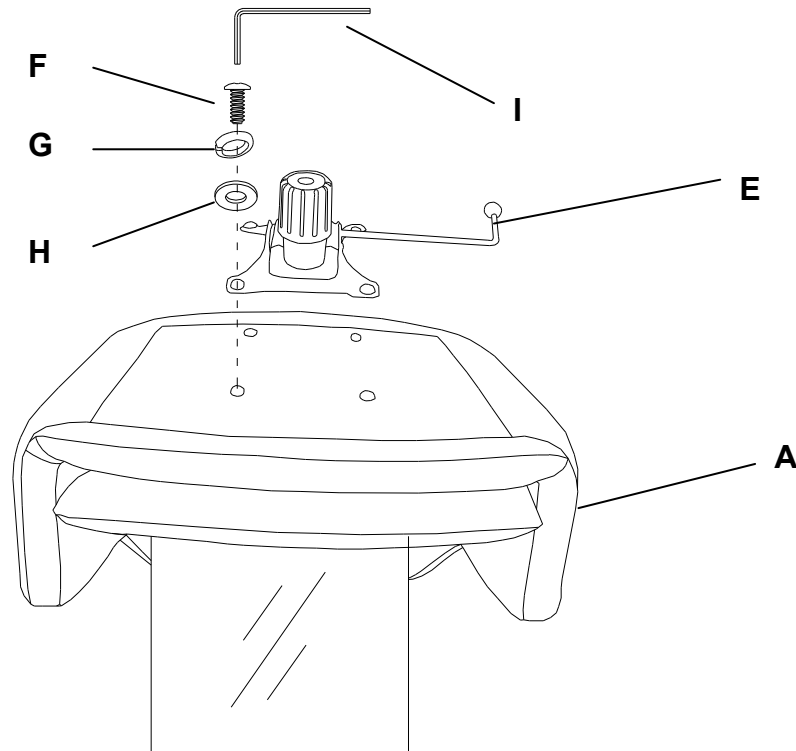

4. Insert assembled chair top onto top of Post (F) by pressing firmly.
4. Insérez la chaise assemblée sur le dessus du Cylindre (F) en appuyant fermement.
4. Inserte la silla ensamblada en el tope del Poste (F) presionando de manera firme.

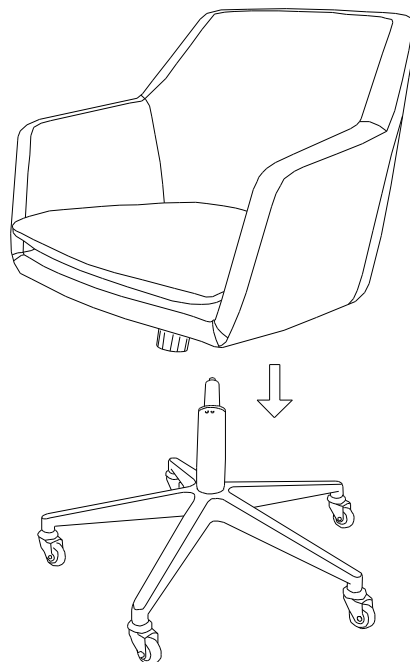

Adjusting your chair/ Réglage de votre chaise/ Para ajustar la Silla:

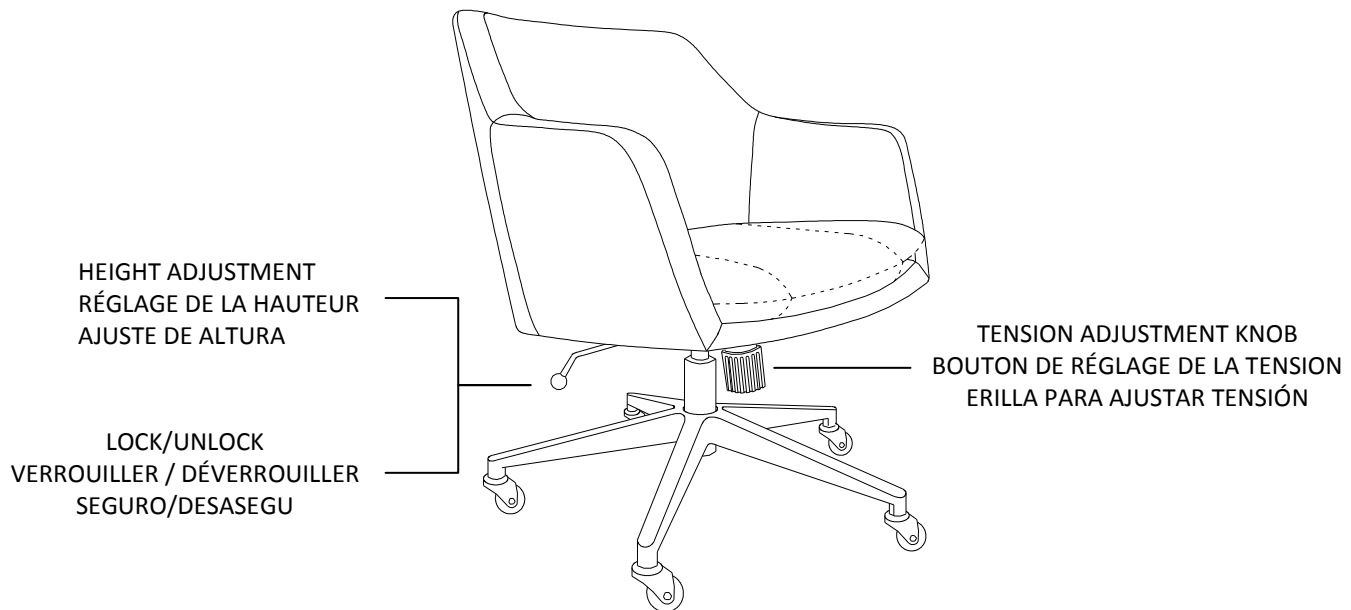

● **Height Adjustment / Réglage de la hauteur/ Para ajustar altura:**

To raise the seat height, remove weight from the seat and pull up on the Height Adjustment Lever.

To lower the seat height, while seated pull up slowly on the Height Adjustment Lever until the seat is at the desired height.

Pour élever la hauteur du siège: retirez votre poids du siège et soulevez la manette de réglage de la hauteur.

Pour abaisser la hauteur du siège: soulevez lentement la manette de réglage de la hauteur pendant que vous êtes assis sur le siège.

Para aumentar la altura de la silla, retire el peso de la silla y hale hacia arriba la Palanca para ajuste de Altura.

Para bajar la silla, mientras está sentado hale la Palanca para Ajuste de Altura hasta que la silla baje a la posición deseada.

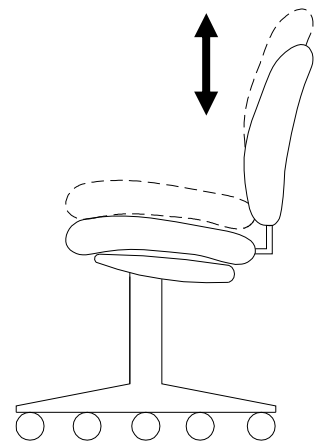

● **Seat Tilt Tension Adjustment/Réglage de la tension de l'inclinaison du siège/ Para ajustar el grado de inclinación::**

To adjust the seat tilt tension, turn the Tension Adjustment Knob on the underside of the seat to the desired tension. To lock tilt function, slide the Lock/Unlock Lever in toward center of chair. To unlock tilt function, pull Lock/Unlock Lever outward.

Pour ajuster la tension de l'inclinaison du siège, tournez le bouton de réglage de tension situé en dessous du siège jusqu'à la tension désirée. Pour verrouiller la fonction d'inclinaison, glissez le levier Verrouiller/Déverrouiller vers le centre de la chaise. Pour le déverrouiller, tirez-le vers l'extérieur.

Para ajustar el grado de inclinación, gire la Perilla para Ajustar Tensión. Para asegurar la función de inclinación, deslice la palanca Seguro hacia el centro de la silla. Para desasegurar, hale la palanca Seguro hacia afuera.

