

Tools: Pencil, Screwdriver,
Measuring Tape, stud finder

Hardware: Four Anchors
Four Screws

The hardware included with this item is meant for drywall or stud mounting only. If your walls are made from concrete, brick or plaster, please consult your local hardware store for assistance in selecting the appropriate hardware.

Maximum total weight capacity for this product is 45 pounds (20.4 Kg).

Do not use cable to hang this set of Bracket from a single mounting point. Both key-holes must be used to support the bracket on a wall using the provided hardware and following the below instructions.

Mounting Instructions:

- 1) Before you get started with the below mounting steps, use a pencil to mark screw hole of 1st Bracket. This is "Measurement A" Repeat the same for another key hole, which is "Measurement B". Repeat the same for 2nd bracket.
- 2) Next measure the distance between the brackets (measure parallel with wooden shelf). This is "Measurement (C)."
- 3) Determine a desired mounting location. With the help of another person, hold the Bracket level against wall at a desired mounting location. Use a pencil to mark out both sides of the hook. Place the Bracket aside.
- 4) Replicate Measurement A&B of both brackets on the wall from the markings done in Step 1. The start and end points of Measurement C will be the installation points for the mounting hardware. Use a pencil & ruler to connect all the measurements. A horizontal line should be formed. Make the necessary adjustments to ensure a horizontal installation.
- 5) Use a stud finder to look for wall stud in the desired installation points. If any of the installation point aligns with stud, use provided metal screws only. If there is no stud, both the dry wall anchors/metal screws are required.
- 6) If an installation point aligns with wall stud, use a Phillips screwdriver and secure a metal screw directly into the installation point and into the aligned stud. Rotate the screw clockwise until the screw head completely flush on bracket counter.
- 7) For installation point that do not align with a wall stud, use a Phillips screwdriver to insert the wall anchor. Do not "push" or drive the anchor into the wall, it is designed to bore into the wall like a drill bit. Slowly turn the anchor clockwise while applying pressure until the flange just touches the wall. Again, using the screwdriver, insert a screw into the installed wall anchor and rotate the screw clockwise until the screw head completely flush on bracket counter.

Care Instructions: To clean: wipe with a soft, dry cloth. Do not use abrasive or strong chemical household cleaners. A household glass cleaner may be used for the Bracket surfaces – spray the cleaner on a clean cloth first and then use the cloth to clean the Bracket. Do not spray the cleaner directly onto the Bracket or frame surfaces.

Support de Jordan

Instructions de montage

Outils : crayon, tournevis cruciforme,
ruban à mesurer, localisateur de montants

Matériel : Quatre ancrages
Quatre vis

Le matériel fourni avec cet article est destiné au montage sur gypse ou à goujon uniquement. Si vos murs sont en béton, en brique ou en plâtre, veuillez consulter votre magasin de quincaillerie local pour obtenir de l'aide dans le choix du matériel approprié.

La capacité de poids total maximum pour ce produit est de 45 livres (20,4 kg).

N'utilisez pas de câble pour suspendre cet ensemble de support à un seul point de montage. Les deux trous de clé doivent être utilisés pour supporter le support sur un mur à l'aide du matériel fourni et en suivant les instructions ci-dessous.

Instructions de montage:

- 1) Avant de commencer avec les étapes de montage ci-dessous, utilisez un crayon pour marquer le trou de vis du 1er support. C'est «Mesure A». Répétez la même chose pour un autre trou de clé, qui est «Mesure B». Répétez la même chose pour le 2ème support.
- 2) Ensuite, mesurez la distance entre les supports (mesure parallèle avec une étagère en bois). C'est "Mesure (C)".
- 3) Déterminez l'emplacement de montage souhaité. Avec l'aide d'une autre personne, maintenez le support de niveau contre le mur à l'emplacement de montage souhaité. Utilisez un crayon pour marquer les deux côtés du crochet. Placez le support de côté.
- 4) Répliquez les mesures A et B des deux supports sur le mur à partir des repères effectués à l'étape 1. Les points de départ et d'arrivée de la mesure C seront les points d'installation du matériel de montage. Utilisez un crayon et une règle pour relier toutes les mesures. Une ligne horizontale devrait être formée. Faites les ajustements nécessaires pour assurer une installation horizontale.
- 5) Utilisez un détecteur de montant pour rechercher un montant mural dans les points d'installation souhaités. Si l'un des points d'installation est aligné avec le goujon, utilisez uniquement les vis à métal fournies. S'il n'y a pas de poteau, les deux chevilles / vis à métal sont nécessaires.
- 6) Si un point d'installation est aligné avec le montant du mur, utilisez un tournevis cruciforme et fixez une vis métallique directement dans le point d'installation et dans le montant aligné. Tournez la vis dans le sens des aiguilles d'une montre jusqu'à ce que la tête de la vis soit complètement au ras du support.
- 7) Pour les points d'installation qui ne sont pas alignés sur un poteau mural, utilisez un tournevis cruciforme pour insérer l'ancrage mural. Ne «poussez» pas et n'enfonchez pas l'ancrage dans le mur, il est conçu pour s'enfoncer dans le mur comme un foret. Tourner lentement l'ancre dans le sens des aiguilles d'une montre tout en appliquant une pression jusqu'à ce que la bride touche le mur. Encore une fois, à l'aide du tournevis, insérez une vis dans l'ancrage mural installé et faites-la tourner dans le sens des aiguilles d'une montre jusqu'à ce que la tête de la vis soit complètement au ras du support.

Instructions d'entretien : Pour le nettoyage : essuyer avec un chiffon doux et sec. Ne pas utiliser de produits abrasifs ou de puissants produits nettoyants domestiques chimiques. Un nettoyant à vitre domestique peut être utilisé pour nettoyer la surface du miroir : vaporiser d'abord le produit sur un chiffon propre et l'utiliser pour nettoyer le miroir. Ne pas vaporiser le nettoyant directement sur le miroir ou sur le cadre.

Merci de votre achat

magasins | catalogue | www.westelm.com

Herramientas: Lápiz, destornillador,
cinta métrica, detector de vigas

Piezas de ferretería: cuatro anclajes
cuatro tornillos

Las piezas de ferretería incluidas con este artículo se deben utilizar únicamente para montaje en muro en seco o en vigas. Si las paredes están hechas de concreto, ladrillos o yeso, pedir a la ferretería local que lo ayuden a seleccionar las piezas de ferretería adecuadas.

La capacidad máxima de peso total para este producto es de 45 libras (20,4 kg).

No usar un cable para colgar el espejo de un único punto de montaje. Ambos orificios principales se deben utilizar para sostener este marco en la pared con las piezas de ferretería provistas y según las instrucciones debajo.

Instrucciones de montaje:

- 1) Antes de comenzar con los pasos de montaje a continuación, use un lápiz para marcar el orificio del tornillo del primer soporte. Esto es "Medición A". Repita lo mismo para otro orificio de llave, que es "Medición B". Repita lo mismo para el segundo soporte.
- 2) Luego mida la distancia entre los soportes (medida paralela con el estante de madera). Esto es "Medición (C)".
- 3) Determine la ubicación de montaje deseada. Con la ayuda de otra persona, sostenga el soporte nivelado contra la pared en el lugar de montaje deseado. Use un lápiz para marcar ambos lados del gancho. Coloque el soporte a un lado.
- 4) Repita la Medición A y B de ambos soportes en la pared de las marcas realizadas en el Paso 1. Los puntos de inicio y finalización de la Medida C serán los puntos de instalación para el hardware de montaje. Use un lápiz y una regla para conectar todas las medidas. Se debe formar una línea horizontal. Realice los ajustes necesarios para garantizar una instalación horizontal.
- 5) Use un buscador de postes para buscar postes de pared en los puntos de instalación deseados. Si alguno de los puntos de instalación se alinea con el perno, use solo los tornillos de metal provistos. Si no hay pernos, se requieren los anclajes de pared seca / tornillos de metal.
- 6) Si un punto de instalación se alinea con el perno de la pared, use un destornillador Phillips y asegure un tornillo de metal directamente en el punto de instalación y en el perno alineado. Gire el tornillo en el sentido de las agujas del reloj hasta que la cabeza del tornillo quede completamente al ras en el mostrador del soporte.
- 7) Para el punto de instalación que no se alinea con un montante de pared, use un destornillador Phillips para insertar el anclaje de pared. No "empuje" ni inserte el ancla en la pared, está diseñada para perforar la pared como una broca. Lentamente gire el ancla hacia la derecha mientras aplica presión hasta que la brida toque la pared. Nuevamente, con el destornillador, inserte un tornillo en el anclaje de pared instalado y gire el tornillo en el sentido de las agujas del reloj hasta que la cabeza del tornillo quede completamente al ras en el mostrador del soporte.

Instrucciones de cuidado: Para limpiar: usar un trapo seco y suave. No usar limpiadores químicos fuertes o abrasivos domésticos. Para la superficie del espejo se puede usar un limpiador doméstico para las superficies del espejo. Primero rociar el limpiador en un trapo limpio y luego usar el trapo para limpiar el espejo. No rociar el limpiador directamente en el espejo o en superficies del marco.

Gracias por su compra

Stores | catalog | www.westelm.com

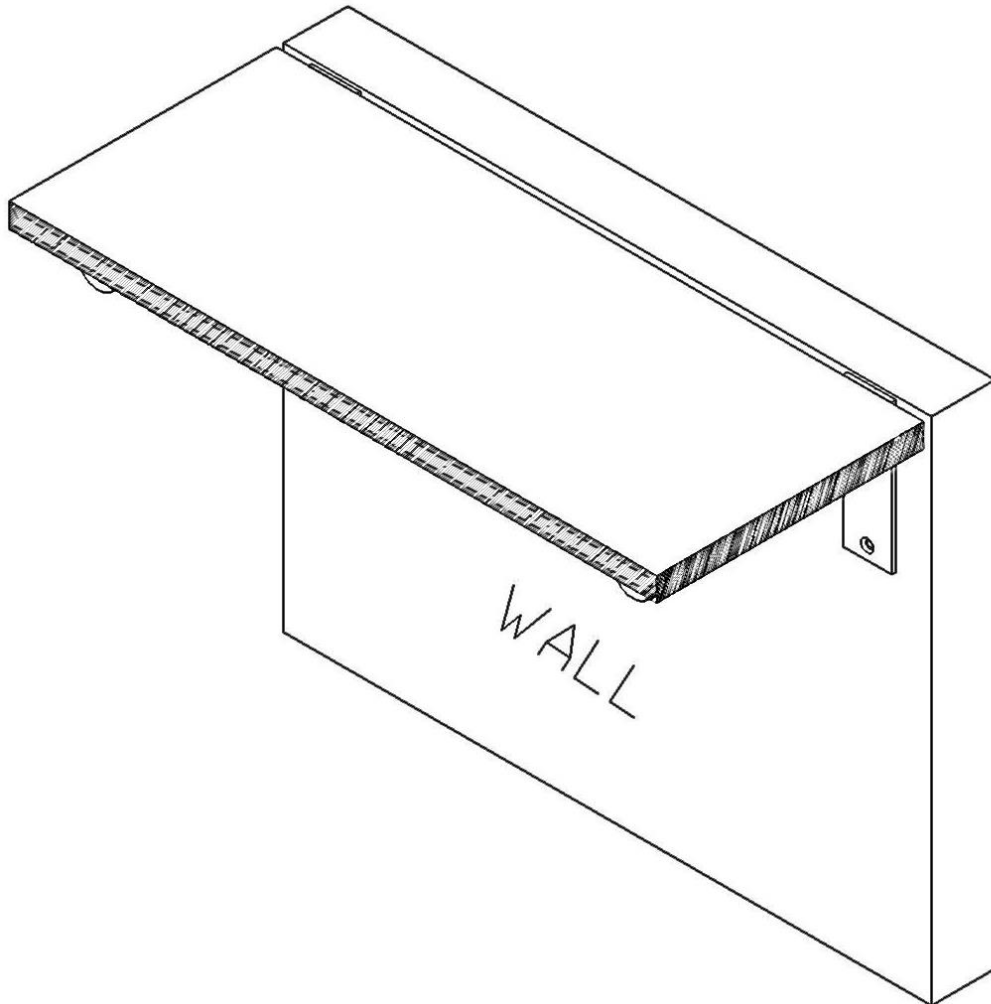



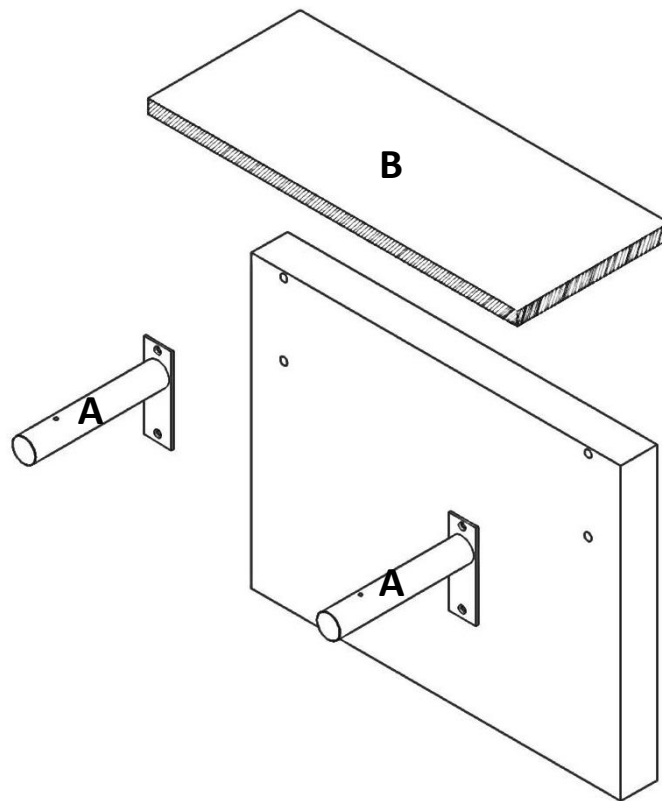

Jordan Bracket



Note : (B) This is not part of this SKU, it is supplied separately.

Remarque : (B) Ceci ne fait pas partie de ce code UGS. Ils fourni séparément.

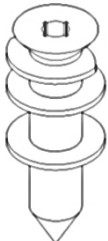
Nota : (B) Esto no forma parte de este SKU, se suministra por Separado

| | | | |
|--|--|---|--|
| <p style="text-align: center;">C</p>  <p style="text-align: center;">M5 x 32mm 4x</p> | <p style="text-align: center;">D</p>  <p style="text-align: center;">M4 x 38mm 2x</p> | <p style="text-align: center;">E</p>  <p style="text-align: center;">WALL ANCHOR 4X</p> | <p style="text-align: center;">F</p>  <p style="text-align: center;">NOT INCLUDED</p> |
|--|--|---|--|

15-JUN-2020

5/7

1

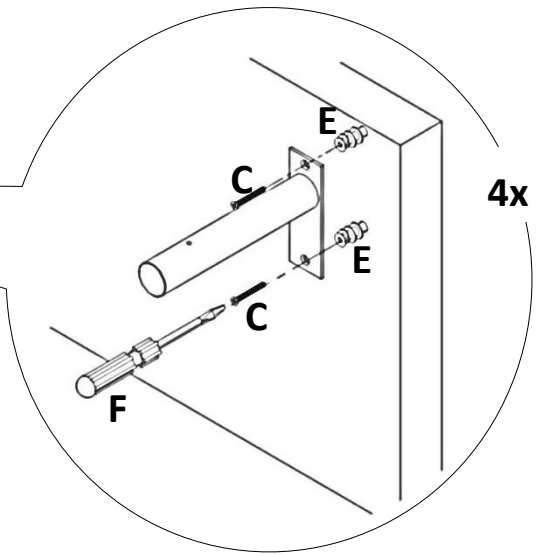
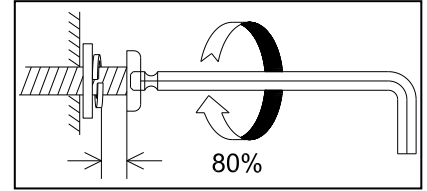
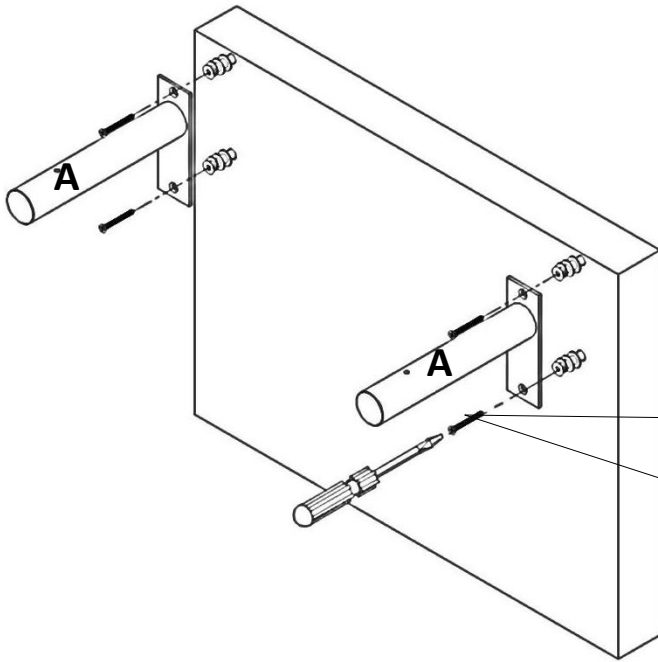

2

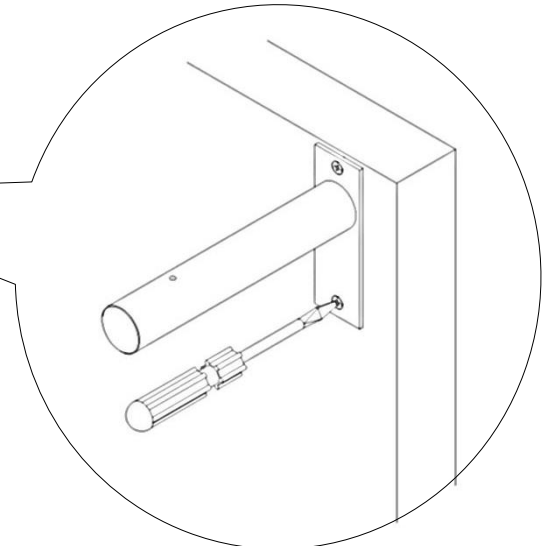
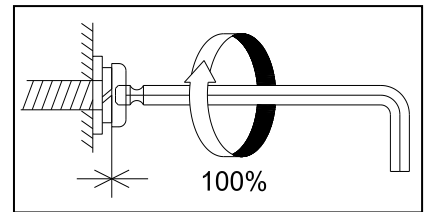
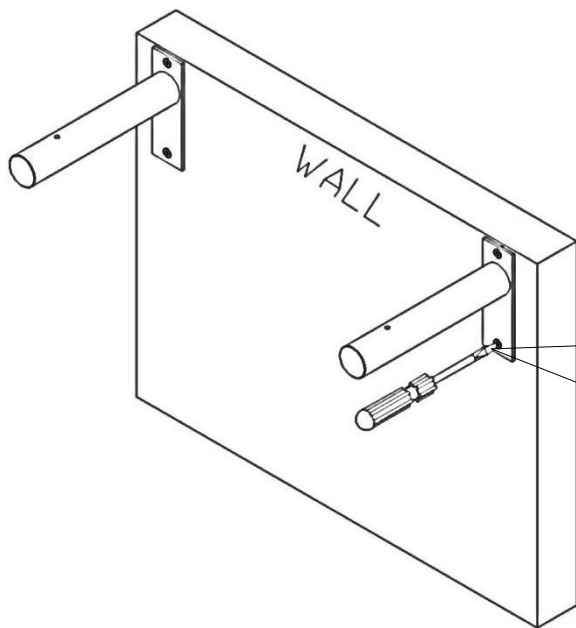

3

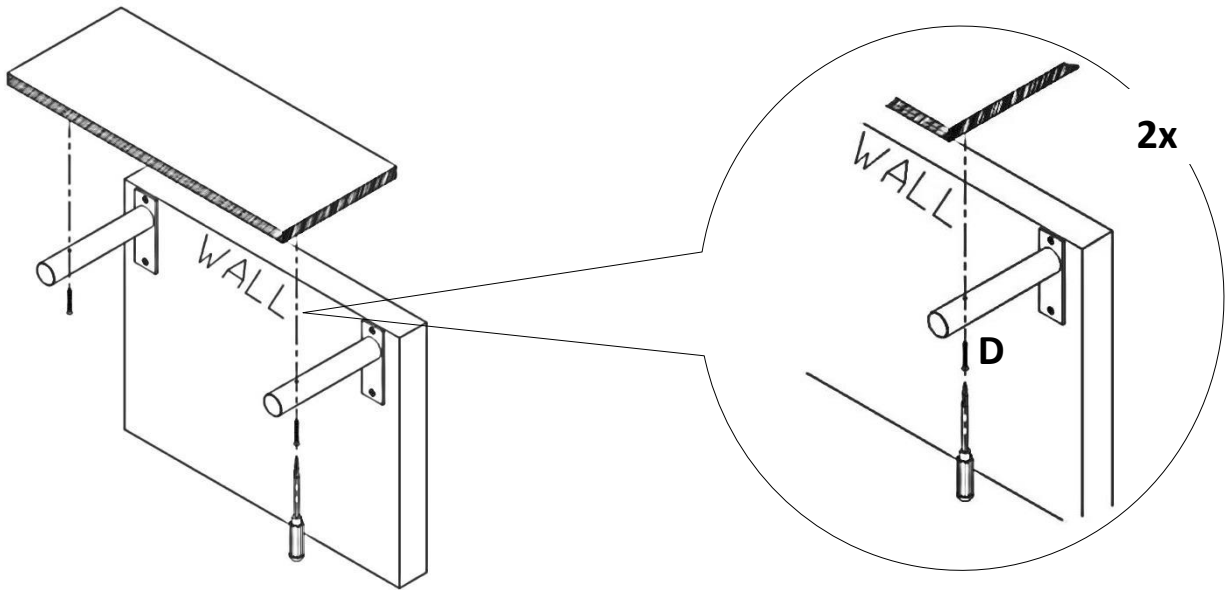

4

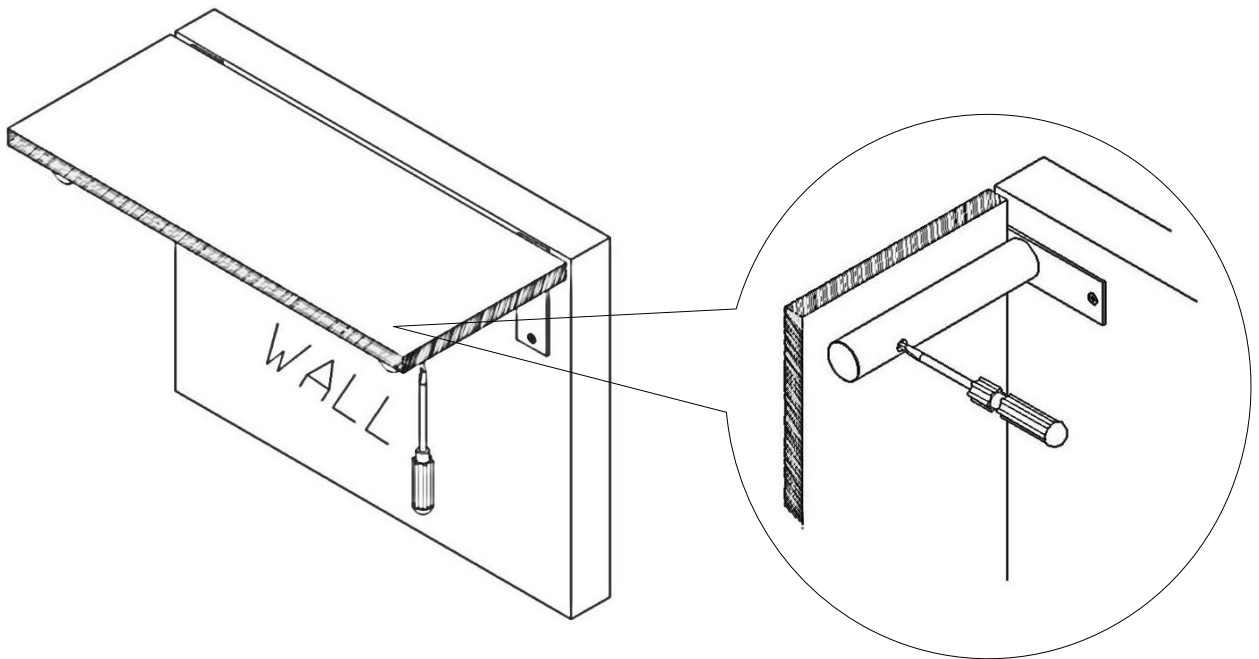

Underneath View