

USER MANUAL

R **XL**



USER MANUAL CONTENTS

Aftercare Guide	2
General Care	2
Usage and Safety Instructions	2
Upholstery Care	3
Mechanical Components	3
Important Magnet Safety Information	4

OTHER LANGUAGES



To view this manual in the following languages, please scan the QR Code to the left.

Pour consulter ce manuel dans les langues suivantes, veuillez scanner le QR code à gauche.

Um dieses Handbuch in den folgenden Sprachen anzuzeigen, scannen Sie bitte den QR-Code auf der linken Seite.

Scan de QR-code naar links om deze handleiding in de volgende talen te bekijken.

本マニュアルを以下の言語でご覧になるには、左のQRコードをスキャンしてください。

이 설명서를 다음 언어로 보시려면 왼쪽에 있는 QR 코드를 스캔하세요.

เพื่อดูคู่มือนี้ในภาษาต่าง ๆ โปรดสแกน QR Code ที่อยู่ด้านซ้าย

Để xem sổ tay hướng dẫn này bằng ngôn ngữ khác, vui lòng quét Mã QR ở bên trái.

Untuk melihat panduan ini dalam bahasa lainnya, silakan scan QR code di sebelah kiri.

باجتسالا زم رلي ءوض حسم ءارج اى جري، ءي لال ءاغل لال اب ليل دل اذه ضرع ل
بناجل اى عل حصوص لال ءعير سل

Aftercare Guide

Cleaning and maintaining your Secretlab chair is quick and easy. If you take good care of it, your chair will continue to look great while keeping you comfortable for many years to come.

General Care



Follow the usage instructions

Improper use can damage your chair, or worse, cause injuries. Always use your chair safely.



Minimise exposure to perspiration

Perspiration is acidic and constant exposure can degrade the leatherette's top coating. Remove perspiration and dirt by regularly wiping down your chair with a slightly damp cloth.



Avoid direct contact with bare skin

The build up of body oil and friction from direct contact with your skin affects the pH value of the leatherette and can degrade its protective coating over time. Avoid constant contact with bare skin, especially in warm, humid environments.



Keep away from fluids

Any form of moisture is detrimental to your chair's upholstery. Immediately clean up any spills and only sit on your Secretlab chair after you have completely dried off from your shower.



Don't abuse it

Even the toughest of chairs cannot withstand rough and improper use. Keep your chair away from impacts, drops, and sharp objects.



Keep away from direct heat

Exposure to high heat, such as from a hairdryer, can compromise the leatherette's top coating, affecting its durability, shine or color. Keep your chair in a cool and dry place.



Keep pets away

Claws and teeth can damage the upholstery and other soft parts of your chair. Do take extra care around your pets.

Usage & Safety Instructions



Sit in the center of the chair, with your back to the backrest.



Do not sit at the front edge of the chair.



Do not stand on the chair.



Do not use the chair with more than one person.



Do not push the chair around when a person is sitting in it.



Do not push down on the backrest when a person is reclined.



Do not place all your weight on the backrest only.



Do not place your hand or fingers near the recline mechanism.



Keep the red recline safety tab screwed in place to prevent accidental backrest adjustments when there is a child around.

Upholstery Care

While a damp cloth will suffice to clean your Secretlab chair in most cases, we recommend using our specially formulated upholstery cleaners and wipes on our Accessories Store at accessories.secretlab.co for the most thorough removal of dirt and stains.

Secretlab PRIME™ 2.0 Leatherette

Secretlab PRIME™ 2.0 leatherette is stain-resistant and easy to clean. For dirt and light stains, you can simply **wipe the leatherette clean using a microfiber cloth dampened with a little water**. Leave the chair to air dry completely after cleaning.

For the best results, use a leather cleaning product, such as our own **Secretlab Premium Leather Cleaner**. Spray a small amount onto a clean microfiber cloth and gently wipe clean.

For quick, regular maintenance, we recommend our **Secretlab Leather Wipes**. Wipe down your chair and allow it to fully air dry before using.



Secretlab SoftWeave™ Fabric

Secretlab SoftWeave™ Fabric, like any other fabric, may become dirty over time. **Loose particles and dirt can be simply vacuumed up**, while any spills should be promptly blotted up with a dry cloth or paper towel. **DO NOT** rub into the fabric, as this may cause further staining.

A fabric cleaner, like our own **Secretlab Premium Deep Cleaning Fabric Foam Cleaner**, may be used to clean stubborn spots. Spray a small amount onto a clean microfiber cloth and gently wipe down in a circular motion.



Secretlab Microsuede

Some Secretlab chair variants feature microsuede accents. Unlike PRIME™ 2.0 leatherette, microsuede is not water-resistant, so avoid contact with water as much as possible.

To clean loose particles and dirt, use a **dry microfiber cloth to wipe against the grain of the microsuede**. Any spills should be promptly blotted up with a dry cloth or paper towel.

Mechanical Components

Components such as the armrests, multi-tilt mechanism, and hydraulics should not require regular maintenance, as long as they are used as intended. Should you encounter any issues with these parts, please reach out to us for help. If your chair is still within its warranty period, we are able to provide you with replacement parts if needed.

Important Magnet Safety Information for Secretlab Titan Evo Lite



This manual contains important safety information to help you handle neodymium magnets properly and avoid personal injury and damage to the magnets themselves. Read all the safety information below prior to installation and usage.

Handling

Exercise care when attaching parts with neodymium magnets to avoid being pinched. Neodymium magnets are also brittle. Avoid subjecting them to hard impacts to prevent breakage. If broken, dispose of pieces with care as they may be sharp.

Keep Magnets Away from Children and Pets

To help prevent serious magnet ingestion injuries, keep magnets that are small enough to be swallowed away from children and pets. Small magnets can also pose a choking hazard. Seek immediate medical attention if magnets are swallowed or inhaled.

Magnetic Media

Keep away from devices and products that can be damaged by strong magnetic fields (e.g. computer hard drives, credit cards and cassette tapes).

Medical Device

Neodymium magnets can interfere with pacemakers and other implanted medical devices. We recommend consulting your physician and medical device manufacturer for information specific to your medical device and whether you would need to maintain a minimum distance between your medical device and our product.

Allergies

Avoid contact with neodymium magnets if you have a nickel allergy.

Machining and Drilling

Do not drill or attempt to modify the magnets as neodymium magnet dust and powder are highly flammable.

Maintenance

Neodymium magnets will retain their magnetism and integrity for decades when handled, utilised and protected properly.

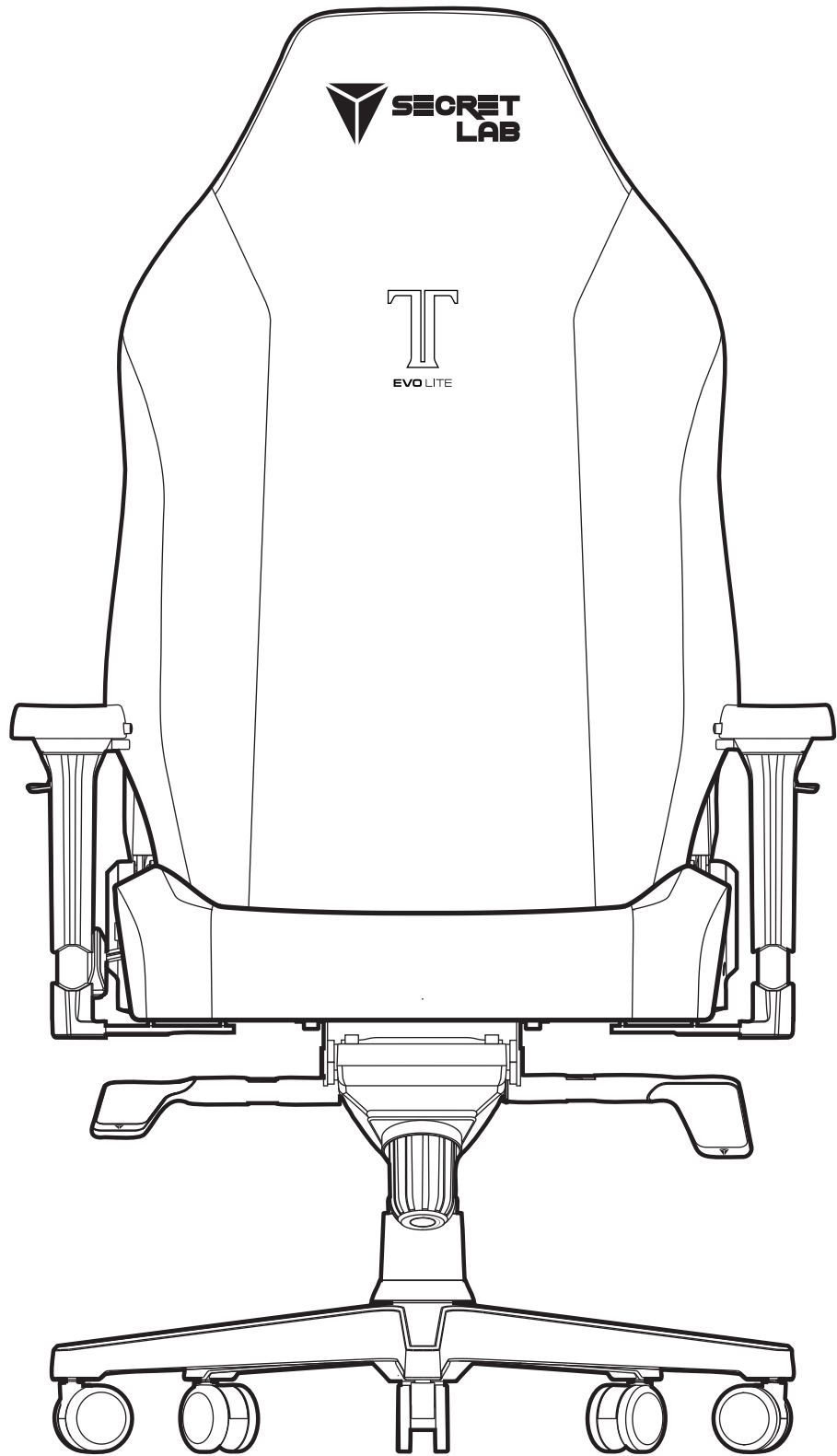

SECRET LAB TITAN EVO LITE SERIE

BENUTZERHANDBUCH

R XL

Pflegeanleitung

Die Reinigung und Wartung Ihres Secretlab Stuhls ist schnell und einfach. Wenn Sie ihn gut pflegen, wird Ihr Stuhl noch viele Jahre lang gut aussehen und Ihnen Komfort bieten.

Allgemeine Pflege



Gebrauchsanweisungen befolgen

Eine unsachgemäße Verwendung kann Ihren Stuhl beschädigen oder schlimmer, Verletzungen verursachen. Benutzen Sie Ihren Stuhl immer sicher.



Kontakt mit Schweiß minimieren

Schweiß ist säurehaltig und eine ständige Einwirkung kann die Oberschicht des Kunstleders beschädigen. Entfernen Sie Schweiß und Schmutz, indem Sie Ihren Stuhl regelmäßig mit einem leicht feuchten Tuch abwischen.



Kontakt mit bloßer Haut vermeiden

Die Ansammlung von Körperöl und die Reibung durch direkten Kontakt mit Ihrer Haut beeinflussen den pH-Wert des Kunstleders und können mit der Zeit seine Schutzschicht abbauen. Vermeiden Sie ständigen Kontakt mit nackter Haut, insbesondere in warmen, feuchten Umgebungen.



Von Flüssigkeiten fernhalten

Jede Form von Feuchtigkeit schadet der Polsterung Ihres Stuhls. Entfernen Sie verschüttete Flüssigkeiten sofort und setzen Sie sich erst auf Ihren Secretlab Stuhl, wenn Sie sich nach dem Duschen vollständig abgetrocknet haben.



Nicht missbrauchen

Selbst die härtesten Stühle können rauem und unsachgemäßem Gebrauch nicht standhalten. Halten Sie Ihren Stuhl von Stößen, Stürzen und scharfen Gegenständen fern.



Von direkter Hitze fernhalten

Starke Hitzeeinwirkung, beispielsweise durch einen Haartrockner, kann die Deckschicht des Kunstleders schädigen und seine Haltbarkeit, seinen Glanz oder seine Farbe beeinträchtigen. Bewahren Sie Ihren Stuhl an einem kühlen und trockenen Ort auf.



Haustiere fernhalten

Krallen und Zähne können die Polsterung und andere weiche Teile Ihres Stuhls beschädigen. Seien Sie im Umgang mit Ihren Haustieren besonders vorsichtig.

Nutzungs- und Sicherheitshinweise



Setzen Sie sich mit dem Rücken zur Rückenlehne in die Mitte des Stuhls.



Setzen Sie sich nicht an die Vorderkante des Stuhls.



Stehen Sie nicht auf dem Stuhl.



Benutzen Sie den Stuhl nicht mit mehr als einer Person.



Schieben Sie den Stuhl nicht herum, wenn eine Person darin sitzt.



Drücken Sie nicht die Rückenlehne nach unten, wenn eine Person zurückgelehnt ist.



Verlagern Sie nicht Ihr gesamtes Gewicht ausschließlich auf die Rückenlehne.



Bringen Sie Ihre Hand oder Finger nicht in die Nähe des Neigungsmechanismus.



Lassen Sie die rote Sicherheitslasche für die Neigungsverstellung festgeschraubt, um ein versehentliches Verstellen der Rückenlehne zu verhindern, wenn sich ein Kind in der Nähe befindet.

Polsterpflege

Während in den meisten Fällen ein feuchtes Tuch zur Reinigung Ihres Secretlab-Stuhls ausreicht, empfehlen wir für eine möglichst gründliche Entfernung von Schmutz und Flecken die Verwendung unserer speziell entwickelten Polsterreiniger und Pflegetücher in unserem Zubehörshop unter secretlab.eu/accessories.

Secretlab PRIME™ 2.0 Kunstleder

Secretlab PRIME™ Kunstleder ist schmutzabweisend und leicht zu reinigen. Bei Schmutz und leichten Flecken können Sie einfach **das Kunstleder mit einem angefeuchteten Mikrofasertuch sauber wischen**. Lassen Sie den Stuhl nach der Reinigung vollständig an der Luft trocknen.

Um beste Ergebnisse zu erzielen, verwenden Sie ein Lederreinigungsprodukt, wie zum Beispiel unseren eigenen **Secretlab Premium Lederreiniger**. Sprühen Sie eine kleine Menge auf ein sauberes Mikrofasertuch und wischen Sie vorsichtig.

Für eine schnelle und regelmäßige Pflege empfehlen wir unsere **Secretlab Lederreinigungstücher**. Wischen Sie Ihren Stuhl ab und lassen Sie ihn vor der Verwendung vollständig an der Luft trocknen.



Secretlab SoftWeave™ Gewebe

Secretlab SoftWeave™ kann, wie jeder andere Stoff auch, mit der Zeit schmutzig werden. **Lose Partikel und Schmutz können einfach mit dem Staubsauger entfernt werden**, während verschüttete Flüssigkeiten sofort mit einem trockenen Tuch oder Papiertuch aufgewischt werden sollten. Reiben Sie NICHT in den Stoff, da dies zu weiteren Flecken führen kann.

Ein Stoffreiniger, wie unser **Secretlab Premium Textil-Reinigungsschaum**, kann zur Reinigung hartnäckiger Flecken verwendet werden. Sprühen Sie eine kleine Menge auf ein sauberes Mikrofasertuch und wischen Sie vorsichtig.



Secretlab Microsuede

Einige Stuhlvarianten von Secretlab verfügen über Akzente aus Microsuede, einem Wildlederimitat. Im Gegensatz zu PRIME™ 2.0 Kunstleder ist Microsuede nicht wasserabweisend, daher sollten Sie den Kontakt mit Wasser so weit wie möglich vermeiden.

Um lose Partikel und Schmutz zu entfernen, verwenden Sie ein **trockenes Mikrofasertuch und wischen Sie gegen die Maserung des Wildlederimitats**. Verschüttete Flüssigkeiten sollten umgehend mit einem trockenen Tuch oder Papiertuch aufgenommen werden.

Mechanische Komponenten

Komponenten wie Armlehnen, Kippmechanismus und Hydraulik bedürfen bei bestimmungsgemäßer Verwendung keine regelmäßige Wartung. Sollten Sie Probleme mit diesen Teilen haben, wenden Sie sich bitte an uns. Befindet sich Ihr Stuhl noch innerhalb der Garantiezeit, können wir Ihnen bei Bedarf Ersatzteile zur Verfügung stellen.

Wichtige Informationen zum sicheren Umgang mit Magneten für den Secretlab TITAN Evo Lite



Dieses Handbuch enthält wichtige Sicherheitshinweise, die Ihnen helfen, richtig mit Neodym-Magneten umzugehen und Verletzungen und Schäden an den Magneten selbst zu vermeiden. Lesen Sie vor der Montage und Verwendung alle folgenden Sicherheitshinweise.

Handhabung

Seien Sie beim Anbringen von Teilen mit Neodym-Magneten vorsichtig, um ein Einklemmen zu vermeiden. Neodym-Magnete sind außerdem spröde. Vermeiden Sie harte Stöße, um einen Bruch zu verhindern. Wenn Teile zerbrochen sind, entsorgen Sie sie vorsichtig, da sie scharf sein können.

Halten Sie Magnete von Kindern und Haustieren fern

Um schwere Verletzungen durch das Verschlucken von Magneten zu vermeiden, halten Sie Magnete, die klein genug sind, um verschluckt zu werden, von Kindern und Haustieren fern. Auch kleine Magnete können eine Erstickungsgefahr darstellen. Suchen Sie sofort einen Arzt auf, wenn Magnete verschluckt oder eingeatmet werden.

Magnetische Medien

Halten Sie Magnete von Geräten und Produkten fern, die durch starke Magnetfelder beschädigt werden können (z. B. Computerfestplatten, Kreditkarten und Kassetten).

Medizinische Geräte

Neodym-Magnete können Herzschrittmacher und andere implantierte medizinische Geräte stören. Wir empfehlen Ihnen, sich an Ihren Arzt und die Hersteller medizinischer Geräte zu wenden, um spezifische Informationen zu Ihrem medizinischen Gerät zu erhalten und zu erfahren, ob Sie einen Mindestabstand zwischen Ihrem medizinischen Gerät und unserem Produkt einhalten müssen.

Allergien

Vermeiden Sie den Kontakt mit Neodym-Magneten, wenn Sie an einer Nickelallergie leiden.

Bearbeiten und Anbohren

Bohren Sie die Magnete nicht an und versuchen Sie nicht, sie zu modifizieren, da Neodym-Magnetstaub und -pulver leicht entflammbar sind.

Wartung

Neodym-Magnete behalten ihren Magnetismus und ihre Integrität über Jahrzehnte hinweg, wenn sie ordnungsgemäß gehandhabt, verwendet und geschützt werden.



SECRET LAB TITAN EVO LITE SERIES

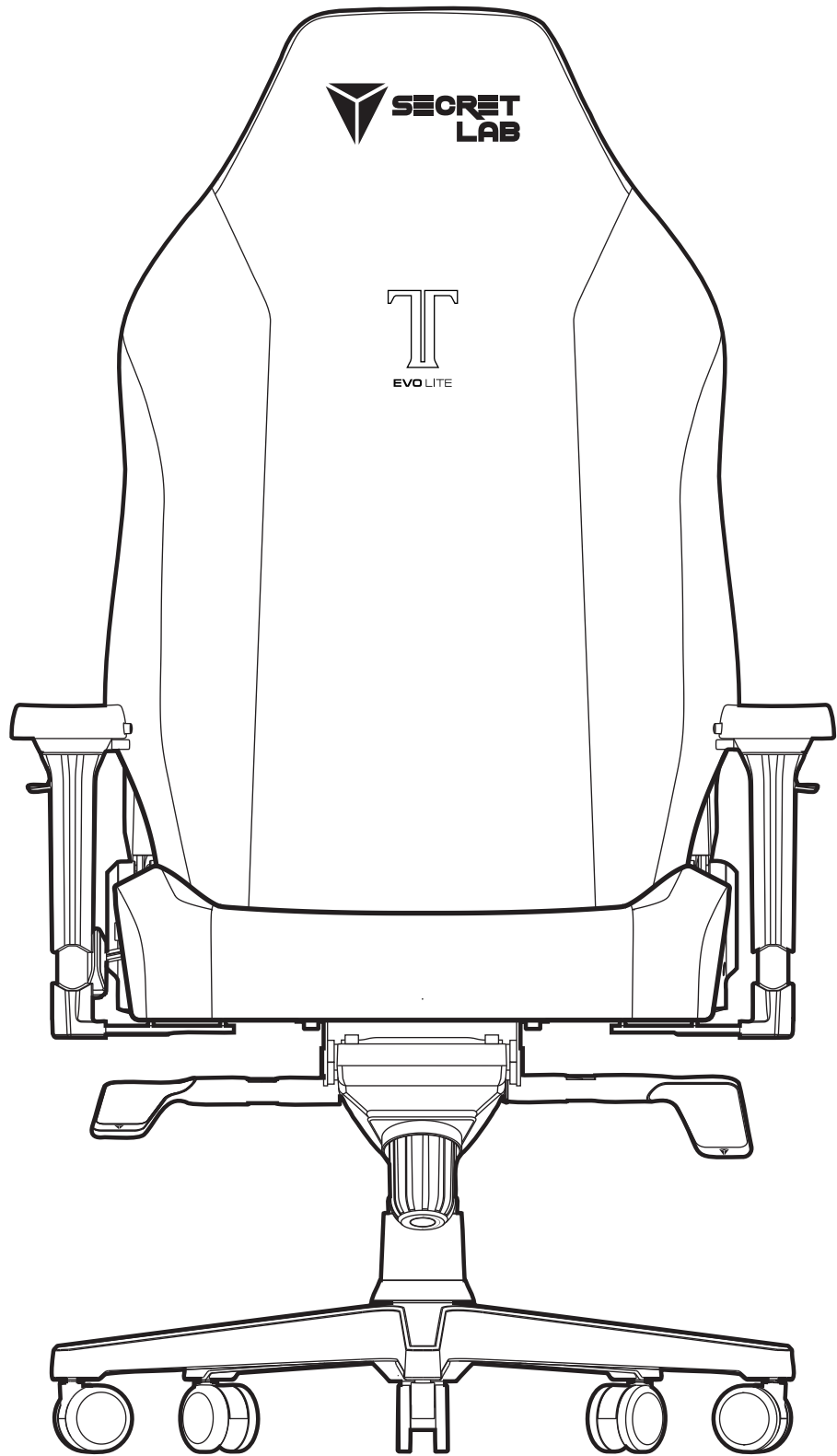

MANUEL D'UTILISATION

R XL

Guide d'entretien

Le nettoyage et l'entretien de votre chaise Secretlab sont rapides et faciles. si vous en prenez soin, votre chaise restera belle et confortable pendant de nombreuses années.

Entretien Général



Suivez les instructions d'utilisation

Une mauvaise utilisation peut endommager votre chaise ou, pire encore, provoquer des blessures. Utilisez toujours votre chaise en toute sécurité.



Minimisez l'exposition à la transpiration

La transpiration est acide et une exposition constante peut dégrader la couche supérieure du similicuir. Éliminez la transpiration et la saleté en essuyant régulièrement votre chaise avec un chiffon légèrement humide.



Éviter le contact direct avec la peau nue

L'accumulation d'huile corporelle et les frottements dus au contact direct avec la peau affectent le pH du similicuir et peuvent dégrader son revêtement protecteur au fil du temps. Évitez tout contact permanent avec la peau nue, en particulier dans les environnements chauds et humides.



Tenir à l'écart des liquides

Toute forme d'humidité est préjudiciable au revêtement de votre fauteuil. Nettoyez immédiatement tout liquide renversé et ne vous asseyez sur votre chaise Secretlab qu'après l'avoir complètement séché.



Ne la maltraitez pas

Même la plus robuste des chaises ne peut résister à une utilisation brutale et inappropriée. Gardez votre fauteuil à l'abri des chocs, des chutes et des objets pointus.



Tenir à l'écart de la chaleur directe

L'exposition à une chaleur élevée, comme celle d'un sèche-cheveux, peut compromettre le revêtement supérieur du similicuir et affecter sa durabilité, sa brillance ou sa couleur. Gardez votre fauteuil dans un endroit frais et sec.



Tenir les animaux à l'écart

Les griffes et les dents peuvent endommager le revêtement et les autres parties souples de votre fauteuil. Faites très attention à vos animaux de compagnie.

Instructions d'utilisation et de sécurité



Asseyez-vous au centre de la chaise avec le dos contre le dossier.



Ne vous asseyez pas sur le bord avant de la chaise.



Ne vous mettez pas debout sur la chaise.



N'utilisez pas la chaise pour plus d'une personne.



Ne poussez pas la chaise lorsqu'une personne est assise dessus.



N'appuyez pas sur le dossier lorsqu'une personne est allongée.



Ne placez pas tout votre poids sur le dossier uniquement.



Ne placez pas votre main ou vos doigts près du mécanisme d'inclinaison.



Gardez la languette rouge de sécurité vissée en place pour éviter tout réglage accidentel du dossier lorsqu'il y a un enfant dans les alentours.

Entretien des revêtements

Bien qu'un chiffon humide suffise pour nettoyer votre chaise Secretlab dans la plupart des cas, nous vous recommandons d'utiliser nos nettoyants pour revêtements et nos lingettes spécialement formulés dans notre boutique d'accessoires sur secretlab.eu/fr/collections/accessories pour éliminer au mieux la saleté et les taches.

Similicuir Secretlab PRIME™ 2.0

Le Similicuir Secretlab PRIME™ 2.0 est résistant aux taches et est facile à nettoyer. Pour la saleté et les taches légères, vous pouvez simplement **nettoyer le similicuir à l'aide d'un chiffon en microfibre humidifié avec un peu d'eau**. Laissez la chaise sécher complètement à l'air libre après le nettoyage.

Pour obtenir de meilleurs résultats, utilisez un produit de nettoyage pour le similicuir, tel que notre propre **nettoyant pour similicuir Secretlab Premium**. Vaporisez une petite quantité sur un chiffon en microfibres propre et essuyez-le délicatement.

Pour un entretien rapide et régulier, nous recommandons nos **lingettes pour similicuir Secretlab**. Essayez votre chaise et laissez-la sécher complètement à l'air libre avant de l'utiliser.



Tissu Secretlab SoftWeave™

Le tissu Secretlab SoftWeave™, comme tout autre tissu, peut se salir avec le temps. **Les particules non adhérentes et la saleté peuvent être simplement aspirées**, tandis que les liquides renversés doivent être rapidement épongés à l'aide d'un chiffon sec ou d'une serviette en papier. NE PAS frotter le tissu car cela risquerait d'aggraver les taches.

Un nettoyant pour tissu, comme notre mousse **nettoyante pour tissu Secretlab Premium**, peut être utilisé pour nettoyer les taches tenaces. Vaporisez le une petite quantité sur un chiffon en microfibres propre et essuyez-le délicatement.



Simili daim Secretlab

Certaines éditions de chaises Secretlab présentent des accents en simili-daim. Contrairement au similicuir PRIME™ 2.0, le simili-daim n'est pas résistant à l'eau, il faut donc éviter autant que possible tout contact avec l'eau.

Pour nettoyer les particules et la saleté, **utilisez un chiffon sec en microfibre pour essuyer contre le grain du simili-daim**. Tout liquide renversé doit être rapidement épongé à l'aide d'un chiffon sec ou d'une serviette en papier.

Composants Mécaniques

Les composants tels que les accoudoirs, le mécanisme de basculement multiple et le système hydraulique ne devraient pas nécessiter d'entretien régulier tant qu'ils sont utilisés comme prévu. Si vous rencontrez des problèmes avec ces pièces, n'hésitez pas à nous contacter pour obtenir de l'aide. Si votre fauteuil est encore sous garantie, nous pouvons vous fournir des pièces de rechange si nécessaire.

Informations importantes sur la sécurité des aimants pour la Secretlab TITAN Evo Lite



Ce manuel contient des informations de sécurité importantes pour vous aider à manipuler correctement les aimants en néodyme et éviter les blessures et les dommages aux aimants eux-mêmes. Lisez toutes les informations de sécurité ci-dessous avant installation et utilisation.

Manipulation

Soyez prudent lorsque vous fixez des pièces avec des aimants en néodyme afin d'éviter d'être pincé. Les aimants en néodyme sont également fragiles. Évitez de les soumettre à des chocs violents pour éviter qu'ils ne se cassent. S'ils sont cassés, retirez les morceaux avec précaution car ils peuvent être tranchants.

Tenir les aimants à l'écart des enfants et des animaux domestiques

Pour éviter les blessures graves dues à l'ingestion d'aimants, tenez les aimants suffisamment petits pour être avalés hors de portée des enfants et des animaux domestiques. Les petits aimants peuvent également présenter un risque d'étouffement. En cas d'ingestion ou d'inhalation d'aimants, consultez immédiatement un médecin..

Média magnétiques

Tenir à l'écart des appareils et des produits qui peuvent être endommagés par des champs magnétiques puissants (disques durs d'ordinateurs, cartes de crédit et cassettes, par exemple).

Appareils médicaux

Les aimants en néodyme peuvent interférer avec les stimulateurs cardiaques et autres appareils médicaux implantés. Nous vous recommandons de consulter votre médecin et le fabricant de votre appareil médical pour obtenir des informations spécifiques à propos de votre appareil médical et savoir si vous devez maintenir une distance minimale entre votre appareil médical et notre produit.

Allergies

Évitez tout contact avec les aimants en néodyme si vous êtes allergique au nickel.

Usinage et perçage

Ne percez pas les aimants et n'essayez pas de les modifier car la poussière et la poudre des aimants en néodyme sont hautement inflammables.

Entretien

Les aimants en néodyme conservent leur magnétisme et leur intégrité pendant des décennies s'ils sont manipulés, utilisés et protégés correctement.



SECRETLAB TITAN EVO LITE SERIES

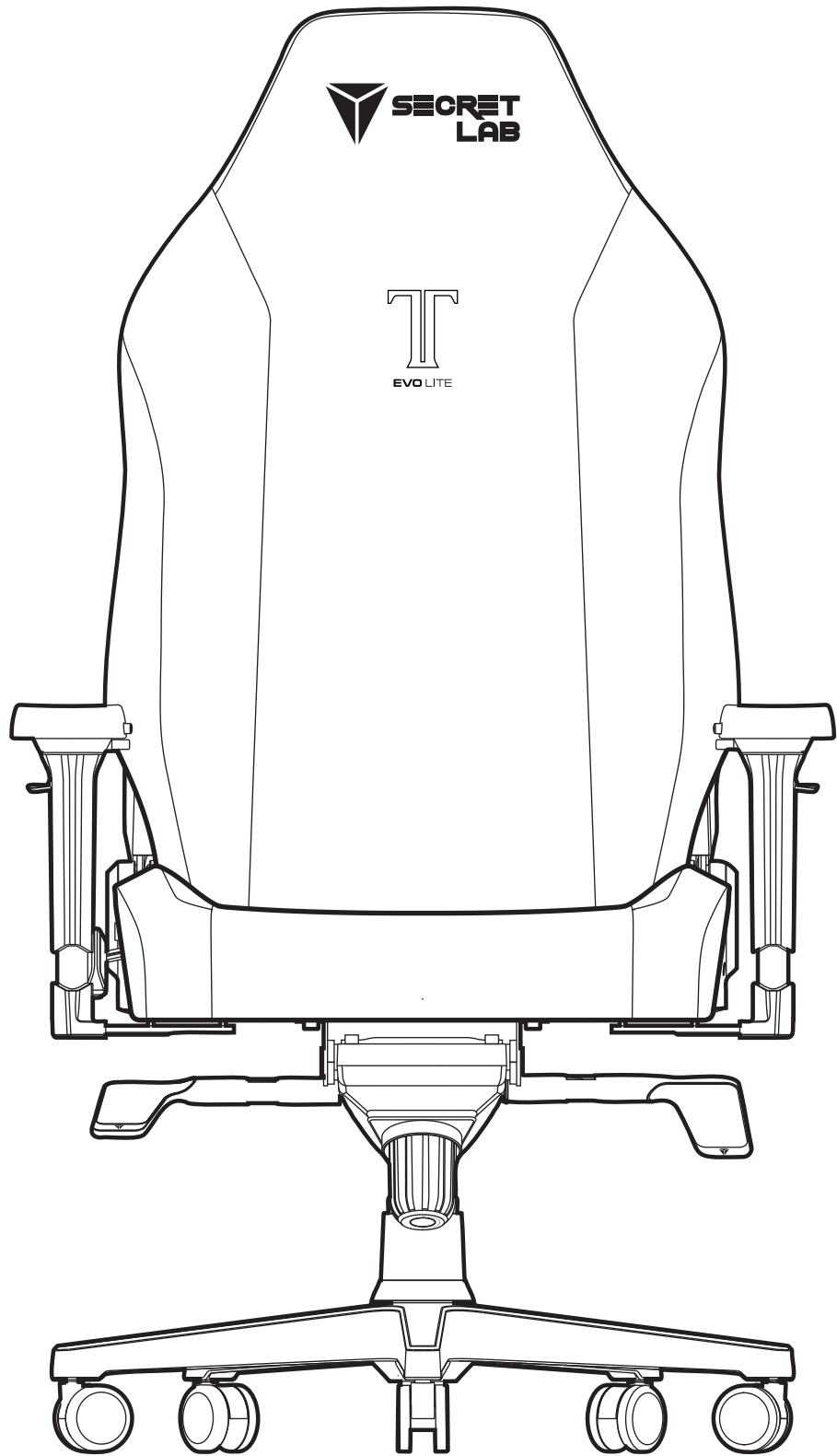

GEBRUIKERSHANDLEIDING

R XL



GEBRUIKERSHANDLEIDING

INHOUD

Handleiding voor nazorg	2
Algemeen onderhoud	2
Gebruiks- en veiligheidsinstructies	2
Bekleding onderhoud	3
Mechanische onderdelen	3
Belangrijke Magneet Veiligheids Informatie	4

ANDERE TALEN

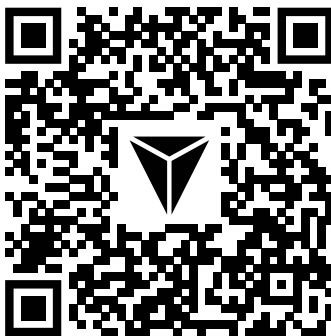

To view this manual in the following languages, please scan the QR Code to the left.

Pour consulter ce manuel dans les langues suivantes, veuillez scanner le QR code à gauche.

Um dieses Handbuch in den folgenden Sprachen anzuzeigen, scannen Sie bitte den QR-Code auf der linken Seite.

Scan de QR-code naar links om deze handleiding in de volgende talen te bekijken.

本マニュアルを以下の言語でご覧になるには、左のQRコードをスキャンしてください。

이 설명서를 다음 언어로 보시려면 왼쪽에 있는 QR 코드를 스캔하세요.

เพื่อดูคู่มือนี้ในภาษาต่าง ๆ โปรดสแกน QR Code ที่อยู่ด้านซ้าย

Để xem sổ tay hướng dẫn này bằng ngôn ngữ khác, vui lòng quét Mã QR ở bên trái.

Untuk melihat panduan ini dalam bahasa lainnya, silakan scan QR code di sebelah kiri.

باجتسالا زم رلي ءوض حسم ءارج اى جري، ءي لال ءاغل لال اب لي لءل اءه ضرع ل
بناجل اى ع ل حص وءل ءع يرسل

Nazorg Handleiding

Het reinigen en onderhouden van je Secretlab stoel is snel en gemakkelijk. Als je er goed voor zorgt, blijft je stoel er goed uitzien en zal hij je jarenlang comfortabel houden.

Algemene Zorg



Volg de gebruiksinstructies

Verkeerd gebruik kan de stoel beschadigen of, erger nog, letsel veroorzaken. Gebruik de stoel altijd veilig.



Minimaliseer blootstelling aan transpiratie

Transpiratievocht is zuur en een constante blootstelling kan de toplaag van het kunstleer aantasten. Verwijder transpiratie en vuil door je stoel regelmatig af te nemen met een licht vochtig doekje.



Vermijd direct contact met de blote huid

De opbouw van lichaamssolie en wrijving door direct contact met je huid beïnvloedt de pH-waarde van het kunstleer en kan de beschermende laag na verloop van tijd aantasten. Vermijd voortdurend contact met de blote huid, vooral in warme, vochtige omgevingen.



Blijf uit de buurt van vloeistoffen

Elke vorm van vocht is schadelijk voor de bekleding van de stoel. Ruim gemorste vloeistoffen onmiddellijk op en ga pas op je Secretlab stoel zitten nadat je je volledig hebt afgedroogd na het douchen.



Misbruik het niet

Zelfs de sterkste stoel is niet bestand tegen ruw en oneigenlijk gebruik. Houd de stoel uit de buurt van botsingen vallen en scherpe voorwerpen.



Blijf uit de buurt van directe hitte

Blootstelling aan hoge hitte, zoals van een haardroger, kan de toplaag van het kunstleer aantasten, waardoor de duurzaamheid, glans of kleur wordt aangetast. Houd de stoel op een koele en droge plaats.



Houd huisdieren uit de buurt

Klauwen en tanden kunnen de bekleding en andere zachte delen van je stoel beschadigen. Neem extra voorzichtigheid in acht rond je huisdieren.

Gebruik & Veiligheid Instructies



Ga in het midden van de stoel zitten, met je rug tegen de rugleuning.



Ga niet op de voorste rand van de stoel zitten.



Ga niet op de stoel staan.



Gebruik de stoel niet meer dan één persoon



Duw de stoel niet rond als iemand er op zit.



Duw niet op de de rugleuning wanneer een persoon achterover leunt.



Plaats niet al je gewicht op slechts de rugleuning.



Plaats je hand of vingers niet in de buurt van het kantelmechanisme.



Houd het rode veiligheidsslijpje vastgeschroefd om te voorkomen dat de rugleuning per ongeluk aanpassingen maakt als er een kind in de buurt is.

Bekleding Onderhoud

Hoewel een vochtige doek in de meeste gevallen volstaat om je Secretlab-stoel schoon te maken, raden we je aan om onze speciaal samengestelde bekledingsreinigers en -doekjes te gebruiken in onze Accessories Store op secretlab.eu/nl/accessories voor de meest grondige verwijdering van vuil en vlekken.

Secretlab PRIME™ 2.0 Kunstleer

Secretlab PRIME™ kunstleer is vlekbestendig en gemakkelijk schoon te maken. Voor vuil en lichte vlekkenje kunt het leer gewoon **schoonvegen met een microvezeldoek bevochtigd met een beetje water**. Laat de stoel na het schoonmaken volledig aan de lucht drogen.

Gebruik voor de beste resultaten een reinigingsproduct voor leer, zoals onze eigen **Secretlab Premium Leather Cleaner**. Spuit een kleine hoeveelheid op een schone microvezeldoek en veeg voorzichtig schoon.

Voor snel en regelmatig onderhoud raden we onze **Secretlab Leather Wipes** aan. Veeg je stoel en laat hem volledig aan de lucht drogen voordat je hem gebruikt.



Secretlab SoftWeave™ Stof

Secretlab SoftWeave™ Stof kan, net als elke andere stof, na verloop van tijd vuil worden. **Losse deeltjes en vuil kunnen gewoon worden opgezogen**, terwijl alle morserijen met een droge doek of papieren handdoek schoongemaakt kunnen worden. NIET in de stof wrijven, dit kan extra vlekken veroorzaken.

Een textielreiniger, zoals onze eigen **Secretlab Premium Deep Cleaning Fabric Foam Cleaner**, kan worden gebruikt om hardnekkige vlekken schoon te maken. Spuit een kleine hoeveelheid op een schone microvezeldoek en veeg voorzichtig schoon.



Secretlab Microsuède

Sommige Secretlab stoelvarianten hebben microsuède accenten. In tegenstelling tot PRIME™ 2.0 Kunstleer, is microsuède niet waterbestendig, dus vermijd contact met water zoveel mogelijk.

Veeg met een droge microvezeldoek tegen de nerf van het microsuède om losse deeltjes en vuil te verwijderen. Gemorste vloeistoffen moeten onmiddellijk worden opgenomen met een droge doek of papieren handdoek.

Mechanische Onderdelen

Onderdelen zoals de armleningen, het multi-kantelmechanisme en de hydrauliek hebben geen regelmatig onderhoud nodig, zolang ze worden gebruikt zoals bedoeld. Mocht je problemen ondervinden met deze onderdelen, neem dan contact met ons op voor hulp. Als je stoel nog binnen de garantieperiode valt, kunnen we indien nodig vervangende onderdelen leveren.

Belangrijke veiligheidsinformatie voor magneten

Informatie voor Secretlab TITAN Evo Lite



Deze handleiding bevat belangrijke veiligheidsinformatie om op de juiste manier met neodymium magneten om te gaan en persoonlijk letsel en schade aan de magneten zelf te voorkomen. Lees alle veiligheidsinformatie hieronder voor de daadwerkelijke installatie en het gebruik.

Omgaan

Wees voorzichtig bij het bevestigen van onderdelen met neodymiummagneten om te voorkomen dat ze gekneld raken. Neodymium magneten zijn ook broos. Stel ze niet bloot aan harde stoten om breuken te voorkomen. Als ze breken, gooi ze dan met zorg weg, aangezien ze kunnen scherp zijn.

Houd magneten uit de buurt van kinderen en huisdieren

Houd magneten die klein genoeg zijn om te worden ingeslikt uit de buurt van kinderen en huisdieren om ernstig letsel door het inslikken van magneten te voorkomen. Kleine magneten kunnen ook verstikkingsgevaar opleveren. Zoek onmiddellijk medische hulp als magneten worden ingeslikt of ingeademd.

Magnetische media

Blijf uit de buurt van apparaten en producten die beschadigd kunnen raken door sterke magnetische velden (zoals harde schijven van computers, creditcards en cassettebandjes).

Medisch Apparaat

Neodymium magneten kunnen interfereren met pacemakers en andere geïmplanteerde medische apparaten. We raden je aan je arts en de fabrikant van je medische apparaat te raadplegen voor informatie die specifiek is voor uw medische apparaat en of u een minimale afstand moet aanhouden tussen uw medische apparaat en ons product.

Allergieën

Vermijd contact met neodymium magneten als je een nikkelallergie hebt.

Machines en Boren

Boor niet of probeer niet de magneten te modificeren omdat neodymiummagneet stof en poeder vlambaar is.

Onderhoud

Neodymiummagneten zullen hun magnetische kracht en volledigheid voor decennia houden, wanneer ze met zorg worden behandeld en beschermd worden.



SECRETLAB TITAN EVO LITE SERIES

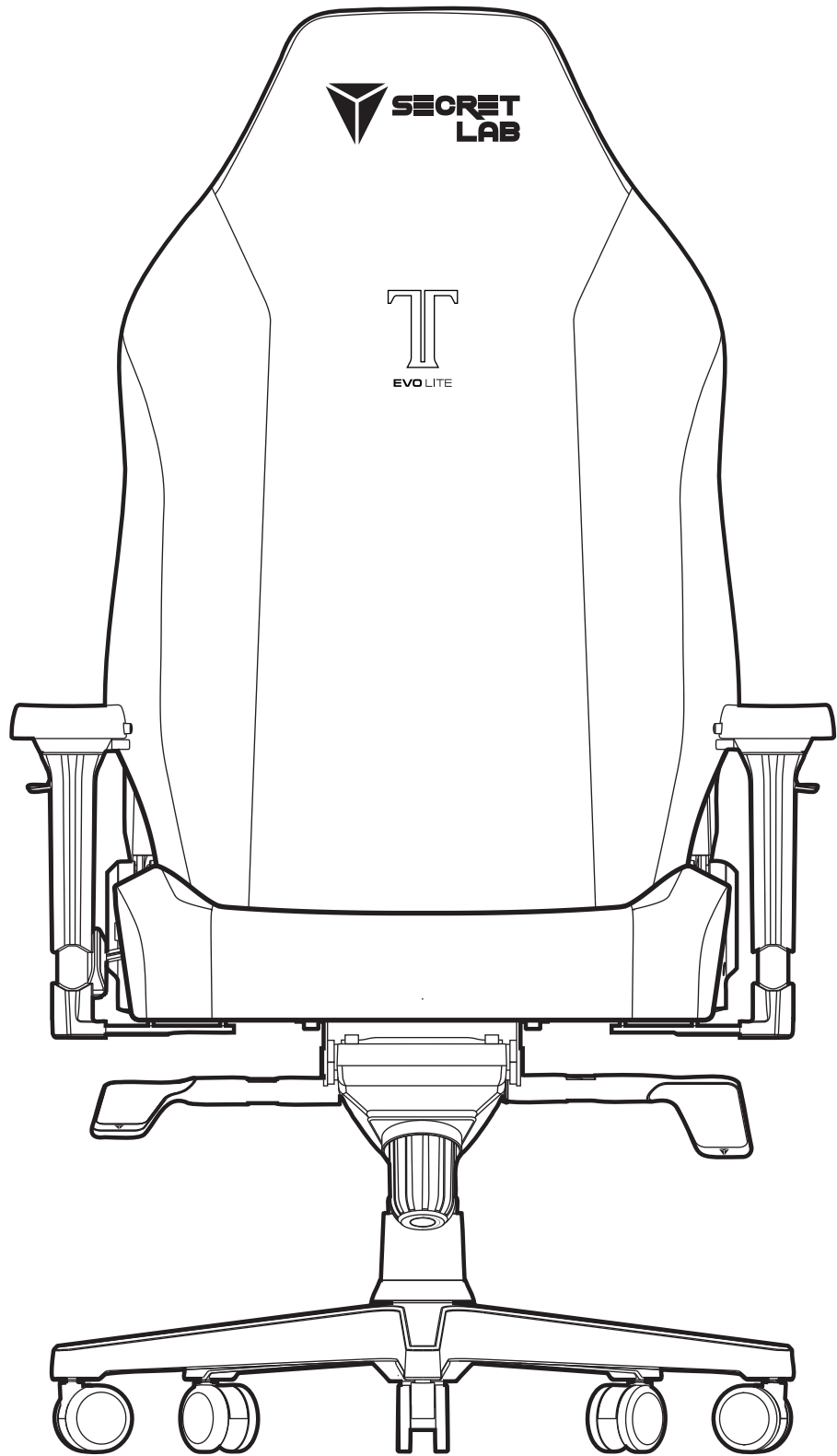

MANUAL DE USUARIO

R XL



MANUAL DE USUARIO

CONTENIDO

Guía de Cuidado	2
Cuidado General	2
Instrucciones de Uso y Seguridad	2
Cuidado de la Tapicería	3
Componentes Mecánicos	3
Información Importante Sobre la Seguridad de Los Imanes	4

OTROS IDIOMAS

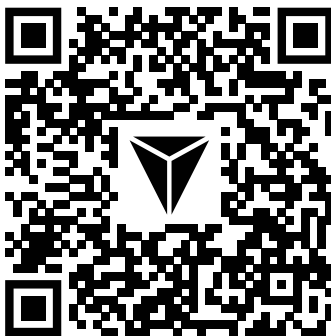

To view this manual in the following languages, please scan the QR Code to the left.

Pour consulter ce manuel dans les langues suivantes, veuillez scanner le QR code à gauche.

Um dieses Handbuch in den folgenden Sprachen anzuzeigen, scannen Sie bitte den QR-Code auf der linken Seite.

Scan de QR-code naar links om deze handleiding in de volgende talen te bekijken.

本マニュアルを以下の言語でご覧になるには、左のQRコードをスキャンしてください。

이 설명서를 다음 언어로 보시려면 왼쪽에 있는 QR 코드를 스캔하세요.

เพื่อดูคู่มือนี้ในภาษาต่าง ๆ โปรดสแกน QR Code ที่อยู่ด้านซ้าย

Để xem sổ tay hướng dẫn này bằng ngôn ngữ khác, vui lòng quét Mã QR ở bên trái.

Untuk melihat panduan ini dalam bahasa lainnya, silakan scan QR code di sebelah kiri.

باجتسالا زم رلي ءؤوض ءسم ءارج اى ءري ءي لال ال ءاغل لال اب لي ل دل ا اذه ضرع ل
بناجال اى عل ءص و مل ا ءع يرسل

Guía de Cuidado

La limpieza y el mantenimiento de tu silla Secretlab son rápidos y sencillos. Si la cuidas adecuadamente, mantendrá su apariencia y te ofrecerá comodidad durante muchos años.

Cuidado General



Sigue las instrucciones de uso

Un uso incorrecto podría causar daños a tu silla o, peor aún, resultar en lesiones. Siempre utiliza tu silla de manera segura.



Reduce la exposición a la transpiración

La transpiración contiene ácidos que, con una exposición prolongada, pueden degradar el revestimiento superior de la polipiel. Mantén la silla limpia y libre de sudor y suciedad mediante una limpieza periódica con un paño ligeramente húmedo.



Evita el contacto directo con la piel desnuda

La acumulación de grasa corporal y la fricción que ocurre al tener un contacto directo con tu piel pueden alterar el pH del cuero sintético y, con el tiempo, degradar su revestimiento protector. Es recomendable evitar un contacto prolongado con la piel desnuda, especialmente en condiciones de calor y ambientes húmedos.



Mantén alejada la silla de los líquidos

Cualquier tipo de humedad puede dañar la tapicería de tu silla. Limpia cualquier derrame de inmediato y siéntate en tu silla Secretlab solo cuando te hayas secado totalmente después de una ducha.



Úsala de manera adecuada

Incluso la silla más resistente no puede resistir un uso brusco e inadecuado. Mantén tu silla alejada de golpes, caídas y objetos afilados.



Mantén la silla lejos del calor directo

La exposición a altas temperaturas, como las de un secador de pelo, puede dañar el revestimiento superior de la polipiel, afectando su durabilidad, brillo y color. Por lo tanto, procura mantener la silla en un lugar fresco y seco.



Mantén la silla fuera del alcance de las mascotas

Las garras y los dientes de las mascotas pueden dañar la tapicería y otras partes delicadas de tu silla. Sé cauteloso cuando haya mascotas cerca.

Instrucciones de Utilización y Seguridad



Siéntate en el centro de la silla, con la espalda apoyada en el respaldo.



No te sientes en el borde de la silla.



No te pongas de pie en la silla.



No uses la silla con más de una persona.



No empujes la silla cuando una persona esté sentada en ella.



No empujes hacia atrás el respaldo cuando una persona esté reclinada.



No apoyes todo tu peso solo en el respaldo.



No acerques la mano ni los dedos al mecanismo de reclinación.



Mantén asegurada la lengüeta roja de seguridad del mecanismo de reclinado para prevenir ajustes involuntarios del respaldo cuando haya niños cerca.

Cuidado de la Tapicería

Aunque en la mayoría de los casos un paño húmedo será suficiente para limpiar tu silla Secretlab, te sugerimos echar un vistazo a nuestros limpiadores y toallitas para tapicerías, especialmente formulados y disponibles en nuestra Tienda de accesorios en accessories.secretlab.co. Estos productos ayudarán a eliminar la suciedad y las manchas de manera más completa.

Polipiel Secretlab PRIME™ 2.0

La polipiel Secretlab PRIME™ es resistente a las manchas y fácil de limpiar. Para la suciedad y manchas leves, puedes simplemente **pasar un paño de microfibra ligeramente humedecido con agua por la polipiel**. Después de limpiarla, asegúrate de dejar que la silla se seque completamente al aire.

Para obtener los mejores resultados, te recomendamos utilizar un producto de limpieza para cuero, como nuestro **Limpiador de Piel Premium Secretlab**. Rocía una pequeña cantidad sobre un paño de microfibra limpio y limpia la superficie con suavidad y cuidado.

Para un mantenimiento rápido y regular, te sugerimos utilizar nuestras **Toallitas para Piel Secretlab**. Limpia tu silla y asegúrate de que se seque completamente al aire antes de volver a utilizarla.



Tejido Secretlab SoftWeave™

El tejido SoftWeave™ de Secretlab, al igual que cualquier otro tejido, puede acumular suciedad con el tiempo. **Las partículas sueltas y la suciedad se pueden eliminar con facilidad mediante una aspiradora**, y los derrames deben secarse rápidamente con un paño seco o papel de cocina. **EVITA** frotar el tejido, ya que podrías ocasionar manchas adicionales.

Puedes emplear un limpiador específico para tejidos, como nuestro **Limpiador Premium de Espuma para Tejidos de Limpieza Profunda Secretlab**, para tratar manchas difíciles. Rocía una pequeña cantidad sobre un paño de microfibra y procede a limpiar con suavidad.



Ante Sintético Secretlab

Algunas variantes de la silla Secretlab cuentan con detalles de ante sintético. A diferencia de la polipiel PRIME™ 2.0, el ante sintético no es resistente al agua, por lo que es importante evitar el contacto con el agua en la medida de lo posible.

Para limpiar partículas sueltas y suciedad, utiliza un **pañó de microfibra seco y frótalo en dirección contraria a la del ante sintético**. En caso de derrames, sécalos rápidamente con un paño seco o papel de cocina.

Componentes Mecánicos

Elementos como los reposabrazos, el mecanismo de inclinación múltiple y el sistema hidráulico no deberían necesitar mantenimiento regular si se utilizan de acuerdo a su propósito. Si experimentas problemas con estas partes, te recomendamos que te pongas en contacto con nosotros para obtener asistencia. Si tu silla todavía está dentro del período de garantía, también podemos proporcionarte piezas de repuesto si es necesario.

Información importante sobre la seguridad de los imanes de la Secretlab TITAN Evo Lite



Este manual incluye información de seguridad esencial para ayudarte a manejar adecuadamente los imanes de neodimio y prevenir lesiones personales y daños a los propios imanes. Lee detenidamente toda la información de seguridad que se presenta a continuación antes de proceder con la instalación y el uso.

Manipulación

Ten precaución al manipular piezas con imanes de neodimio para evitar cualquier pinchazo. Ten en cuenta también que los imanes de neodimio son frágiles, así que evita impactos fuertes para prevenir roturas. En caso de romperse, desecha las piezas con cuidado, ya que pueden presentar bordes afilados.

Mantén los imanes fuera del alcance de niños y mascotas

Para prevenir posibles lesiones graves debido a la ingestión de imanes, asegúrate de mantener los imanes de tamaño pequeño lejos de los niños y las mascotas. Los imanes pequeños también pueden representar un riesgo de asfixia. Si alguno se ingiere o inhala, busca atención médica de inmediato.

Medios magnéticos

Evita acercarte a dispositivos y productos susceptibles de dañarse por campos magnéticos intensos, como discos duros de computadoras, tarjetas de crédito y cintas de casete.

Dispositivos médicos

Los imanes de neodimio pueden causar interferencias con marcapasos y otros dispositivos médicos implantados. Te aconsejamos consultar tanto con tu médico como con el fabricante de tu dispositivo médico para obtener información específica sobre tu situación. Esto te permitirá saber si es necesario mantener una distancia mínima entre tu dispositivo médico y nuestro producto.

Alergias

Si eres alérgico al níquel, evita el contacto con imanes de neodimio.

Mecanizado y taladrado

No intentes taladrar ni modificar los imanes, ya que el polvo generado por los imanes de neodimio es altamente inflamable.

Mantenimiento

Los imanes de neodimio mantendrán su magnetismo e integridad a lo largo de décadas si se manipulan, usan y protegen de manera apropiada.



SECRETLAB TITAN EVO LITE SERIES

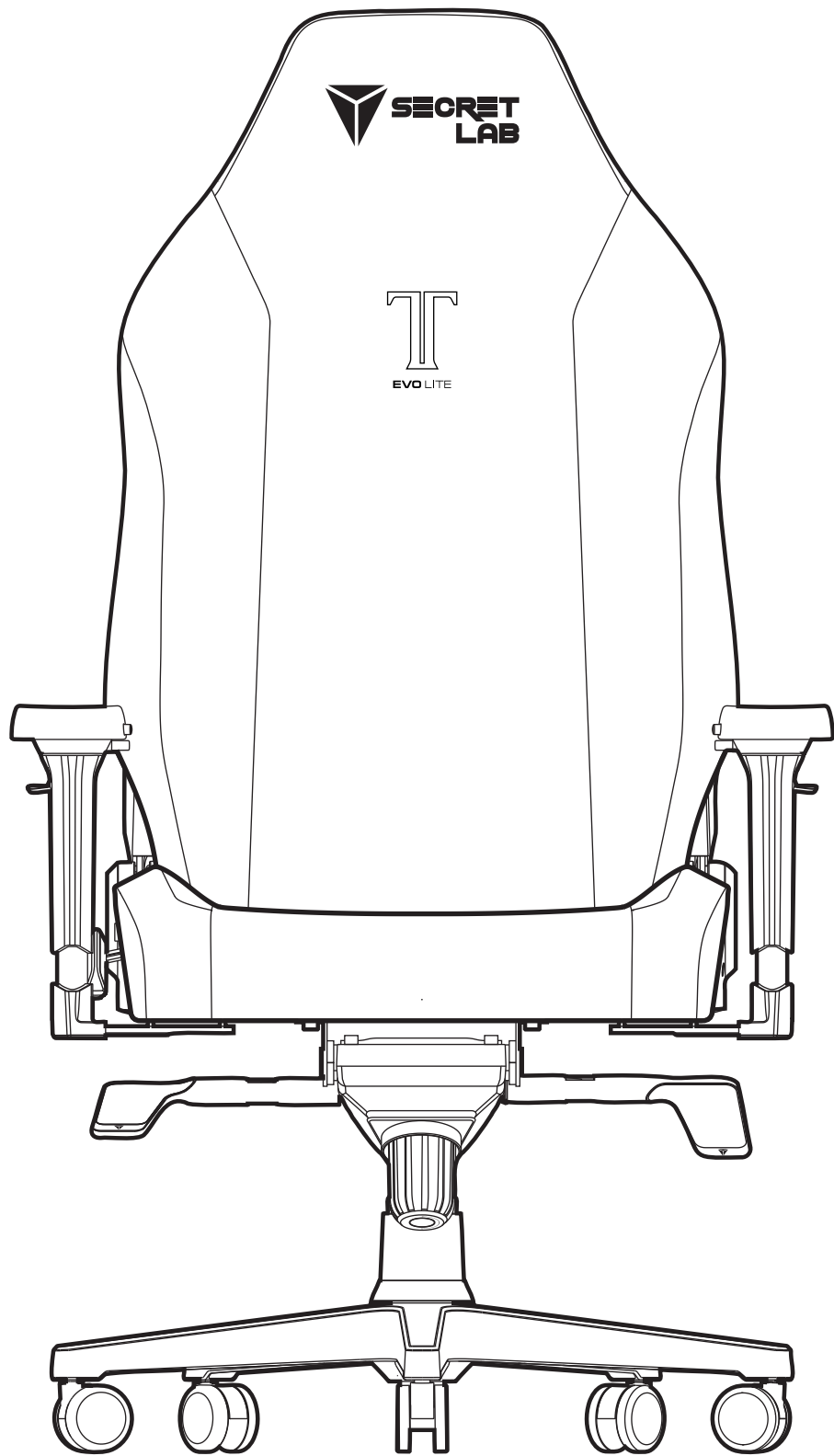

MANUALE UTENTE

R XL



CONTENUTO DEL MANUALE UTENTE

Guida Post-Vendita	2
Cura Generale	2
Istruzioni d'Uso e Sicurezza	2
Cura del Rivestimento	3
Componenti Meccaniche	3
Informazioni Importanti di Sicurezza del Magnete	4

ALTRE LINGUE



To view this manual in the following languages, please scan the QR Code to the left.

Pour consulter ce manuel dans les langues suivantes, veuillez scanner le QR code à gauche.

Um dieses Handbuch in den folgenden Sprachen anzuzeigen, scannen Sie bitte den QR-Code auf der linken Seite.

Scan de QR-code naar links om deze handleiding in de volgende talen te bekijken.

本マニュアルを以下の言語でご覧になるには、左のQRコードをスキャンしてください。

이 설명서를 다음 언어로 보시려면 왼쪽에 있는 QR 코드를 스캔하세요.

เพื่อดูคู่มือนี้ในภาษาต่าง ๆ โปรดสแกน QR Code ที่อยู่ด้านซ้าย

Để xem sổ tay hướng dẫn này bằng ngôn ngữ khác, vui lòng quét Mã QR ở bên trái.

Untuk melihat panduan ini dalam bahasa lainnya, silakan scan QR code di sebelah kiri.

باجتسالا زم رلي ءوض حسم ءارج اى جري، ءي لال ال ءاغل لال اب لي لءل اءه ضرع ل
بناجل ال ال ع حصوم ل ءع يرسل

Guida Post-Vendita

Provvedere alla pulizia e alla manutenzione della sedia Secretlab è facile e veloce. Con la cura giusta, la sedia continuerà ad apparire al meglio e ti terrà comodo ancora per tanti anni.

Cura Generale



Seguire le istruzioni d'uso

L'uso improprio può danneggiare la sedia, o peggio, causare lesioni. Usare sempre la sedia in modo sicuro.



Minimizzare l'esposizione alla traspirazione

La traspirazione è acida e l'esposizione costante può compromettere il rivestimento in similpelle. Eliminare traspirazione e sporco pulendo regolarmente la sedia con un panno leggermente umido.



Evitare il contatto diretto con la pelle nuda

L'accumulo di olio corporeo e la frizione per il contatto diretto con la pelle, ha conseguenze sul pH della similpelle e, col tempo, potrebbe comprometterne il rivestimento protettivo. Evitare il contatto costante con la pelle nuda, soprattutto in ambienti caldi e umidi.



Tenere lontano dai liquidi

Qualsiasi forma di fluido è dannoso per il rivestimento della sedia. Ripulire immediatamente qualsiasi fuoriuscita e sedersi sulla sedia Secretlab solo dopo essersi completamente asciugati dopo la doccia.



Non Abusarne

Anche le sedie più dure non possono resistere all'utilizzo rude e improprio. Tenere la sedia lontano da impatti, cadute e oggetti affilati.



Tenere lontano dal calore diretto

L'esposizione all'alta temperatura, come quella di un asciugacapelli, può compromettere la finitura della similpelle, inficiarne la durata, la lucidatura o il colore. Tenere la sedia in un luogo fresco e asciutto.



Tenere lontano dagli animali

Denti e artigli possono danneggiare il rivestimento e altre parti morbide della sedia. Fare ulteriore attenzione in presenza di animali.

Istruzioni d'Uso e Sicurezza



Sedersi al centro della sedia, con la schiena verso lo schienale.



Non sedersi sul bordo anteriore della sedia.



Non stare in piedi sulla sedia.



Non stare sulla sedia in più di una persona.



Non spingere in giro la sedia quando sopra c'è una persona seduta.



Non spingere lo schienale verso il basso quando una persona è inclinata.



Non mettere tutto il peso solo sullo schienale.



Non mettere la mano o le dita vicino al meccanismo di inclinazione.



Tenere la linguetta rossa di sicurezza dell'inclinazione fissata per evitare regolazioni accidentali dello schienale in presenza di un bambino.

Cura del Rivestimento

Nonostante nella maggior parte dei casi un panno umido può bastare a pulire la sedia Secretlab, raccomandiamo di utilizzare i nostri detergenti e le salviette formulate appositamente per i rivestimenti che è possibile trovare nel nostro Negozio degli Accessori su secretlab.eu/it/collections/accessories per la rimozione più profonda di sporco e macchie.

Secretlab PRIME™ 2.0 Similpelle

La similpelle Secretlab PRIME™ è resistente alle macchie e facile da pulire. In caso di sporco e macchie leggere, basterà **pulire la similpelle utilizzando un panno in microfibra leggermente inumidito con un po' d'acqua**. Dopo la pulizia, lasciare la sedia ad asciugare completamente all'aria.

Per risultati migliori, usare un prodotto per la pulizia della pelle, come il nostro **Detergente per Pelle Secretlab Premium**. Spruzzare una piccola quantità su un panno pulito in microfibra e strofinare delicatamente.

Per una manutenzione rapida e regolare, raccomandiamo le nostre **Salviettine per Pelle Secretlab**. Dopo aver pulito la sedia, lasciarla ad asciugare completamente all'aria prima di utilizzarla.



Tessuto Secretlab SoftWeave™

Il Tessuto Secretlab SoftWeave™, come altri tessuti, col tempo si sporca. **Le particelle di sporco possono essere facilmente aspirate**, mentre i versamenti devono essere subito limitati con un panno asciutto o della carta assorbente. NON strofinare il tessuto, perché questo potrebbe causare ulteriori macchie.

Un detergente per tessuto, come il nostro **Detergente in Schiuma per Pulizia Profondo del Tessuto Secretlab Premium**, può essere utilizzato per pulire le macchie resistenti. Spruzzare una piccola quantità su un panno in microfibra pulito e strofinare delicatamente l'area interessata.



Scamosciato Secretlab

Alcune varianti delle sedie Secretlab prevedono dettagli in scamosciato. A differenza della Similpelle PRIME™ 2.0, lo scamosciato non è impermeabile, quindi bisogna tenerlo lontano dall'acqua.

Per rimuovere particelle libere e sporco, usare un **panno asciutto in microfibra e strofinare contropelo dello scamosciato**. Qualsiasi liquido deve essere immediatamente assorbito con un panno asciutto o della carta assorbente.

Componenti Meccaniche

Le componenti come braccioli e meccanismo di inclinazione non dovrebbero richiedere manutenzione regolare, finché vengono usati come previsto. In caso di problemi con queste parti, ti preghiamo di contattarci per ricevere aiuto. Se la sedia è ancora nel periodo di garanzia, potremo fornirti la sostituzione delle parti, se necessaria.

Importante Sicurezza del Magnete

Informazioni sulla Secretlab TITAN Evo Lite



Questo manuale contiene informazioni di sicurezza importanti per aiutarti a gestire in modo corretto i magneti di neodimio ed evitare lesioni personali e danni agli stessi magneti. Leggere tutte le informazioni di sicurezza riportate di seguito prima di procedere ad installazione e utilizzo.

Gestione

Fare attenzione quando si fissano le parti con magneti di neodimio per evitare di venire pizzicati. I magneti di neodimio sono anche fragili. Evitare di sottoporli a forti impatti per prevenirne la rottura. Se rotti, maneggiare con cura i pezzi perché potrebbero essere taglienti.

Tenere i Magnetismi Lontano da Bambini e Animali

Per evitare serie lesioni da ingestione dei magneti, tenere i magneti abbastanza piccoli da essere ingeriti lontano da bambini e animali. I magneti piccoli possono anche provocare il soffocamento. Richiedere subito l'intervento medico in caso di ingestione o inalazione.

Supporti Magnetici

Tenere lontano da dispositivi e prodotti che possono essere danneggiati da forti campi magnetici (es. hard disk del computer, carte di credito e musicassette).

Dispositivi Medici

I magneti di neodimio possono interferire con pacemaker e altri dispositivi medici impiantati. Raccomandiamo di consultare il medico e il produttore del dispositivo medico per informazioni specifiche sul dispositivo stesso e se è necessario tenere una distanza minima tra il dispositivo medico e il nostro prodotto.

Allergie

Evitare il contatto con i magneti di neodimio se si è allergici al nichel.

Lavorazione e Foratura

Non forare né provare a modificare i magneti perché la polvere di magneti di neodimio è altamente infiammabile.

Manutenzione

I magneti di neodimio conserveranno il loro magnetismo e l'integrità per decenni quando gestiti, utilizzati e protetti nel modo corretto.



SECRET LAB TITAN EVO LITE SERIES

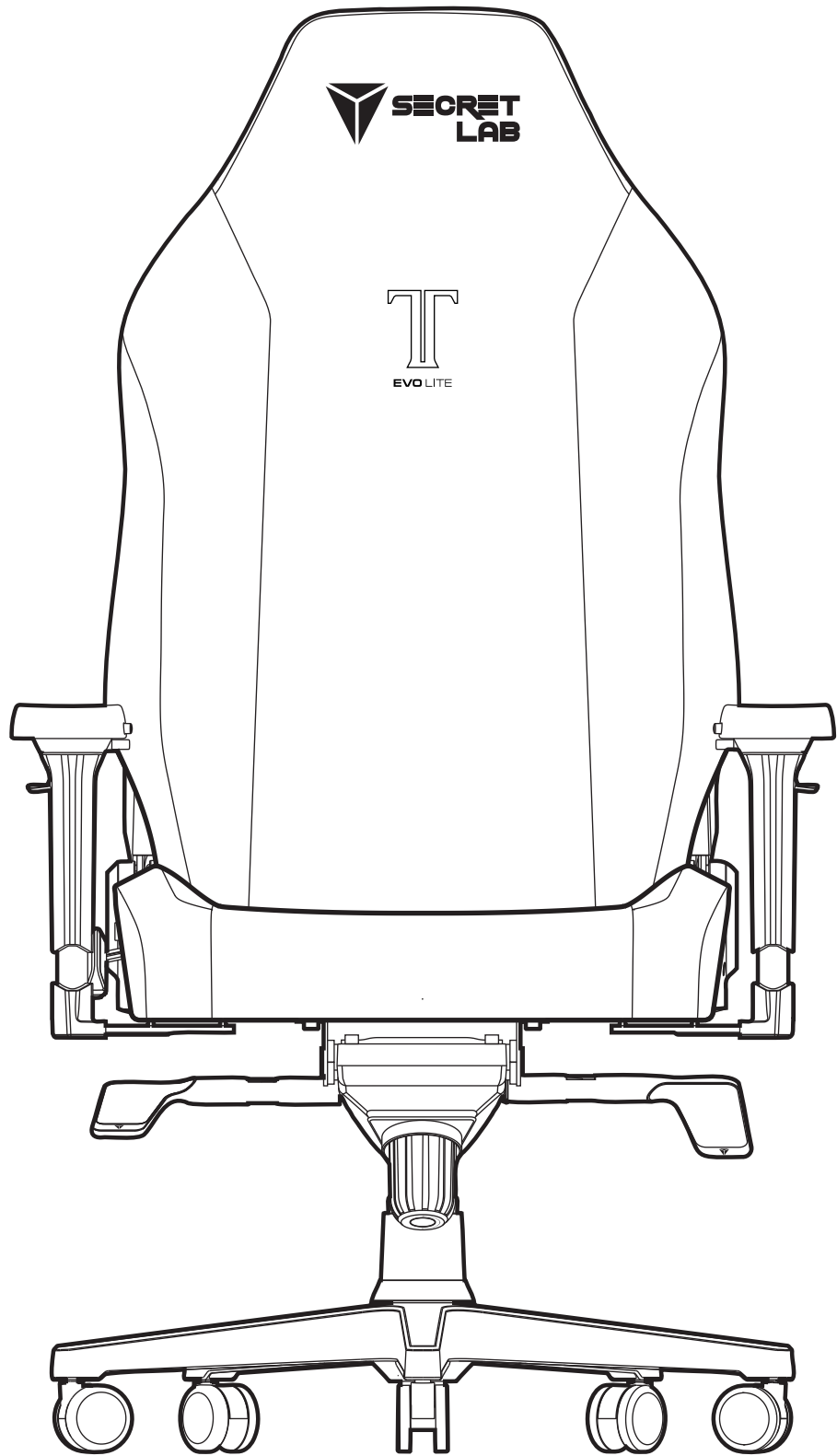

ANVÄNDARHANDBOK

R XL

Eftervårdsguide

Att rengöra och underhålla din Secretlab-stol går snabbt och enkelt. om du tar väl hand om den, kommer din stol att fortsätta se bra ut och hålla dig bekväm i många år framöver.

Allmän Omsorg



Följ bruksanvisningen

Felaktig användning kan skada stolen eller i värsta fall orsaka personskador. Använd alltid stolen på ett säkert sätt.



Minimera exponeringen för svett

Svett är surt och konstant exponering kan försämra konstlädrets ytskikt. Torka bort svett och smuts genom att regelbundet torka av stolen med en något fuktig trasa.



Undvik direktkontakt med huden

Uppbyggnad av kroppsolja och friktion från direktkontakt med huden påverkar konstlädrets pH-värde och kan försämra dess skyddande beläggning med tiden. Undvik konstant kontakt med huden, särskilt i varma, fuktiga miljöer.



Håll dig borta från vätskor

All form av fukt är skadlig för stolens klädsel. Torka omedelbart upp spill och sätt dig bara på Secretlab-stolen först när du har torkat av dig helt efter duschen.



Missbruka den inte

Även de tuffaste stolarna tål inte hård och felaktig användning. Håll din stol borta från stötar, droppar och vassa föremål.



Håll stolen borta från direkt värme

Exponering för hög värme, t.ex. från en hårtork, kan skada lädrets ytskikt och påverka dess hållbarhet, glans eller färg. förvara stolen på en sval och torr plats.



Håll husdjur borta

Klor och tänder kan skada klädseln och andra mjuka delar på din stol. Var därför extra försiktig dina husdjur.

Användnings- och säkerhetsinstruktioner



Sitt i mitten av stolen
stolen, med ryggen
ryggen mot ryggstödet.



Sitt inte vid den främre
kanten av stolen.



Stå inte på
stolen.



Använd inte stolen med
mer än en person.



Skjut inte runt stolen
runt när en person
sitter i den.



Tryck inte ned ryggstödet
ryggstödet när en
person är tillbaka lutad.



Placera inte hela din
vikt på endast
på ryggstödet.



Placera inte handen
eller fingrar i närheten av
lutningsmekanismen.



Håll den röda säkerhetsfliken för
fliken skruvad på plats för att
förhindra oavsiktliga ryggstöds
ryggstödsjusteringar när det finns
ett barn i närheten.

Skötsel av klädslar

Även om det i de flesta fall räcker med en fuktig trasa för att rengöra din Secretlab-stol rekommenderar vi att du använder våra klädrengöringsmedel och våtservetter i vår tillbehörsbutik på secretlab.eu/sv/collections/accessories för den mest noggrann borttagning av smuts och fläckar.

Secretlab PRIME™ 2.0 Konstläder

Secretlab PRIME™ Konstläder är fläckavvisande och lätt att rengöra. **För smuts och lätta fläckar kan du torka av konstlädret med en fuktig mikrofiberduk.** Låt stolen lufttorka helt efter rengöring.

För bästa resultat ska du använda en läderrengöringsprodukt, t.ex. vår egen **Secretlab Premium läderrengöring.** Spraya en liten mängd på en ren mikrofiberduk och torka försiktigt rent.

För snabbt, regelbundet underhåll rekommenderar vi våra **Secretlab Läderdukar.** Torka av din stol och låt den lufttorka helt innan du använder den.



Secretlab SoftWeave™ -tyg

Secretlabs SoftWeave™-tyg kan, som alla andra tyger, bli smutsigt med tiden. **Lösa partiklar och smuts kan enkelt dammsugas upp,** medan spill ska torkas omedelbart torkas upp med en torr trasa eller pappershandduk. Gnugga INTE in i tyget, eftersom det kan orsaka ytterligare fläckar.

En textilrengörare, som vår egen **Secretlab Premium djuprengöringskum** för tyg, kan användas för att avlägsna envisa fläckar. Spruta lite textilrengörare på en ren mikrofiberduk och torka försiktigt.



Secretlab Mockimitation

Vissa varianter av våra Secretlab-stolar har inslag av mockimitation. Till skillnad från PRIME™ 2.0 Konstläder är mockimitation inte vattenavvisande, så undvik kontakt med vatten i största möjliga utsträckning.

Använd en torr mikrofiberduk för att avlägsna lösa partiklar och smuts genom att torka mot mockimitationen. Eventuellt spill ska omedelbart torkas upp med en torr trasa eller hushållspapper.

Mekaniska Komponenter

Komponenter som armstöd, multiltmekanism och hydraulik bör inte kräva regelbundet underhåll, så länge de används på avsett sätt. Om du stöter på problem med dessa delar är du välkommen att kontakta oss för hjälp. Om din stol fortfarande är inom garantiperioden kan vi förse dig med reservdelar vid behov.

Viktiga säkerhetsanvisningar för magneter

Information om Secretlab TITAN Evo Lite



Denna bruksanvisning innehåller viktig säkerhetsinformation som hjälper dig att hantera neodymmagneter på rätt sätt och undvika personskador och skador på själva magneterna. Läs all säkerhetsinformation nedan före installation och användning.

Hantering

Var försiktig när du monterar delar med neodymmagneter för att undvika kläms. Neodymmagneter är också spröda. Undvik att utsätta dem för hårda stötar för att undvika brott. Om de går sönder, kassera delarna med försiktighet eftersom de kan vara vassa.

Håll magneter borta från barn och husdjur

För att förhindra allvarliga skador vid magnetintag, håll magneter som är tillräckligt små för att sväljas på avstånd från barn och husdjur. Små magneter kan också utgöra en kvävningsrisk. Uppsök omedelbart läkare om magneter sväljs eller inandas.

Magnetiska Medier

Håll dig borta från enheter och produkter som kan skadas av starka magnetfält (t.ex. hårddiskar, kreditkort och kassettband).

Medicinteknisk Utrustning

Neodymmagneter kan störa pacemakers och andra implanterade medicintekniska produkter. Vi rekommenderar att du kontaktar din läkare och tillverkaren av tillverkare av medicintekniska produkter för information som är specifik för din medicintekniska om du behöver hålla ett minimiavstånd mellan din medicintekniska medicintekniska produkten och vår produkt.

Allergier

Undvik kontakt med neodymmagneter om du har nickelallerg

Bearbetning och Borrning

Borra inte och försök inte modifiera magneterna eftersom damm och pulver från neodymmagneter och pulver är mycket brandfarliga.

Underhåll

Neodymmagneter behåller sin magnetism och integritet i årtionden när de hanteras, används och skyddas på rätt sätt.



SECRETLAB TITAN EVO LITE SERIES

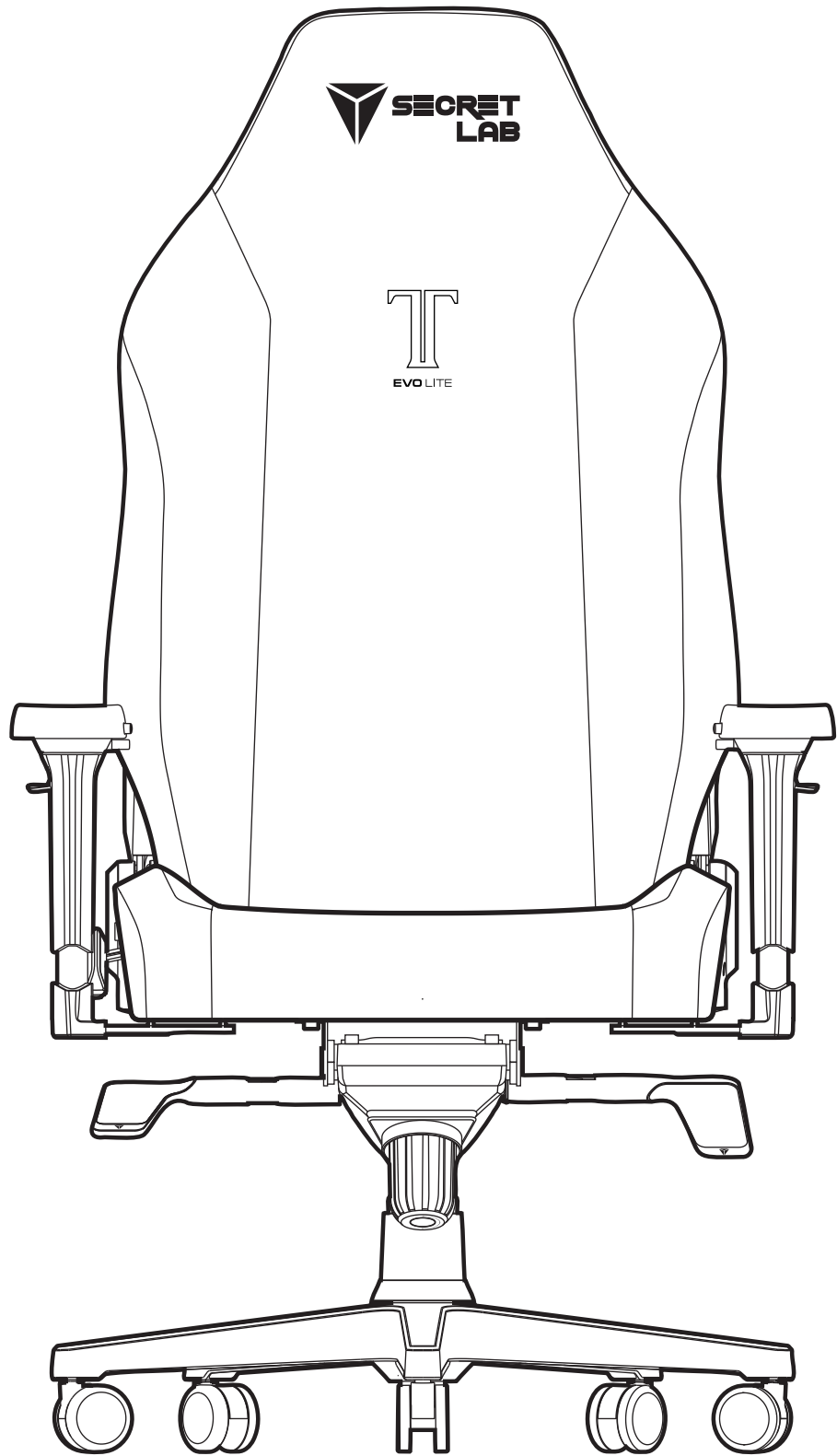

BRUGERVEJLEDNING

R XL

Efterværnsvejledning

Rengøring og vedligeholdelse af din Secretlab-stol er hurtig og let. Hvis du passer godt på den, din stol vil fortsætte med at se godt ud, samtidig med at du holder dig godt tilpas i mange år frem.

Generel Pleje



Følg brugsanvisningen

Forkert brug kan beskadige din stol, eller endnu værre, forårsage personskade. Brug altid din stol på en sikker måde.



Minimer eksponeringen for prespiration

Prespirationen er sur og konstant eksponering kan nedbryde kunstlæderets topbelægning. Fjern prespiration og snavs ved jævnligt at tørre din stol af med en let fugtig klud.



Undgå direkte kontakt med bar hud

Opbygningen af kropsolie og friktion fra direkte kontakt med din hud påvirker kunstlæderets pH-værdi og kan nedbryde dens beskyttende belægning med tiden. Undgå konstant kontakt med bar hud, især i varme, fugtige miljøer.



Hold dig på afstand af væsker

Enhver form for fugt er til skade for din stols polstring. Ryd straks op for spild og sæt kun på din Secretlab-stol, efter at du er tørret helt af fra dit brusebad.



Misbrug det ikke

Selv de mest hårdføre stole kan ikke modstå hård og forkert brug. Hold stolen væk fra stød, fald og skarpe genstande.



Hold væk fra direkte varme

Udsættelse for høj varme, f.eks. fra en hårtørrer, kan kompromittere kunstlæderets topbelægning, hvilket påvirker dets holdbarhed, glans eller farve. Opbevar stolen et køligt og tørt sted.



Hold kæledyr på afstand

Kløer og tænder kan skade polstringen og andre bløde dele af din stol. Vær ekstra forsigtig omkring dine kæledyr.

Brugs- og sikkerhedsvejledning



Sid dig i midten af stolen, med din ryg til ryglænet.



Sæt ikke foran stolens kant.



Stå ikke på stolen.



Brug ikke stolen med mere end én person.



Skub ikke stolen omkring når en person sidder i den.



Tryk ikke ned på ryglænet, når en person ligger tilbagelænet.



Lad være med at placere alle dine vægt på kun ryglænet.



Placer ikke din hånd eller fingre i nærheden af lænemekanisme.



Hold den røde lænesikkerhed tappen skruet på plads til forhindre utilsigtet ryglæn justeringer, når der er et barn i nærheden.

Pleje af polstring

Selvom en fugtig klud i de fleste tilfælde er tilstrækkelig til at rengøre din Secretlab stol, anbefaler vi at bruge vores specielle formulerede møbelrensere og klude i vores tilbehørsbutik på secretlab.eu/dk/collections/accessories for det meste grundig fjernelse af smuds og pletter.

Secretlab PRIME™ 2.0 PU Kunstlæder

Secretlab PRIME™ PU-kunstlæder er pletbestandigt og let at rengøre. Til snavs og lyspletter, kan du blot tørre **kunstlæderet af ved hjælp af en mikrofiberklud fugtet med lidt vand**. Lad stolen lufttørre fuldstændigt efter rengøring.

For de bedste resultater, brug et læderrensprodukt, såsom vores eget **Secretlab Premium Leather Cleaner**. Spray en lille mængde på en ren mikrofiberklud og aftør forsigtigt.

Til hurtig, regelmæssig vedligeholdelse anbefaler vi vores **Secretlab Leather Wipes**. Aftør ned din stol, og lad den lufttørre helt, inden den tages i brug.



Secretlab SoftWeave™ Fabric

Secretlab SoftWeave™ Fabric, som ethvert andet stof, kan blive snavset over tid. **Løse partikler og snavs kan simpelthen støvsuges op**, mens ethvert spild skal være straks duppes op med en tør klud eller papirhåndklæde. Gnid IKKE ind i stoffet, da dette kan medføre yderligere farvning.

En stofrens, som vores egen **Secretlab Premium Deep Cleaning Fabric Foam Cleaner**, kan bruges til at rense genstridige pletter. Spray en lille mængde på en ren mikrofiberklud og aftør forsigtigt.



Secretlab Mikroruskind

Nogle Secretlab stolevarianter har mikroruskindsaccenter. I modsætning til PRIME™ 2.0 PU-kunstlæder, er ikke mikroruskind vandafvisende, så undgå kontakt med vand så meget som muligt.

For at rense løse partikler og snavs, brug en **tør mikrofiberklud til at tørre mod kornene på mikroruskind**. Ethvert spild skal straks duppes op med en tør klud eller køkkenrulle.

Mekaniske Komponenter

Komponenter såsom armlænene, multi-tilt-mekanismen og hydraulikken bør ikke kræve regelmæssig vedligeholdelse, så længe de bruges efter hensigten. Skulle du støde på problemer med disse dele, så kontakt os venligst for at få hjælp. Hvis din stol stadig er inde garantiperioden, er vi i stand til at forsyne dig med reservedele, hvis det er nødvendigt.

Vigtige magnetsikkerhedsoplysninger

for Secretlab TITAN Evo Lite



Denne vejledning indeholder vigtige sikkerhedsinformation, der hjælper dig med at håndtere neodymmagneter korrekt og undgå personskade og beskadigelse af magneterne selv. Læs det hele sikkerhedsinformation nedenfor før installation og brug.

Håndtering

Udvis forsigtighed, når du fastgør dele med neodymmagneter for at undgå at blive det klemt. Neodymium magneter er også skøre. Undgå at udsætte dem hårdt påvirkninger for at forhindre brud. Hvis stykkerne er gået i stykker, skal de bortskaffes med omhu, da de er gået i stykker kan være skarp.

Hold Magneter på Afstand af Børn og Kæledyr

For at hjælpe med at forhindre alvorlige skader ved indtagelse af magneter, skal du beholde magneter, der er lille nok til at sluges væk fra børn og kæledyr. Små magneter kan også udgøre en kvælningfare. Søg omgående lægehjælp, hvis magneter sluges eller indåndes.

Magnetiske Medier

Hold dig væk fra enheder og produkter, der kan blive beskadiget af stærke magnetiske felter (fx computerharddiske, kreditkort og kasettebånd).

Medicinsk Udstyr

Neodymiummagneter kan interferere med pacemakere og andet implanteret medicinsk udstyr. Vi anbefaler, at du konsulterer din læge og producenten af medicinsk udstyr for information specifikt for din medicinske enhed, og om du skal holde en minimumsafstand mellem dit medicinske udstyr og vores produkt.

Allergier

Undgå kontakt med neodymmagneter, hvis du har en nikkellallergi.

Bearbejdning og Boring

Du må ikke bore eller forsøge at modificere magneterne som neodymmagnetstøv og pulver er meget brændbare.

Vedligeholdelse

Neodymmagneter bevarer deres magnetisme og integritet i årtier når det håndteres, anvendes og beskyttes korrekt.



SECRETLAB TITAN EVO LITE SERIES

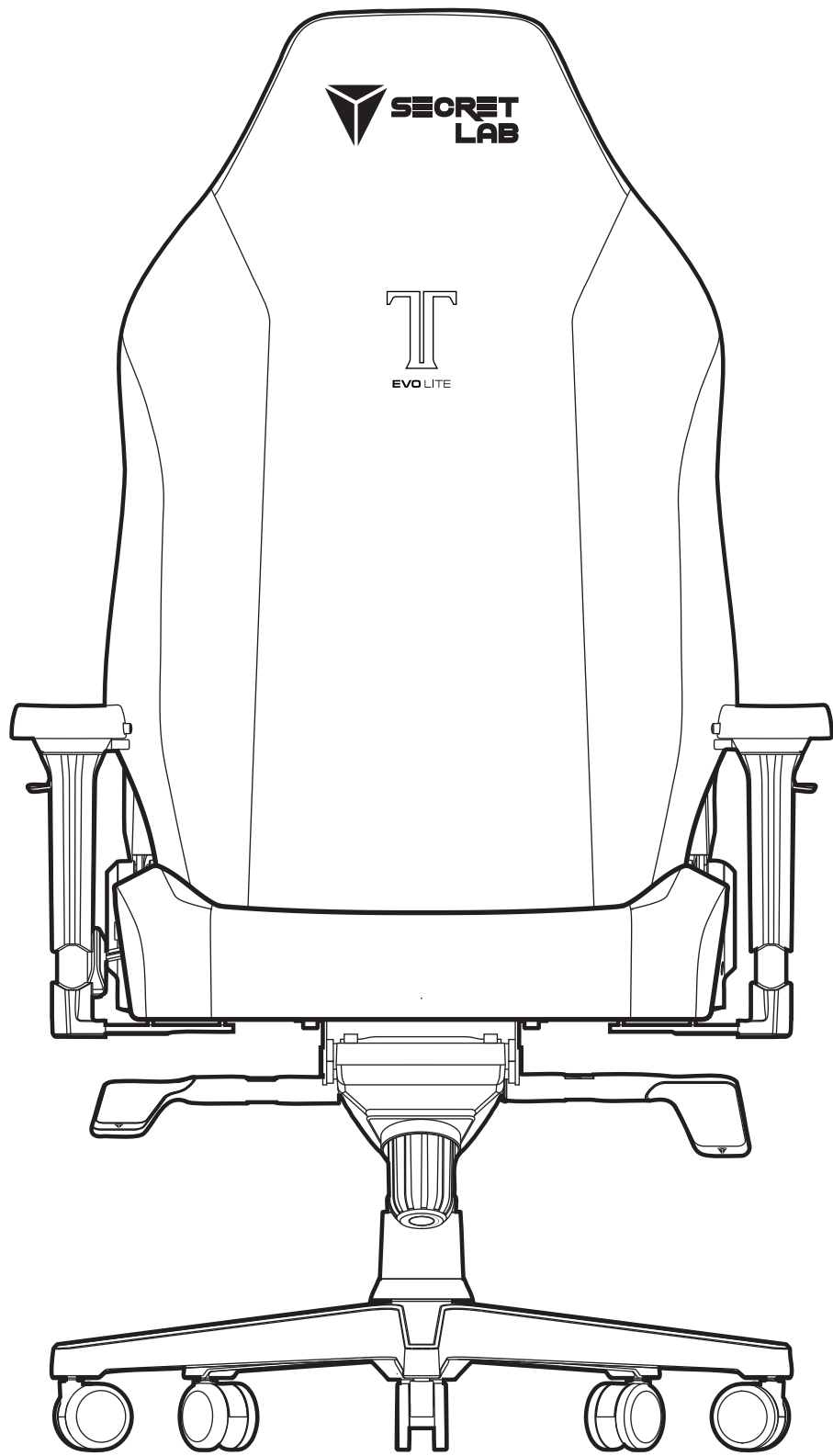

INSTRUKCJA UŻYTKOWNIKA

R XL

Przewodnik po Konserwacji

Czyszczenie i konserwacja twojego fotela Secretlab jest szybka i prosta. Jeśli o niego zadbasz, fotel będzie długo wyglądał świetnie, utrzymując cię w wygodzie przez lata.

Ogólna Konserwac



Postępuj zgodnie z instrukcją użytkowania

Nieprawidłowe użytkowanie może uszkodzić fotel, a co gorsza spowodować uszkodzenia ciała. Zawsze używaj fotela w bezpieczny sposób.



Ogranicz ekspozycję na pot.

Pot ma odczyn kwasowy, a ciągła ekspozycja może powodować uszkodzenie wierzchniej powłoki eko skóry fotela. Oczyszczaj regularnie pot i zabrudzenia z fotela przy użyciu lekko zwilżonej ściereczki.



Unikaj bezpośredniego kontaktu z nagą skórą

Koncentracja olejków ze skóry i tarcie z bezpośredniego kontaktu ze skórą wpływa na wartość pH eko skóry fotela i z czasem może osłabić jej ochroną warstwę. Unikaj bezpośredniego kontaktu z nagą skórą, szczególnie w gorącym, wilgotnym środowisku.



Trzymaj z dala od płynów

Każda forma wilgoci jest szkodliwa dla tapicerki fotela. Natychmiast wytrzyj każdy rozlany płyn i siadaj na fotelu Secretlab po wyjściu spod prysznica tylko, gdy wytarłeś się do sucha.



Chroń przed uderzeniami

Nawet najmocniejsze fotele mogą nie wytrzymać nieostrożnego i niewłaściwego użytkowania. Chroń fotel przed uderzeniami, upadkiem i ostrymi obiektami.



Trzymaj z dala od źródeł ciepła

Ekspozycja na wysoką temperaturę, taką jak z suszarki do włosów, może osłabić warstwę chroniącą eko skórę fotela, wpływając na jej wytrzymałość, połysk lub kolor. Trzymaj fotel w chłodnym i suchym miejscu.



Trzymaj z dala od zwierząt

Zęby i pazury mogą uszkodzić tapicerkę i inne miękkie miejsca fotela. Zwróć szczególną uwagę na zwierzęta.

Instrukcja Użytkowania i Bezpieczeństwa



Siadaj na środku fotela z plecami na oparciu.



Nie siadaj na przedniej krawędzi fotela.



Nie stawaj na fotelu.



Na fotelu nie może siedzieć więcej niż jedna osoba.



Nie popychaj fotela podczas gdy ktoś na nim siedzi.



Nie naciskaj na oparcie, podczas gdy siedzący jest odchylony.



Nie opieraj całego ciężaru tylko o oparcie.



Nie wkładaj dłoni lub palców w pobliżu mechanizmu przechyty.



Utrzymuj czerwoną zakładkę bezpieczeństwa w pozycji przykręconej aby zapobiegać przypadkowej regulacji fotela przez małe dzieci.

Konserwacja Tapicerki

Choć wilgotna ściereczka w większości przypadków wystarczy do czyszczenia fotela Secretlab, zalecamy użycie naszych specjalnie opracowanych środków czyszczących i chusteczek do tapicerki, dostępnych w naszym Sklepie z Akcesoriami na secretlab.eu/pl/collections/accessories, pozwalających na najbardziej dokładne czyszczenie brudu i plam.

Eko Skóra Secretlab PRIME™ 2.0

Eko skóra Secretlab PRIME™ jest odporna na plamy i łatwa w czyszczeniu. W przypadku brudu i lekkich plam, wystarczy po prostu **przetrzeć eko skórę do czysta ściereczką z mikrofibry zwilżoną odrobiną wody**. Po wyczyszczeniu pozostaw fotel do całkowitego wyschnięcia na powietrzu.

Dla uzyskania najlepszych wyników, użyj środka do czyszczenia skóry, takiego jak nasz **Środek Czyszczący Secretlab Do Skóry Premium**. Rozpyl małą ilość na czystą ściereczką z mikrofibry i delikatnie przetrzyj do czysta.

Dla szybkiej, regularnej konserwacji, zalecamy nasz **Chusteczki do Skóry Secretlab**. Przetrzyj fotel i pozostaw do pełnego wyschnięcia przed jego użyciem.



Tkanina Secretlab SoftWeave™

Tkanina Secretlab SoftWeave™, podobnie jak inne tkaniny, może się z czasem zabrudzić. **Kurz i okruchy można po prostu sprzątnąć odkurzaczem**, natomiast wszystkie rozlania należy szybko oczyścić suchą ściereczką lub ręcznikiem papierowym. NIE WCIERAJ w tkaninę, bo może to spowodować większe plamy.

Środek czyszczący do tkanin, taki jak nasz **Środek Głęboko Czyszczący Premium do Pianki i Tkanin Secretlab** może zostać użyty do oczyszczenia uporczywych plam. Rozpyl małą ilość na czystą ściereczkę z mikrofibry i delikatnie przetrzyj, aby wyczyścić.



Mikrozamsz Secretlab

Niektóre warianty foteli Secretlab zawierają akcenty z mikrozamszu. W przeciwieństwie do eko skóry PRIME™ 2.0 mikrozamsz nie jest wodoodporny, a więc należy unikać kontaktu z wodą o ile to możliwe.

Aby wyczyścić kurz i okruchy, użyj suchej ściereczki z mikrofibry, **przecierając mikrozamsz odwrotnie do kierunku ułożenia materiału**. Wszystkie załania powinny być od razu oczyszczone suchą ściereczką lub ręcznikiem papierowym.

Części Mechaniczne

Części takie jak podłokietniki, mechanizm multi-wychyłu i hydraulika nie powinny wymagać regularnej konserwacji, o ile są używane zgodnie z przeznaczeniem. O ile napotkasz jakiegokolwiek problemy z tymi częściami, prosimy o skontaktowanie się w celu uzyskania pomocy. Jeśli twój fotel jest wciąż na gwarancji, będziemy mogli dostarczyć ci części zamienne w razie potrzeby.

Ważna Informacja o Magnesach

Informacja dla Secretlab TITAN Evo Lite



Ta instrukcja zawiera ważne informacje bezpieczeństwa, aby pomóc ci w prawidłowym obchodzeniu się z magnesami neodymowymi i uniknąć obrażeń oraz uszkodzeń samych magnesów. Przeczytaj wszystkie znajdujące się poniżej informacje bezpieczeństwa przed instalacją i użytkowaniem.

Obsługa

Zachowaj ostrożność, dołączając części z magnesami neodymowymi, aby uniknąć uderzenia. Poza tym, magnesy neodymowe są kruche. Unikaj uderzeń, aby chronić je przed złamaniem. Jeśli zostaną złamane, ostrożnie wyrzuć ich części, ponieważ mogą mieć ostre krawędzie.

Trzymaj Magnesy z Dala od Dzieci i Zwierząt

Aby chronić dzieci i zwierzęta przed poważnymi obrażeniami na skutek połknięcia, trzymaj małe magnesy z dala od dzieci i zwierząt. Małe magnesy mogą grozić zadławieniem. Jeśli magnes zostanie połknięty, natychmiast zadzwoń na pogotowie.

Media Magnetyczne

Trzymaj magnesy z dala od urządzeń i produktów, które mogą być uszkodzone przez silne pola magnetyczne (np. dyski twarde komputerów, karty kredytowe i taśmy magnetofonowe).

Urządzenie Medyczne

Magnesy neodymowe mogą wpływać na rozruszniki serca i inne wszczepione urządzenia medyczne. Zalecamy skonsultowanie się z lekarzem i z producentem urządzenia medycznego, aby uzyskać informacje dotyczące tego urządzenia medycznego oraz tego, czy powinieneś utrzymać minimalny dystans pomiędzy twoim urządzeniem medycznym, a naszym produktem.

Alergie

Unikaj kontaktu z magnesami neodymowymi, jeśli masz alergię na nikiel.

Obróbka i Wiercenie

Nie wierć dziur i nie próbuj przerabiać magnesów neodymowych, ponieważ pochodzący z nich pył jest łatwopalny.

Konserwacja

Magnesy neodymowe zachowują właściwości magnetyczne i strukturę przez dziesiątki lat, o ile są prawidłowo użytkowane i chronione.



WWW.SECRETLAB.CO