

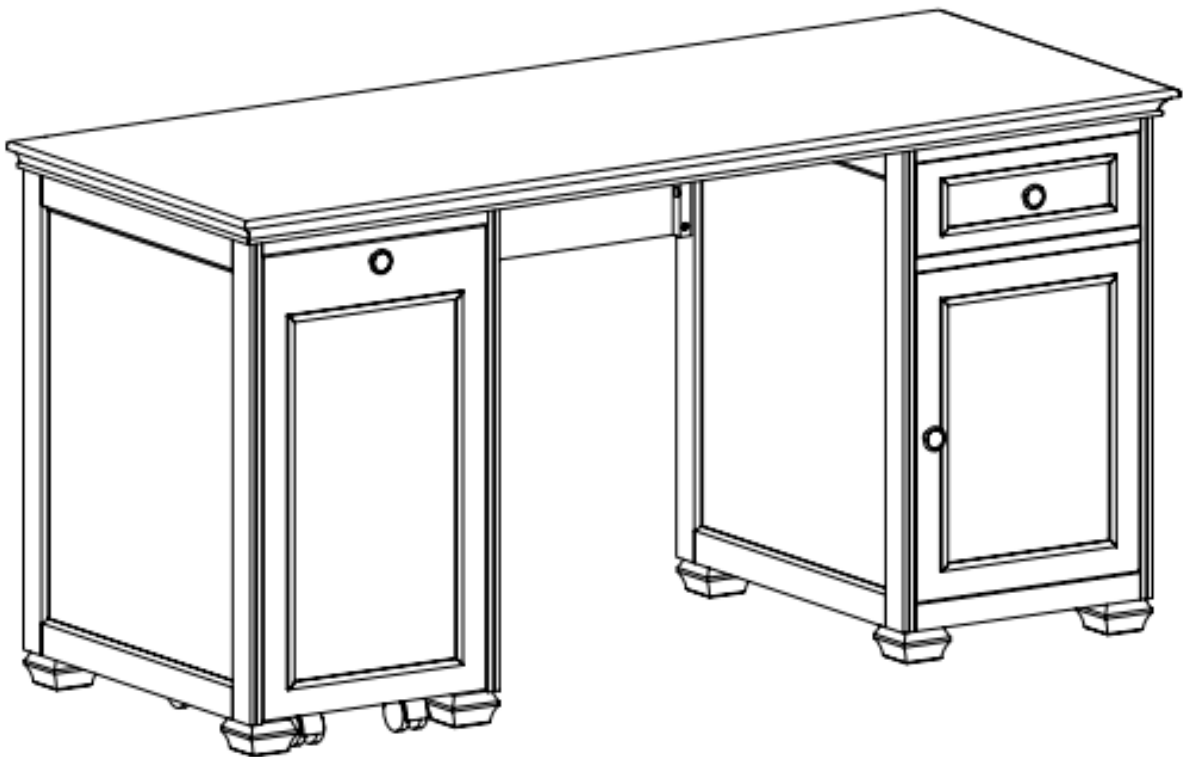

## YORK DESK

### ASSEMBLY INSTRUCTIONS



**Important Safety Instructions:**

- Please read all instructions carefully before assembling this Desk.
- For your safety, assembly by two or more adults is strongly recommended.
- Keep these instructions for future use.
- Use only vendor-supplied hardware to assemble this item. Using unauthorized hardware could jeopardize the structural integrity of the item.

**Pre-assembly:**



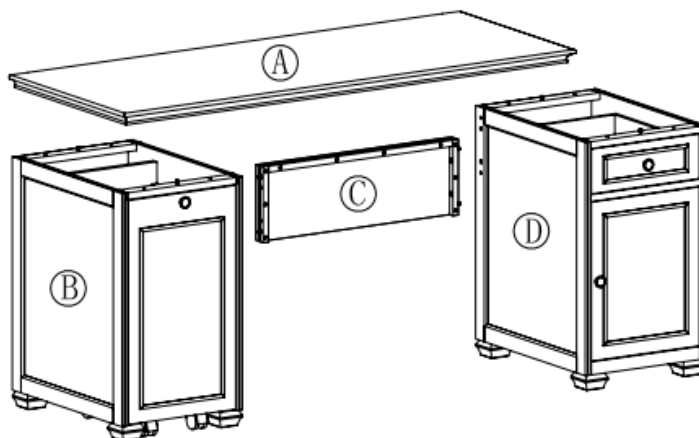

- Remove all parts and hardware from the box. Place them on a carpeted or scratch-free work surface, as this will avoid damaging parts during assembly. The shipping box provides an ideal work surface.
- To avoid accidentally discarding small parts or hardware, do not dispose of any packaging or contents of the shipping carton until assembly is complete.
- Use the parts and hardware lists below to identify and separate each of the pieces included.
- The illustrations provided allow for easier assembly when used in conjunction with the assembly instructions.
- The use of power tools to aid in assembly is not recommended. Power tools can damage the hardware and split the wood.

**Parts Included:**

- (A) Top (1x)
- (B) Left Storage(1x)
- (C) Center Back Panel(1x)
- (D) Right Storage(1x)



**Hardware Included:**

(A) Bolt $\varnothing \frac{1}{4}$ "x1-14x 	(B) Spring Washer $\varnothing \frac{1}{4}$ "- 14x 	(C) Flat Washer $\varnothing \frac{1}{4}$ " - 14x 	(D) Allen Key M4x110x30 - 1x 
---	---	--	--

**Tools Required (not included):**



Phillips Head Screwdriver



### Assembly Instruction Steps:

1. Place all parts on a soft, scratch-free surface such as a rug or carpet.
2. Determine the desired location of the bed and prepare all parts at this location.
3. Move out the cart of Left Storage(B) & the drawer of Right Storage(D).

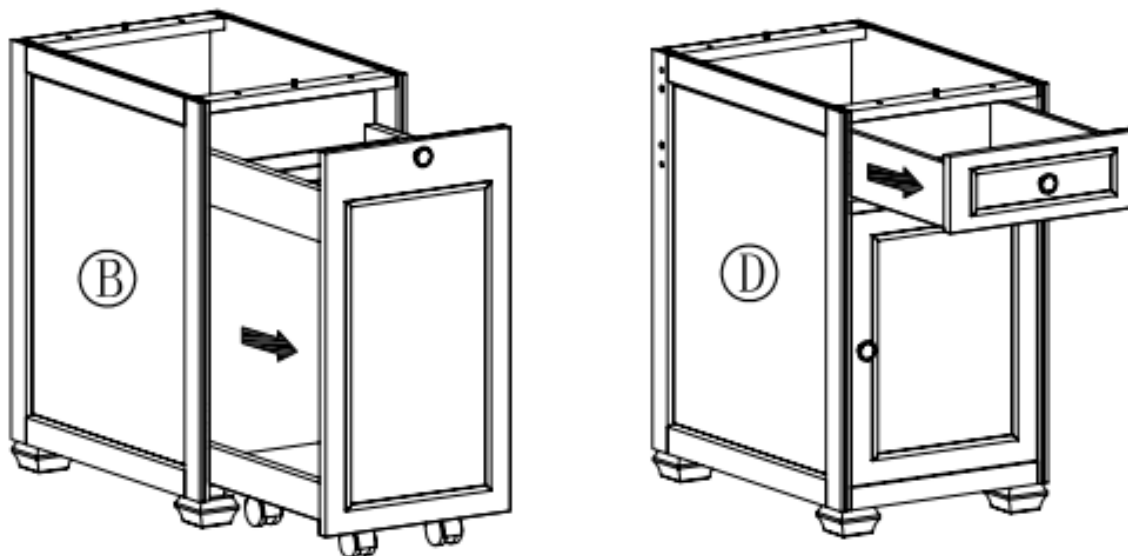

4. Lay Left Storage(B)&Center Back Panel(C)&Right Storage(D) as below. Insert 4 sets of Bolt(E)& Spring Washer(F)&Flat Washer(G) through the pre-drilled hole of Center Back Panel(C)to the holes of Left Storage(B)&Right Storage(D) as below. Tighten with Allen Key(H)

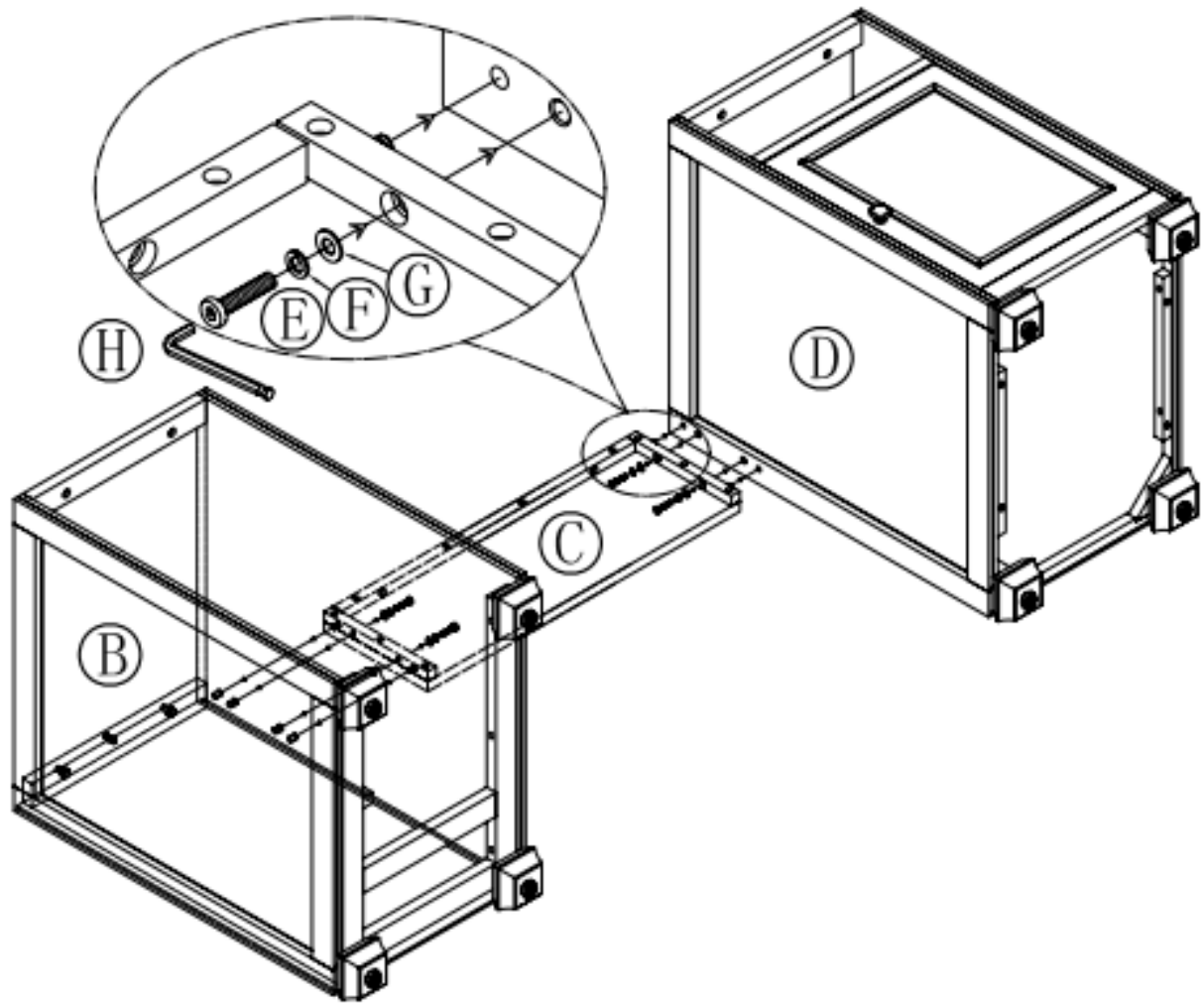

5. Gently open the door of Right Storage (D). Attach Top (A) to the assembled base by insert 10 sets of Bolt(E)& Spring Washer(F)&Flat Washer(G) through the pre-drilled hole of Left Storage(B)&Center Back Panel(C)&Right Storage(D) as shown below. Tighten with Allen Key (H). Do not over tighten.

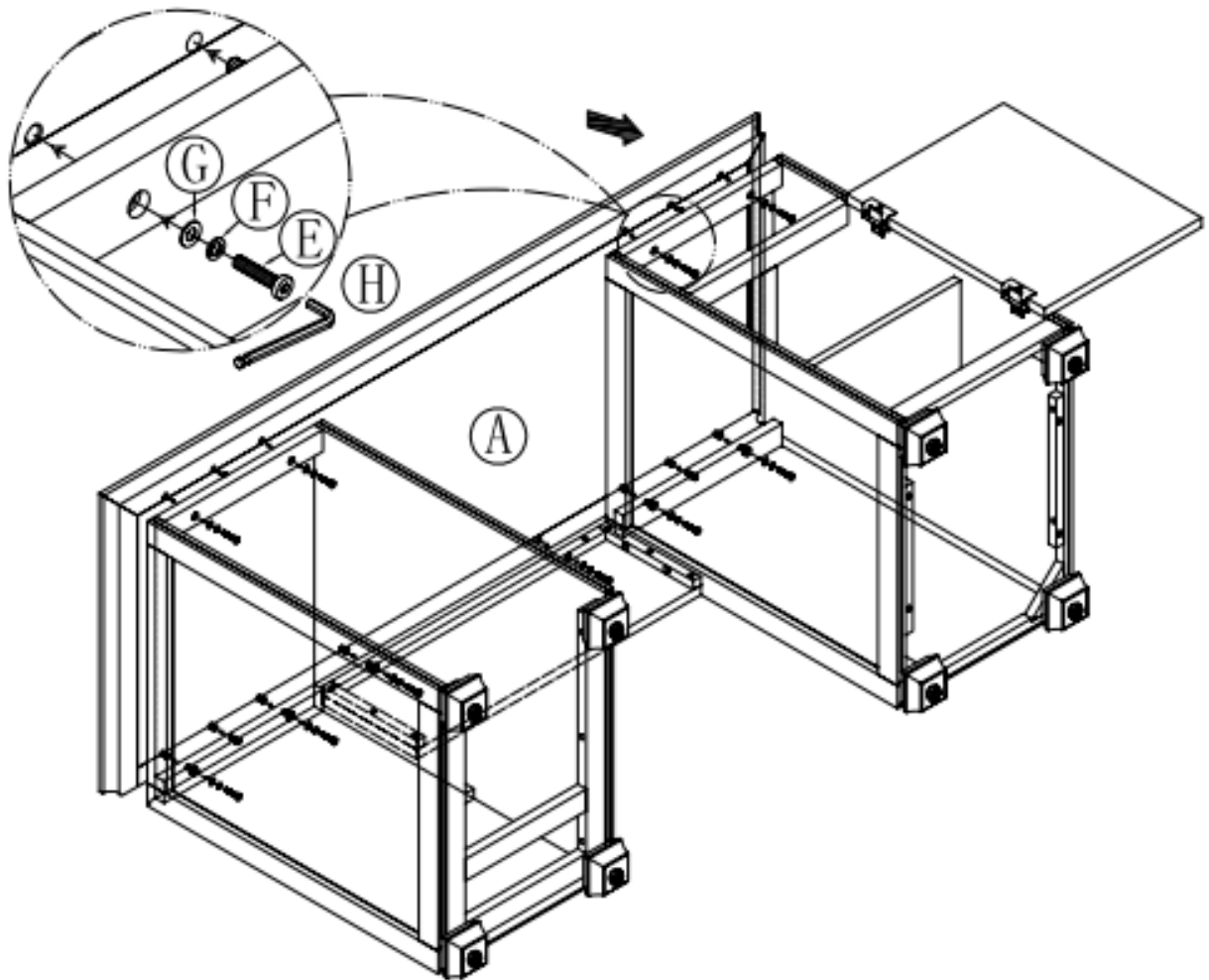

6. Stand the assembled desk. If you want to adjust the shelf of Right Storage (D), unfix the screws of the shelf pins with Philips Head Screwdriver (Not included). Take out the shelf from the storage.

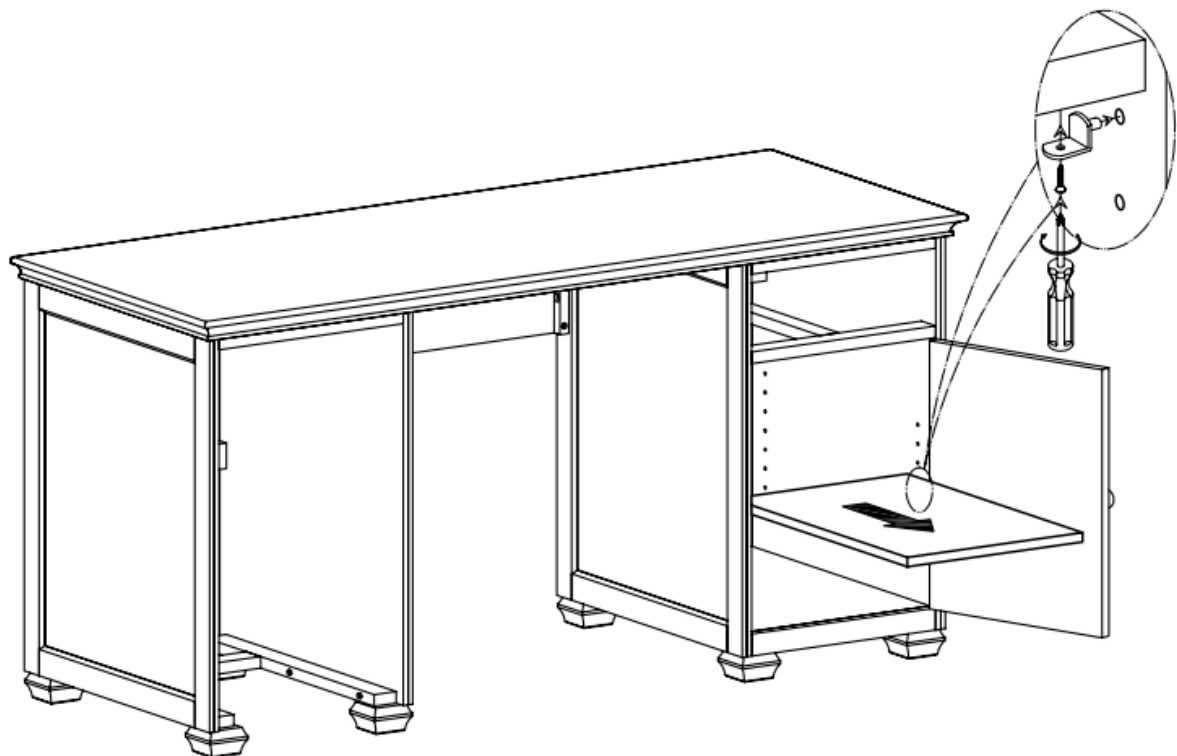

7. Insert the shelf pins into the pre-drilled holes on the two sides of the storage with the new position.  
 8. Place back the shelf onto the shelf pins.

9. Re-tighten the screws to fix the shelves with Philips Head Screwdriver (Not included) again. Do not over tighten.
10. Make sure each shelf has 4 shelf pins supporting underneath.

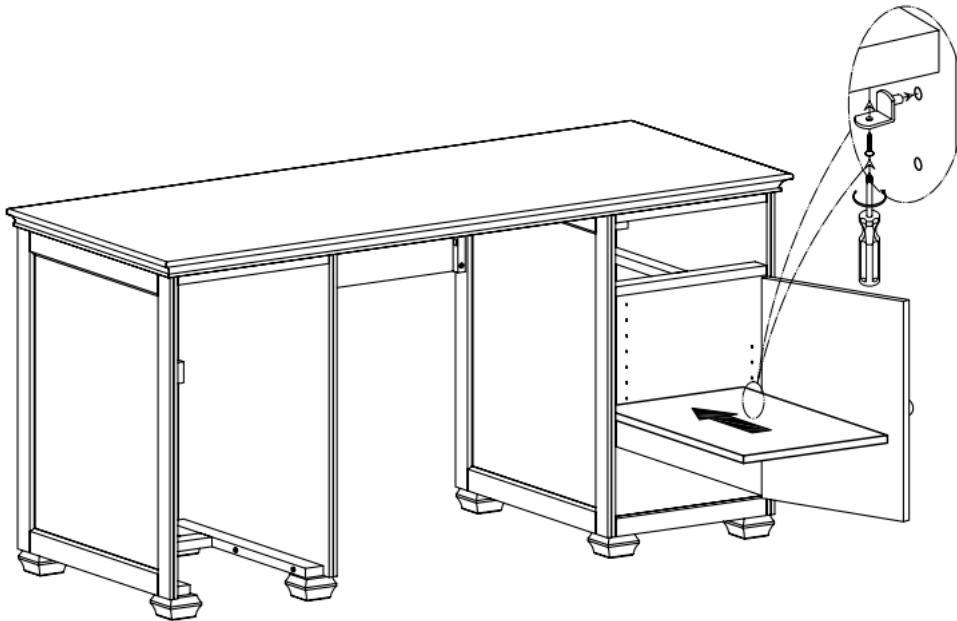

11. Restore cart of Left Storage(B) & the drawer of Right Storage(D).
12. To make the Desk sit level, adjust the levelers located on the bottom of each of the legs.

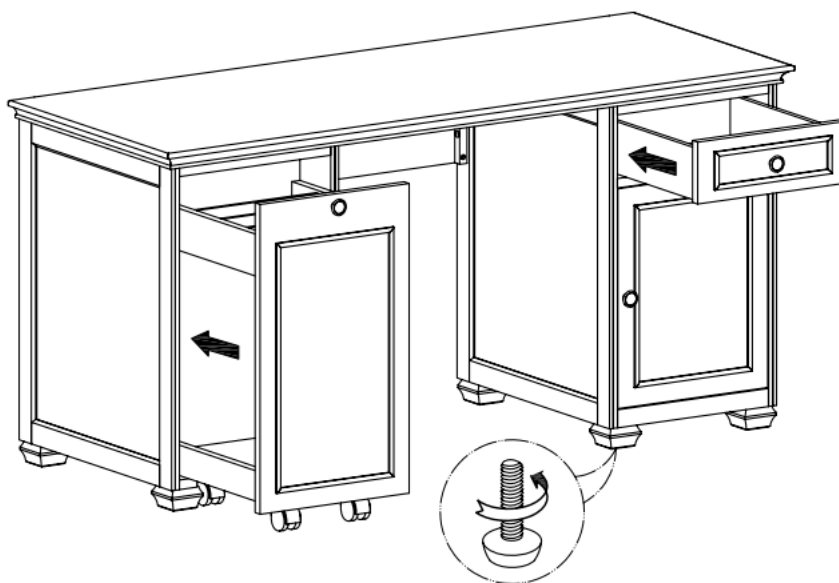

**Care Instructions:**

- Dust often using a clean, soft, dry, and lint-free cloth.
- Blot spills immediately and wipe with a clean, damp cloth.
- We do not recommend the use of chemical cleansers, abrasives, or furniture polish on our lacquered finish.
- Hardware may loosen over time. Periodically check to make sure all connections are tight.  
Re-tighten if necessary.







## BUREAU YORK

### INSTRUCTIONS D'ASSEMBLAGE

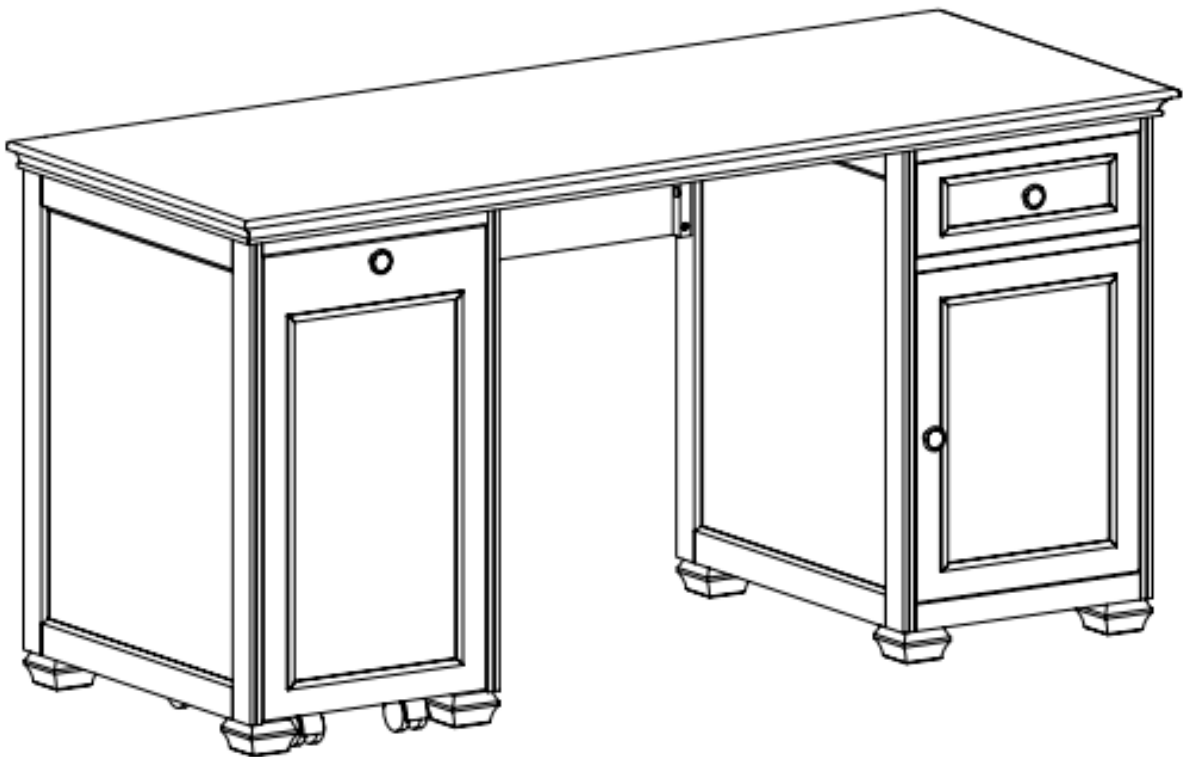

### Consignes de sécurité importantes:

- Veuillez lire toutes les instructions avec soin avant de commencer l'assemblage de ce bureau.
- Pour votre sécurité, il est fortement recommandé que l'assemblage soit fait par deux adultes ou plus.
- Conservez les instructions pour usage ultérieur.
- Utilisez seulement le matériel fourni par le fabricant pour faire l'assemblage. L'utilisation de matériel non approuvé pourrait mettre en péril l'intégrité structurelle de l'article.

### Avant de commencer:



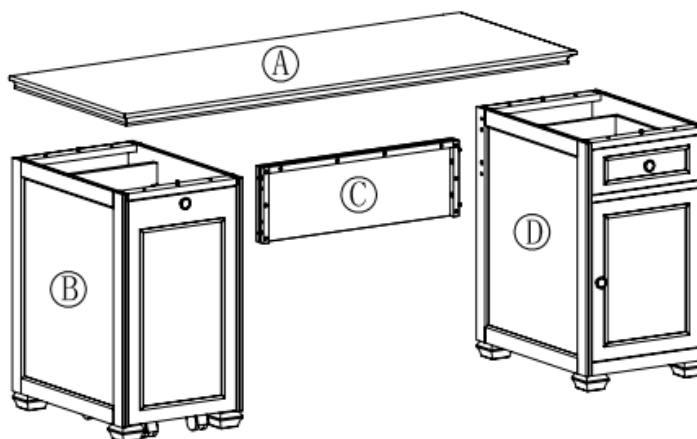

- Retirez toutes les pièces et le matériel contenu dans la boîte et disposez-les sur du tapis ou une surface qui ne causera pas d'éraflures pour éviter d'endommager les pièces pendant l'assemblage. La boîte d'emballage peut servir de bonne surface de travail.
- Ne jetez rien des produits d'emballage et du contenu de la boîte jusqu'à ce que l'assemblage soit terminé, afin d'éviter de jeter par mégarde de petites pièces ou des morceaux.
- Servez-vous de la liste des pièces et du matériel ci-dessous pour identifier et trier toutes les pièces incluses.
- Les illustrations fournies facilitent l'assemblage lorsqu'elles sont utilisées de concert avec les instructions d'assemblage.
- Il n'est pas recommandé d'utiliser des outils électriques pour l'assemblage. Les outils électriques peuvent endommager la quincaillerie ou fendre le bois.

### Pièces comprises:

- (E) Plateau (1x)
- (F) Unité de rangement gauche (1x)
- (G) Panneau central arrière (1x)
- (H) Unité de rangement droit (1x)



### Matériel inclus:

(E) Boulon Ø ¼"x1- 14x 	(F) Rondelle à ressort Ø ¼"- 14x 	(G) Rondelle plate Ø ¼" - 14x 	(H) Clé hexagonale M4x110x30 - 1x 
--	--	---	---

### Outils requis (non inclus):



Tournevis à tête Phillips



### Étapes d'assemblage:

13. Placez toutes les pièces sur une surface moelleuse qui ne causera pas d'éraflures comme du tapis ou une moquette.
14. Déterminez l'emplacement désiré pour le bureau et préparez toutes les pièces à cet endroit.
15. Sortez le chariot de l'unité de rangement gauche (B) et le tiroir de l'unité de rangement droit (D).

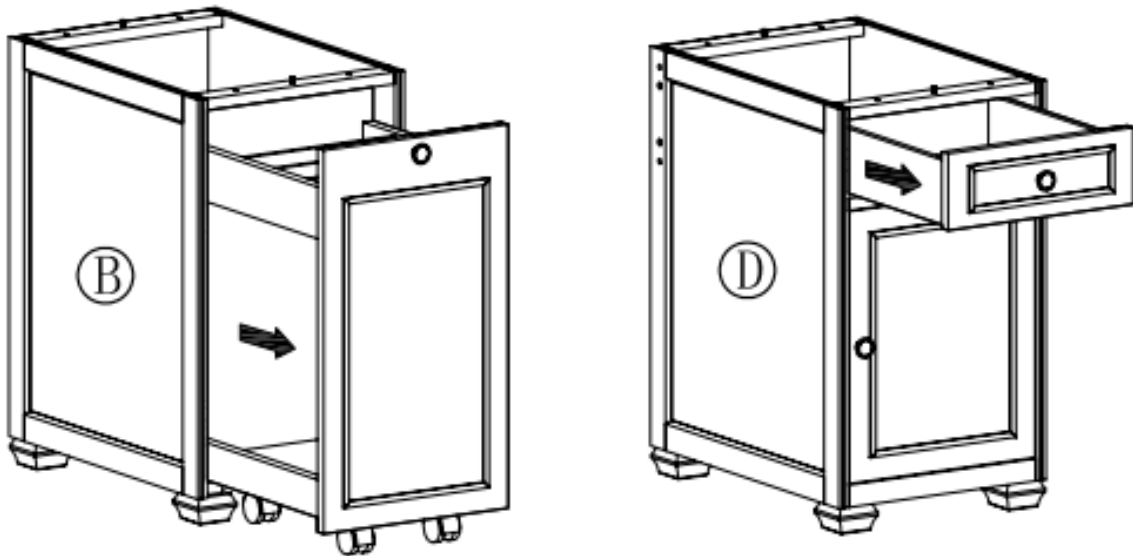

16. Déposez l'unité de rangement gauche (B), le panneau central arrière (C) et l'unité de rangement droit (D) comme illustré ci-dessous. Insérez 4 ensembles composés d'un boulon (E), d'une rondelle à ressort (F) et d'une rondelle plate (G) dans les trous pré-perçés sur le panneau arrière central (C) jusque dans les trous pré-perçés de l'unité de rangement gauche (B) et l'unité de rangement droit (D) comme illustré ci-dessous. Serrez-les à l'aide de la clé hexagonale (H).

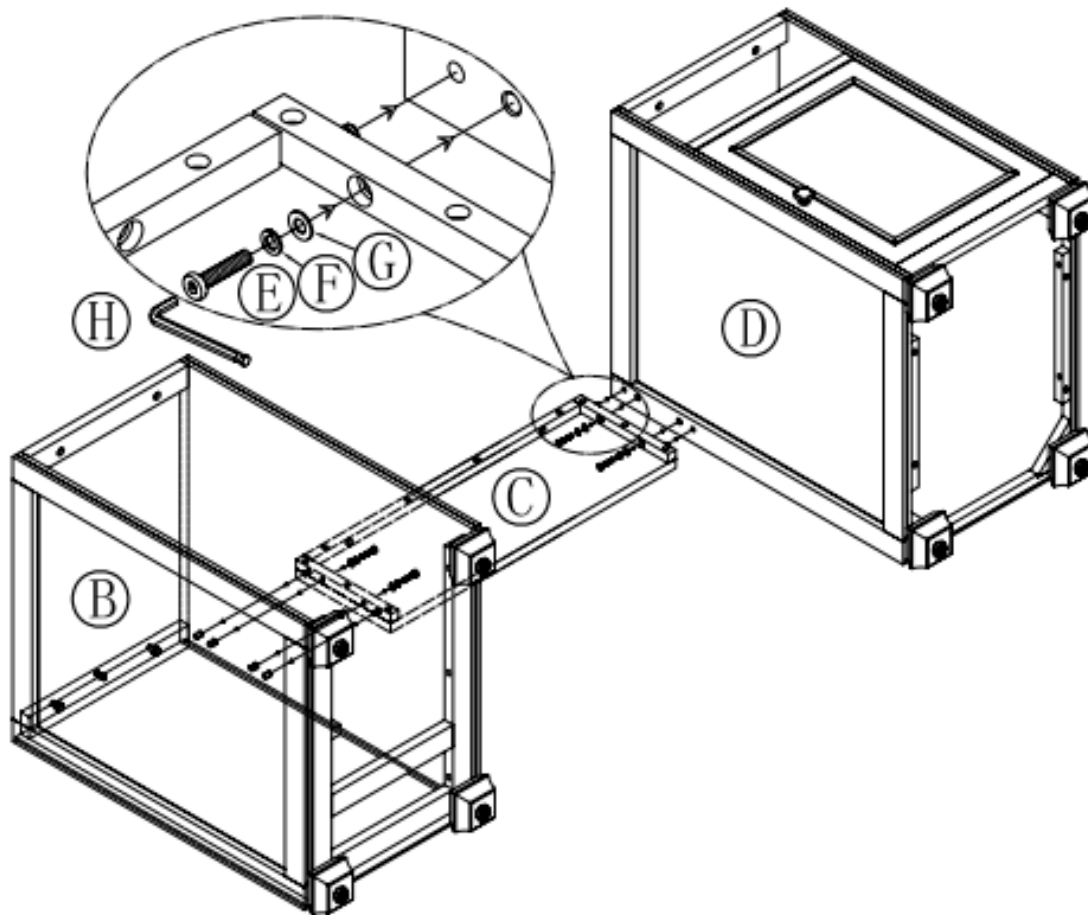

17. Ouvrez avec soin la porte de l'unité de rangement droit (D). Fixez le plateau (A) sur la base assemblée en insérant 10 ensembles composés d'un boulon (E), d'une rondelle à ressort (F) et d'une rondelle plate (G) dans les trous pré-perçés sur de l'unité de rangement gauche (B), dans le panneau arrière central (C) et l'unité de rangement droit (D) comme démontré ci-dessous. Fixez-les à l'aide de la clé hexagonale (H) sans trop les serrer.

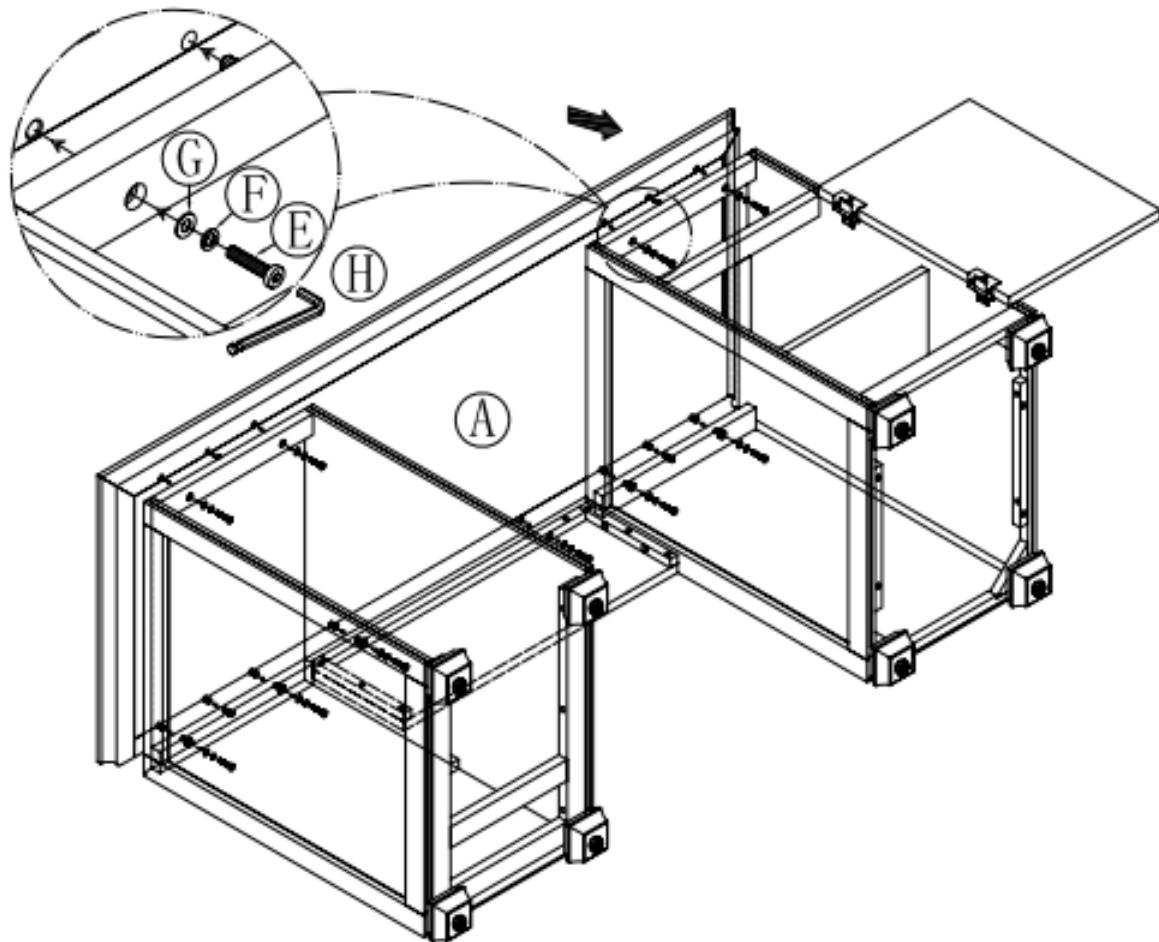

18. Mettez le bureau assemblé debout. Si vous souhaitez ajuster l'étagère de l'unité de rangement droit (D), dévissez les vis des supports à étagère à l'aide d'un tournevis à tête Phillips (non inclus). Retirez les étagères de l'unité de rangement.

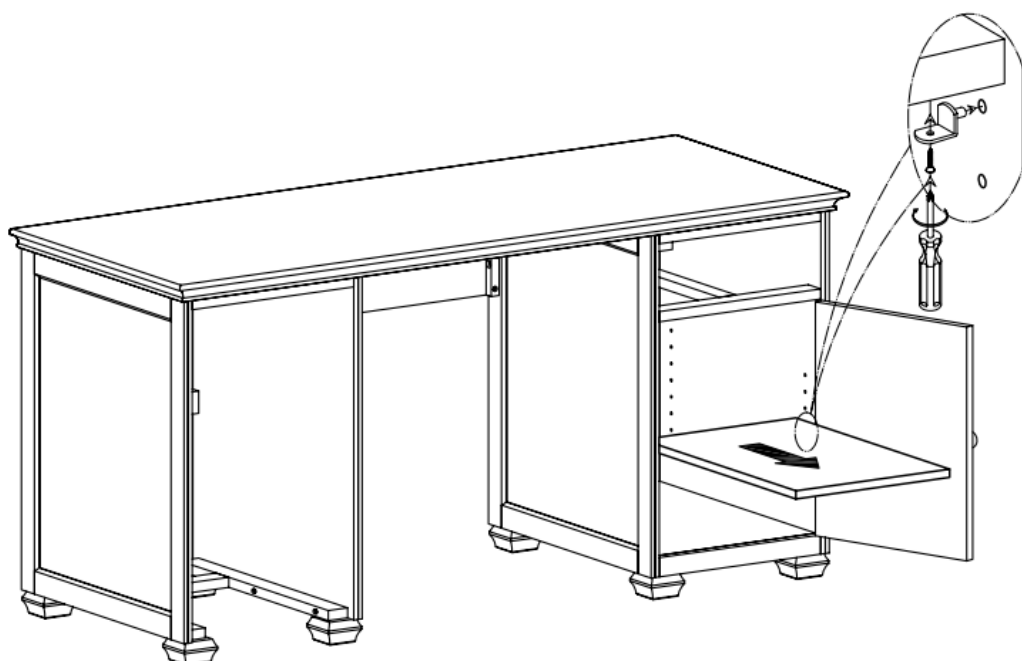

19. Insérez les supports à étagère dans les trous pré-perçés sur les deux côtés du rangement à la nouvelle position.  
 20. Remplacez l'étagère sur les supports à étagère.  
 21. Resserrez les vis pour fixer les étagères à l'aide d'un tournevis à tête Phillips (non inclus). Ne pas trop serrer les vis.  
 22. Assurez-vous que chaque étagère possède 4 supports à étagère pour la supporter par le dessous.

Date: 2014-Feb.-20

Rev:

6

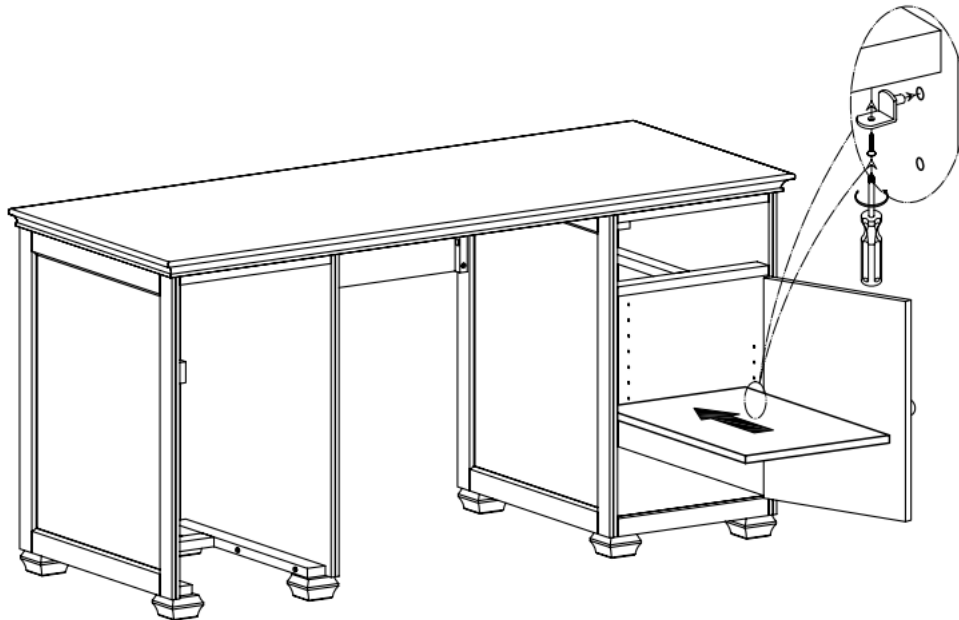

23. Remplacez le chariot dans l'unité de rangement gauche (B) et le tiroir dans l'unité de rangement droit (D).

24. Pour mettre le bureau à niveau, ajustez les patins réglables situés en dessous de chaque pied.

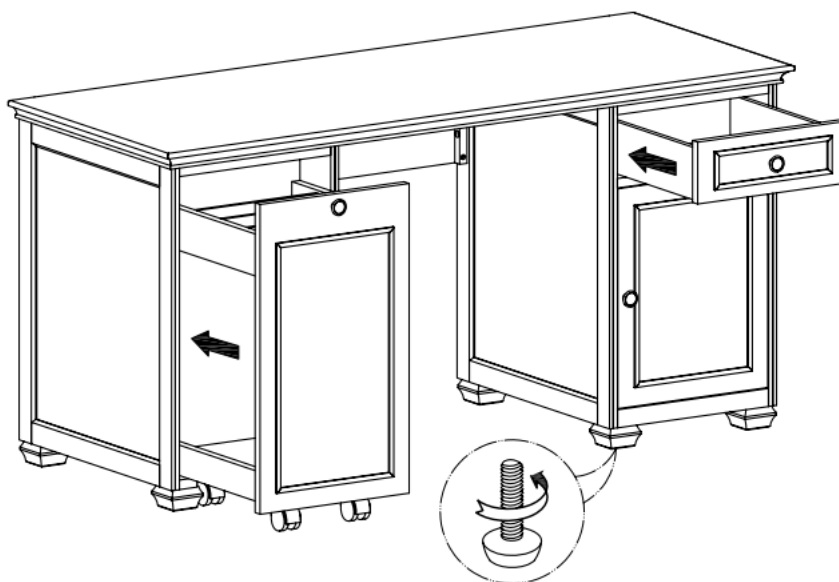

#### Entretien:

- Épongez souvent à l'aide d'un linge propre, doux, sec et sans peluche.
- Épongez les déversements immédiatement et essuyez à l'aide d'un linge propre et humide.
- Nous ne recommandons pas de faire l'usage de nettoyants chimiques, abrasifs ou de polis à meuble sur nos finis laqués.
- Le matériel de fixation peut se desserrer avec le temps. Vérifiez régulièrement afin de vous assurer que tous les raccords sont bien serrés. Resserrez-les au besoin.